

Adroddiad Blynyddol a datganiad o gyfrifon

2020/21

HC 1237



Swyddfa Annibynnol Ymddygiad yr Heddlu

Adroddiad Blynyddol a datganiad o gyfrifon 2020/21

Adroddiad Blynyddol a gafodd ei gyflwyno i'r Senedd yn unol ag Adran 11(5) o Ddeddf Diwygio'r Heddlu 2002

Cyfrifon a gyflwynwyd i'r Senedd yn unol â Pharagraff 17 o Atodlen 2 i Ddeddf Diwygio'r Heddlu 2002

Gorchynnwyd gan Dŷ'r Cyffredin i'w argraffu ar 31 Mawrth 2022

HC 1237



© Swyddfa Annibynnol Ymddygiad yr Heddlu 2022

Mae'r cyhoeddiad hwn wedi cael ei drwyddedu o dan delerau'r Drwydded Llywodraeth Agored f3.0 ac eithrio lle nodir yn wahanol. I weld y drwydded hon, ewch i wefan nationalarchives.gov.uk/doc/open-government-licence/version/3.

Lle rydym wedi nodi unrhyw wybodaeth hawlfraint trydydd parti bydd angen i chi gael caniatâd gan ddeiliaid yr hawlfraint dan sylw.

Mae'r cyhoeddiad hwn ar gael ar wefan www.gov.uk/official-documents.

Dylid anfon unrhyw ymholiadau am y cyhoeddiad hwn atom:

Swyddfa Annibynnol Ymddygiad yr Heddlu (IOPC)

10 South Colonnade

Canary Wharf

Llundain

E14 4PU

Ffôn: 0300 020 0096

Ebost: enquiries@policeconduct.gov.uk

ISBN 978-1-5286-2436-7

CCS0221009702

03/2022

Wedi cael ei argraffu ar bapur sy'n cynnwys o leiaf 75% o gynnwys ffibr sydd wedi'i ailgylchu

Wedi cael ei argraffu yn y DU gan HH Associates Ltd ar ran Rheolwr Llyfrfa Ei Mawrhydi

Cynnwys

Adran 1: Adroddiad perfformiad 6

Trosolwg	6
Crynodeb o'n perfformiad	11
Proffil risg	19
Dadansoddi perfformiad	27

Adran 2: Adroddiad atebolrwydd 64

Adroddiad llywodraethu corfforaethol	64
Adroddiad tâl a staff	81
Adroddiad atebolrwydd seneddol	96
Tystysgrif ac adroddiad y Rheolwr ac Archwilydd Cyffredinol	98

Adran 3: Datganiadau ariannol 104

Adran 1: Adroddiad perfformiad

Trosolwg

Amdanom ni – pwy ydyn ni a beth rydym yn gwneud

Ni yw Swyddfa Annibynnol Ymddygiad yr Heddlu (IOPC). Rydym yn goruchwyllo system gwynion yr heddlu ac yn ymchwilio i mewn i'r digwyddiadau a'r cwynion mwyaf difrifol sy'n ymwneud â'r heddlu. Rydym yn defnyddio'r hyn a dysgw'n o'n gwaith i ddylanwadu ar newidiadau mewn plismona. Mae ein holl waith yn cael ei wneud yn annibynnol i'r heddlu, y llywodraeth a grwpiau buddiant.

Mae heddluoedd yn delio â mwyafrif y cwynion sydd yn erbyn swyddogion heddlu a staff heddlu. Rhaid i heddluoedd gyfeirio'r achosion mwyaf difrifol atom ni – ni waeth a yw rhywun wedi gwneud cwyn neu peidio.

Mae heddluoedd arbenigol, fel Heddlu'r Weinyddiaeth Amddiffyn, y Gwnstabiliaeth Niwclear Sifil a Heddlu Trafnidiaeth Prydain, hefyd yn dod o dan ein hawdurdodaeth. Yn yr un modd, rydym yn goruchwyllo'r system gwynion ar gyfer rhai sefydliadau ychwanegol, fel Cyllid a Thollau Ei Mawrhydi (HMRC), yr Asiantaeth Troseddu Cenedlaethol (NCA), a'r Awdurdod Gangiau a Cham-drin Llafur (GLAA). Rydym yn ymchwilio i rai cwynion difrifol a materion ymddygiad sy'n ymwneud â staff o'r sefydliadau hyn.

Rydym hefyd yn ymchwilio i honiadau troseddol yn erbyn comisiynwyr heddlu a throsedd (PCCs) a'u dirprwyon, a chontractwyr sy'n gweithio i'r heddlu.

Ein cenhadaeth a'n gwerthoedd

Ein cenhadaeth yw i wella hyder y cyhoedd mewn plismona drwy sicrhau bod y swyddogion heddlu'n atebol am eu gweithredoedd a bod gwersi'n cael eu dysgu. Gall ein gwaith sy'n ymchwilio i gwynion a materion marwolaeth ac anafiadau difrifol gael effaith ehangach wrth nodi materion systemig. Gall hyn helpu i lywio a dylanwadu ar newidiadau nid yn unig i blismona, ond ar draws y system cyfiawnder troseddol a sectorau eraill.

Ein gwerthoedd, a ddatblygwyd mewn ymgynghoriad â'n staff a rhanddeiliaid allanol, yw:

- ceisio dod o hyd i'r gwirionedd
- bod yn gynhwysol
- grymuso pobl
- bod yn glynol
- gwneud gwahaniaeth

Ein harweinyddiaeth a'n strwythur

Cawn ein harwain gan y Cyfarwyddwr Cyffredinol, Michael Lockwood. Mae Michael yn arwain y tîm gweithredol ac mae'n cadeirio Bwrdd yr IOPC, sy'n cynnwys chwech cyfarwyddwr anweithredol.

Mae Michael hefyd yn cael ei gefnogi gan ddau Ddirprwy Gyfarwyddwr Cyffredinol – y Dirprwy Gyfarwyddwr Cyffredinol (Gweithrediadau) sy'n arwain tîm gweithredol sy'n cynnwys cyfarwyddwyr rhanbarthol a Chyfarwyddwr Cymru a'r Dirprwy Gyfarwyddwr Cyffredinol (Strategaeth a Gwasanaethau Corfforaethol) sy'n gyfrifol am bob un o'r swyddogaethau an-weithredolnad ydynt yn perthyn i'r IOPC.

Yn ôl y gyfraith, ni all ein Cyfarwyddwr Cyffredinol fod wedi gweithio i'r heddlu. Hefyd nid oes yr un o'n tîm gweithredol, cyfarwyddwyr rhanbarthol na'n Cyfarwyddwr dros Gymru wedi gweithio i'r heddlu.

Gallwch ddarllen mwy am ein huwch arweinwyr a'n strwythur rhanbarthol ar ein gwefan.

Rhagair gan y Cyfarwyddwr Cyffredinol



Mae'n bleser gennyf gyflwyno ein hadroddiad blynyddol 2020/21. Rydym yn dod at ddiwedd ein strategaeth tair blynedd gyntaf lle rydym wedi ceisio gwella hyder mewn plismona drwy sicrhau bod yr heddlu'n atebol am eu gweithredoedd a'r gwersi a ddysgwyd.

Roedd y 12 mis diwethaf yn heriol wrth i ni i gyd ddelio â'r pandemig COVID-19. Rwy'n falch felly bod ein sefydliad wedi gallu gorffen y flwyddyn gyda'n perfformiad gorau erioed mewn sawl maes.

O ran amseroldeb rydym bellach yn perfformio ar ein lefel uchaf erioed. Cwblhawyd 91% o ymchwiliadau craidd o fewn 12 mis yn erbyn targed o 85% a thros dair blynedd rydym wedi gwella hyn o fan cychwyn o 68%.

Derbyniom dros 4,600 o atgyfeiriadau gan heddluoedd – cynnydd o 7% ar 2019/20. Er gwaethaf y cynnydd hwn, gwnaethom benderfynu ar y dull ymchwilio o fewn ein targed o dri diwrnod gwaith mewn 82% o achosion. O ran ein swyddogaeth gwaith achos, fe wnaethom adolygu'n annibynnol dros 1,500 o apeliadau ac adolygiadau ymchwilio, a phenderfynwyd dros hanner ohonynt o fewn 35 diwrnod gwaith. Yn ogystal, fe wnaethom hefyd graffu ar dros 1,000 o ymchwiliadau i farwolaethau ac anafiadau difrifol a ymchwiliwyd yn lleol, gyda 77% yn cael eu pennu o fewn 30 diwrnod gwaith.

Yn sgil ein ffocws ar wella arferion plismona drwy nodi a rhannu'r hyn a ddysgwyd, gwnaethom 216 o argymhellion dysgu i heddluoedd a chyrff plismona eraill yn ystod y flwyddyn. Ers ein sefydliad yn 2018, rydym bellach wedi gwneud dros 400 o argymhellion dysgu sydd wedi newid neu gwella arferion plismona mewn meysydd yn amrywio o weithgareddau tactegol, stelcio ac aflonyddu i warantau chwilio. Mae'r ffocws hwn ar ddysgu wedi'i gynllunio i helpu i atal pethau rhag mynd o'i le yn y lle cyntaf ac mae heddluoedd wedi ymateb yn gadarnhaol i'n hargymhellion dysgu.

Drwy ein gwaith thematig, rydym yn canolbwyntio ar y materion sy'n peri'r pryder mwyaf i'r cyhoedd – iechyd meddwl, cam-drin pŵer at ddibenion rhywiol, digwyddiadau traffig ffyrdd a gwahaniaethu. Rydym yn parhau i edrych ar stopio a chwilio a defnydd TASER i helpu i wella arferion plismona.

Mae'r diwygiadau deddfwriaethol newydd a gyflwynwyd ym mis Chwefror 2020 wedi dangos arwyddion cynnar cadarnhaol. Mae'r modd yr ymdrinnir â chwynion gan heddluoedd a boddhad achwynwyr i gyd wedi gwella. Yn galonogol, mae nifer yr adolygiadau (apeliadau) yr ydym wedi delio â nhw gan heddluoedd wedi gostwng gan bron 40%. Byddwn yn parhau i fonitro'r cynnydd hwn.

Mae gweithio gyda'n rhanddeiliaid yn parhau i fod yn ffocws pwysig i ni. Mae canlyniadau ein harolwg rhanddeiliaid 2020/21 yn dangos bod ffafrioldeb/hyder tuag at yr IOPC wedi gwella ymhellach. Rhoddwyd adborth cadarnhaol ar y ffaith ein bod yn ffocysu mwy ar ddysgu, gwell ymgysylltu â rhanddeiliaid/gwaith allgymorth ac arweinyddiaeth sy'n gwrando ar farn rhanddeiliaid.

Mae ymwybyddiaeth pobl ifanc ohonom ni a'r rhai o gefndir Du, Asiaidd a Lleiafrifoedd Ethnig (BAME), sydd â'r lleiaf o hyder yn system gwynion yr heddlu, yn parhau i wella, er bod mwy i'w wneud o hyd. Mae ymwybyddiaeth pobl ifanc ohonom ni wedi gwella o 22% i 38% a'r pobl o gefndir BAME o 32% i 53%. Er mwyn cefnogi'r gwaith hwn, rydym wedi cynnal tua 300 o gyfarfodydd cymunedol yn ystod y flwyddyn i siarad am ein rôl a'r gwaith rydym yn ei wneud ac yn bwysig, i wrando ar eu materion neu eu pryderon.

Parhaodd ein huchelgais i fod yn sefydliad effeithlon ac effeithiol, wedi'i ysgogi gan lywodraethu, pobl a rheolaeth ariannol cryf. Trosglwyddodd ein pobl yn effeithiol i weithio o bell, a dangosodd ein harolygon 'pulse' eu bod yn teimlo eu bod wedi cael cefnogaeth dda gan y sefydliad yn ystod y cyfnod hwn. Gan edrych i'r dyfodol, rydym am gasglu'r hyn a ddysgwyd wrth i ni gytuno ar ffyrdd newydd o weithio i'r sefydliad.

Mae fy nhîm rheoli a'm staff yn haeddu llawer o gydnabyddiaeth am y cynnydd sylweddol yr ydym wedi gwneud yn ystod y flwyddyn ddiwethaf. Mae eu gwaith caled, eu hymrwymiad a'u hymroddiad drwy'r hyn a fu'n flwyddyn ddigynsail wedi bod yn rhagorol.

Yn bwysig, ga i hefyd ddiolch i'n cyfarwyddwyr anweithredol am eu cefnogaeth a'u her adeiladol dros y flwyddyn ddiwethaf. Wrth i'w tymor tair blynedd yn y swydd ddod i ben fe wnaethom ni ffarwelio â rhai ohonyn nhw. Croesawyd penodiadau newydd gennym a fydd yn dod â syniadau a phrofiad newydd i'n helpu i ddatblygu ein strategaeth tair blynedd nesaf a'n huchelgais barhaus.

Nid ydym yn hunanfodlon ac yn cydnabod bod mwy i'w wneud o hyd. Edrychwn ymlaen felly at gymorth a chyngor parhaus ein holl rhanddeiliaid er mwyn sicrhau bod hyder y cyhoedd yn plismona yn cael ei gryfhau ymhellach yn y flwyddyn i ddod.

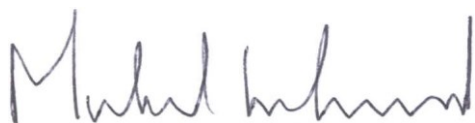

Michael Lockwood
Cyfarwyddwr Cyffredinol

Materion a risgiau allweddol

Mae ein gwaith wedi cael ei drefnu i mewn i bedair blaenoriaeth:

- gweithio gydag eraill i wella system gwynion yr heddlu
- gwella plismona trwy nodi a rhannu'r hyn a ddysgwyd
- gwella hyder yn atebolrwydd yr heddlu
- bod yn sefydliad effeithlon ac effeithiol

Rydym yn nodi risgiau strategol sylweddol a allai ein hatal rhag cyflawni'r blaenoriaethau hyn, yn asesu'r rhain ac yn eu rheoli trwy weithgareddau lliniaru a lleihau risg. Rydym yn cyflwyno diweddariadau rheolaidd ar y risgiau strategol i'n Pwyllgor Archwilio a Aswiriant Risg (PAR) a'n Bwrdd Unedol.

Rydym yn rheoli risgiau lefel is o fewn cyfarwyddiaethau, rhaglenni a phrosiectau fel ei fod yn briodol. Mae proses uwchgyfeirio a dad-ddwysáu ar waith er mwyn sicrhau bod risgiau'n cael eu rheoli ar y lefel gywir.

Mae adran dadansoddi perfformiad yr adroddiad (gweler tudalen 27) yn egluro'r risgiau mawr a wynebwyd gennym yn 2020/21 a'r mesurau lliniaru gwnaethom roi ar waith. Roedd y risgiau hyn yn cynnwys y canlynol:

- roedd angen i'n staff aros yn eu cartrefi neu gadw pellter cymdeithasol llym yn ein swyddfeydd am y dyfodol rhagweladwy oherwydd pandemig COVID-19
- effaith COVID-19 ar ein cynllun busnes, a'n gallu i gyrraedd ein targedau perfformiad, yr ymrwymadau a nodir yn ein cynllun strategol a'r arbedion effeithlonrwydd arfaethedig
- anawsterau wrth gyflawni ein strategaeth pe bai ein cyllid yn cael ei leihau'n sylweddol yn dilyn Adolygiad Cynhwysfawr o Wariant
- nid oedd y buddion arfaethedig yn cael eu gwireddu ar ôl i ni symud o drefniant TGCh wedi'i allanoli gan un cyflenwr, i un a oedd yn defnyddio cyflenwyr lluosog a'n staff ein hunain
- gallai'r IOPC fod wedi bod yn destun hawliadau iawndal sifil neu honiadau o gamymddwyn mewn swydd gyhoeddus yn erbyn staff, a allai niweidio hyder y cyhoedd a chynyddu risg ariannol
- gall bod achosion proffil uchel wedi denu sylw negyddol sylweddol yn y cyfryngau cenedlaethol
- gall bod yr IOPC wedi aros mewn cyfnod clo neu gadw pellter cymdeithasol llym oherwydd pandemig COVID-19 hyd y gellir rhagweld

Crynodeb o'n perfformiad yn ystod 2020/21

Cyhoeddwyd ein Cynllun Strategol am y tair blynedd cyntaf ym mis Tachwedd 2018. Yn ogystal, rydym yn cynhyrchu Cynllun Busnes blynyddol, sy'n nodi'r hyn y bwriadwn ei gyflawni a'r effaith y gobeithiwn ei chael bob blwyddyn wrth weithredu ein Cynllun Strategol.

Mae'r adroddiad perfformiad hwn yn adlewyrchu'r hyn rydym wedi'i gyflawni yn erbyn ein Cynllun Busnes ar gyfer 2020/21, gan roi trosolwg o'n perfformiad yn erbyn ein blaenoriaethau. Rydym ar hyn o bryd yn gweithio ar ddatblygu ein Strategaeth nesaf, a fydd yn cael ei rhoi ar waith ym mis Ebrill 2022 ac a fydd yn cwmpasu ein gwaith am y tair blynedd nesaf. Byddwn yn ymgysylltu â rhanddeiliaid yn y misoedd nesaf i ddeall eu barn ar y gweithgareddau y dylem eu blaenoriaethu.

Yr hyn yr oeddem yn anelu i wneud	2019/20 cyflawnedig	2020/21 targed	2020/21 cyflawnedig
Blaenoriaeth - gweithio gydag eraill i wella system gwynion yr heddlu			
Penderfynu ar y dull ymchwilio ar gyfer 80% o achosion a gyfeiriwyd atom o fewn tri diwrnod gwaith	83%	80%	82%
Cwblhau 82% o ymchwiliadau o fewn 12 mis (ac eithrio ymchwiliadau mawr ¹)	83%	85%	91%
Adolygu 75% o achosion marwolaeth neu anaf difrifol yr ymchwiliwyd iddynt yn lleol o fewn 30 diwrnod gwaith o'r dyddiad y mae'r IOPC yn derbyn yr holl bapurau cefndir	N/A	75%	77%
Penderfynu ar 65% o apeliadau o bob ymchwiliad neu ddatrysiaid apêl lleol o fewn 35 diwrnod gwaith	63%	65%	58%
Penderfynu ar 80% o apeliadau yn erbyn penderfyniad heddlu i beidio â chofnodi cwyn o fewn 25 diwrnod gwaith	58%	80%	38%
Penderfynu ar 65% o'r holl adolygiadau o fewn 35 diwrnod gwaith	N/A	65%	45%

¹ Mae'r ymchwiliadau mwyaf yn achosion cymhleth a helaeth, megis ymchwilio i weithredoedd yr heddlu yn syth ar ôl trychineb Hillsborough ac ymateb yr heddlu i honiadau nad ydynt yn ddiweddar o gam-drin plant yn rhywiol yn Rotherham.

Yr hyn yr oeddem yn anelu i wneud	2019/20 cyflawnedig	2020/21 targed	2020/21 cyflawnedig
Blaenoriaeth - gwella plismona trwy nodi a rhannu'r hyn a ddysgwyd o'n gwaith*			
Cyhoeddi Adroddiad Effaith blynyddol sy'n rhoi tystiolaeth o'r gwahaniaeth rydym wedi gwneud o ran gwella plismona a system gwynion yr heddlu. ²	N/A	N/A	N/A
Cael cynnydd o 95% yn y gyfran o randdeiliaid sy'n cytuno bod ein cylchgrawn Learning the Lessons yn arf defnyddiol i ysgogi newid ym mholisi'r heddlu.	97%	95%	91%
Blaenoriaeth - gwella hyder yn atebolrwydd yr heddlu			
Pobl ifanc sy'n hyderus bod yr heddlu'n ymdrin â chwynion yn deg	52%	N/A	37%
Cyfran y bobl o gefndir Du, Asiaidd a chefnidiroedd lleiafrifoedd ethnig (BAME) sy'n ymwybodol ohonom	48%	N/A	53%
Blaenoriaeth - bod yn sefydliad effeithiol ac effeithlon			
Cyflawni sgôr ymgysylltu â staff o 63% (fel y'mesurwyd gan ein harolwg staff blynyddol)	65%	63%	N/A
Sicrhau bod 80% o'n hymchwilwyr yn cyflawni achrediad o fewn 24 mis	82%	80%	90%
Cynnal trosiant staff rhwng 8% a 10%	5.8%	8-10%	7.0%
Peidio cael mwy na 2.9% o absenoldeb salwch staff	2.8%	<2.9%	1.5%

Effaith COVID-19 ar berfformiad

Fe wnaeth argyfwng COVID-19 orfodi newid sydyn yn y ffordd yr ydym yn gweithredu fel sefydliad. Cafodd effaith sylweddol ar ein hadnoddau gweithredol yn 2020/21. I ddechrau, roedd hyn yn gofyn i ni flaenoriaethu ein hadnoddau ar yr achosion mwyaf difrifol dros ein gwaith thematig. Fe wnaethom ganolbwyntio ar ymchwiliadau megis marwolaethau ac anafiadau difrifol gan sicrhau eu bod yn cael

² Nid yw hwn yn fesur ystadegol.

eu hymchwilio'n annibynnol ac roedd ein hymchwilyr yn bresennol i gadw tystiolaeth.

Wrth ystyried yr heriau a gyflwynir gan COVID-19 a gorfod cynnal parhad busnes dros y flwyddyn ddiwethaf, mae ein perfformiad wedi bod yn drawiadol. Cyfrannodd hyn i ni ragori ar ein targed ar gyfer ymchwiliadau a gwblhawyd o fewn 12 mis, sef y lefel uchaf o berfformiad a gyflawnwyd gennym.

Mewn rhai meysydd, cynyddodd y galw gweithredol, a olygai nad oeddem yn gallu defnyddio adnoddau gweithredol a ddyrannwyd i'r ardal honno. Er enghraifft, cynyddodd atgyfeiriadau a dderbyniwyd gan awdurdodau priodol 8 pwynt canran yn ystod 2020/21. Er gwaethaf y cynnydd hwn, gwnaethom gyflawni ein targed tri diwrnod gwaith ar gyfer 82% o atgyfeiriadau, a oedd yn cyfateb i berfformiad y llynedd.

Mewn meysydd lle disbyddwyd ein hadnoddau, cafodd hyn effaith nodedig. Er enghraifft, ein nod oedd penderfynu ar 65% o'r holl apeliadau ymchwiliad neu ddatrysiad lleol o fewn 35 diwrnod gwaith. Cafodd yr apeliadau hyn eu heffeithio gan gyfuniad o ffactorau, gan gynnwys deddfwriaeth newydd ac argaeledd adnoddau oherwydd i COVID-19. O ganlyniad, yn 2020/21 fe wnaethom fethu â chyrraedd ein targed o 65%.

Hyd yn oed gyda llai o adnoddau gweithredol ar gael, roeddem yn dal i allu rhagori ar ein targed ar gyfer amseroldeb ymchwiliadau a gwblhawyd o fewn 12 mis. Cyflawnwyd hyn trwy ein ffyrdd gwell o weithio a chau achosion hŷn yr IPCC.

Er gwaethaf yr heriau a achosir gan COVID-19, roeddem yn dal i allu bwrw ymlaen â'n hymchwiliadau mwyaf gan gau pob un ond un o ymchwiliadau etifeddiaeth yr IPCC. Roedd hyn yn cynnwys cau'r ymchwiliadau sy'n weddill o'r 91 yr adroddir arnynt o dan Ymgyrch Linden, yr ail ymchwiliad mwyaf i ni ei gynnal erioed.

Roedd canlyniadau ein harolwg rhanddeiliaid a gynhaliwyd yn 2020/21 yn dangos bod ffafriaeth tuag at yr IOPC wedi gwella eto. Mae'r cynnydd a nodwyd gyntaf gan rhanddeiliaid yn 2019 wedi parhau, gyda ein ffocws ychwanegol ar rannu dysgu ac ymgysylltu'n fwy agored yn parhau i ysgogi positifrwydd ymhlith yr holl grwpiau rhanddeiliaid.

Yn ystod yr argyfwng, fe wnaeth ein Cyfarwyddwr Cyffredinol, Michael Lockwood, ac arweinydd yr NPCC ar Gwynion a Chamymddwyn, y Prif Gwnstabl Craig Guildford, gyfathrebu a roi cyngor ar y cyd i heddluoedd ynghylch ymdrin â materion o dan systemau cwynion a disgyblaeth yr heddlu. Mae'r fenter hon yn dangos cydweithio a hefyd yn cynnwys mewnbwn adeiladol gan gynrychiolwyr Ffederasiwn yr Heddlu yn ogystal â Chymdeithas Uwcharolygwyr yr Heddlu. Cynghorodd y cyfathrebiadau ddull cymesur a phragmatig.

Adolygiad ariannol

Roedd Cynllun Strategol cyntaf yr IOPC, a gyhoeddwyd ym mis Tachwedd 2018, yn nodi ein pedair blaenoriaeth strategol. Disgrifir y rhain mewn man arall o fewn yr adroddiad hwn. Bob blwyddyn mae ein cylch cyllidebu a chynllunio blynyddol yn ein helpu i ddatblygu cynlluniau busnes fforddiadwy sy'n darparu'r adnoddau angenrheidiol ar gyfer y blaenoriaethau hyn. Dechreuwn gynllunio ar gyfer y flwyddyn ganlynol ar ddechrau'r haf, gan adolygu, ac adnewyddu ein cynllun effeithlonrwydd a buddsoddi dwy flynedd tonnog, a thrwy hynny rydym yn olrhain cyfyngiadau ariannol ac yn datblygu cynlluniau i'w lliniaru. Drwy'r broses hon rydym yn nodi meysydd o'r busnes sydd angen buddsoddiad ychwanegol ac yn datblygu cynlluniau i greu capasiti i fuddsoddi lle bod angen.

Ein prif ffynhonnell cyllid yw cymorth grant, sy'n dibynnu ar benderfyniadau blaenoriaethu'r Swyddfa Gartref. Mae'r tabl isod yn dangos bod cymorth grant ar gyfer gwariant arian parod wedi'i leihau bob blwyddyn ers i'r IOPC gael ei greu gan *Ddeddf Plismona a Throsedd 2017*. Mae'r gostyngiad hwn yn adlewyrchu'r pwysau cyllidol heriol ar y llywodraeth ganolog.

Cymorth grant £000au	2020/21	2019/20	2018/19
Cymorth grant arian parod	69,645	71,114	71,343
<i>Canran (gostyngiad) mewn arian parod</i>	<i>(2.1%)</i>	<i>(0.3%)</i>	

Effeithlonrwydd

Gyda gostyngiad mewn cyllid, rhan bwysig o'n cylch cynllunio a chyllidebu yw archwilio ein sylfaen costau i nodi cyfleoedd ar gyfer arbedion effeithlonrwydd a buddsoddiad. Mae ein cynllunio effeithlonrwydd wedi sicrhau £3.7m mewn arbedion dros 2019/20 a 2020/21. Rydym wedi defnyddio'r arbedion hyn i reoli pwysau o gynnydd mewn cyfraniadau pensiwn, dyfarniadau cyflog blynyddol a chwyddiant. Rydym hefyd wedi defnyddio rhan o'r arbedion hyn i fuddsoddi yn ein blaenoriaethau fel y disgrifir mewn man arall o fewn yr adroddiad hwn.

Mae cyfran sylweddol o'r arbedion rydym wedi'u cyflawni wedi'u gwireddu drwy ein rhaglen ddadgyfuno TGCh – rhaglen aml-flwyddyn i ddadgyfuno ein gwasanaethau TGCh oddi wrth un cyflenwr tuag at drefniant mwy hyblyg sy'n cyfuno nifer o gyflenwyr llai yn ogystal â mwy o allu mewnol. Mae'r arbedion sy'n weddill wedi'u gwireddu trwy well gostyngiadau mewn dulliau caffael a staffio, sydd wedi'u cyflawni heb ddisyddiadau gorfodol.

Alldro

Rydym yn dyrannu cyllidebau i'r uwch weithredwr sydd yn y sefyllfa orau i wneud penderfyniadau gwariant a sicrhau gwerth am arian.

Drwy gydol y flwyddyn rydym yn rhagweld ein halldro ariannol er mwyn galluogi adrodd amserol a gwneud penderfyniadau strategol ar ddyrannu adnoddau yn ystod y flwyddyn. Mae'r tablau isod yn dangos y duedd mewn alldro a thuedd mewn y nifer cyflogedig llawn amser cyfartalog.

Alldro £000au	2020/21	2019/20	2018/19
Refeniw o gwsmeriaid	91	78	127
Staff	53,950	50,938	48,165
TG	7,160	8,484	9,571
Ystadau	5,442	4,300	5,633
Teithio	408	1,564	1,664
Hyfforddiant a recriwtio	569	964	1,246
Gwasanaethau cyfreithiol	1,408	995	901
Costau eraill	2,058	1,929	1,732
Gwariant arian parod	70,995	69,174	68,912
Heb fod yn arian parod	2,911	4,800	3,715
Gwariant net am y flwyddyn	73,815	73,896	72,500
FTE ar gyfartaledd	987	993	994

Mae'r tabl alldro yn dangos bod gwariant ar staff wedi cynyddu o gymharu â 2019/20. Mae hyn i'w briodoli i'r adolygiad cyflog blynyddol, a chynnydd mewn gwyliau cronedig. Roedd hyn yn fforddiadwy oherwydd bod cyfyngiadau COVID-19 wedi arwain at wariant llawer is nag arfer ar deithio, hyfforddi a recriwtio.

O ran yr hyn sydd ddim yn staff, mae ein gwariant TGCh wedi gostwng o ganlyniad i arbedion a gyflawnwyd gan ein rhaglen barhaus i ddadgyfuno TGCh. Mae gwariant

ystadau wedi dychwelyd i'r lefelau disgwylidig ar ôl dileu hen groniadau y llynedd. Mae costau cyfreithiol wedi codi oherwydd yr angen i geisio mwy o gyngor arbenigol ar rai achosion. Mae costau eraill yn cynnwys gostyngiadau sy'n gysylltiedig â COVID-19 mewn gwariant ar ddigwyddiadau allanol, deunydd ysgrifennu, postio, ac ati. Mae hyn wedi'i wrthbwysu'n rhannol gan gostau trydydd parti ychwanegol i gefnogi ein gwaith dadgyfuno TGCh.

Mae gwariant anariannol wedi gostwng oherwydd ein bod wedi lleihau ein darpariaethau dadfeiliad a chael taliadau dibrisiant is yn dilyn diwygiadau i fywydau economaidd yr ystadau ac asedau TGCh.

Gwariant cyfalaf

TGCh

Mae buddsoddi mewn technoleg yn elfen allweddol o ddylunio ein busnes ar gyfer y dyfodol. Ffocws ein cynllun ar gyfer y flwyddyn dan sylw oedd:

- gwneud y defnydd orau o ddata, hysbysrwydd a gwybodaeth
- diogelu dilysrwydd, cywirdeb a chyfrinachedd cofnodion
- storio gwybodaeth fel ei fod yn ddiogel, ond y gellir ei chanfod a'i defnyddio'n hawdd
- sicrhau bod gwybodaeth ar gael i staff a rhanddeiliaid pan fydd ei hangen arnynt a chael gwared arni'n briodol pan ddaw ein cyfrifoldebau i ben

Y ddau brif brosiect sy'n mynd i'r afael â'r materion hyn oedd datblygu storfa gofnodion SharePoint Online newydd, yn ogystal ag adeiladu Enterprise Data Warehouse newydd. Yn ogystal, fel rhan o symud ein canolfannau data i Crown Hosting, prynasom weinyddion i wella gallu rhwydweithio, sy'n cefnogi cynlluniau moderneiddio yn y dyfodol.

Ystadau

Un o'n blaenoriaethau yw bod yn sefydliad effeithlon ac effeithiol, sy'n cynnwys y nod o fod yn "lle gwych i weithio". Mae hyn yn golygu denu a chadw gweithlu hynod fedrus ac amrywiol a darparu amgylchedd gwaith da iddynt tra'n darparu gwerth am arian yn barhaus.

Eleni fe wnaethom adnewyddu ein swyddfeydd yng Nghaerdydd a Wakefield er mwyn sicrhau bod yr amgylchedd yn cefnogi ein gwaith a lles ein pobl orau, gan greu amgylchedd gwaith hyblyg ac ystwyth.

Fflyd ceir

Mae angen fflyd o geir arnom i alluogi ein hymchwilyr i fynychu safleoedd trosedd a chyfweliadau. Mae'r fflyd yn cynnwys 79 o geir a brynwyd yn 2016. Mae'r rhan fwyaf yn allyriadau isel iawn ac mae ganddynt filltiroedd o rhwng 50,000 ac 80,000. Mae ein profiad o weithio gartref a'n cynlluniau i wella effeithlonrwydd gweithredol yn dangos efallai y byddwn yn gallu lleihau gofynion fflyd yn y dyfodol. Eleni fe

benderfynon ni i adnewyddu'r cerbydau gyda'r milltiroedd uchaf a byddwn yn disodli'r modelau hŷn sy'n weddill yn y dyfodol wrth i ofynion y busnes newid.

Mae tablau'r Datganiadau Ariannol ar gyfer asedau yn dangos bod y rhan fwyaf o'n gwariant cyfalaf ar gyfer 2020/21 ar 31 Mawrth wedi'i ddsbarthu fel un sy'n cael ei adeiladu. Mae hyn yn cynnwys ceir a gweinyddion a ddanfonwyd yn ddiweddar, a datblygiad meddalwedd parhaus.

Mae'r tabl isod yn dangos ein gwariant cyfalaf o gymharu â'r ddwy flynedd ddiwethaf. Mae'r gwariant ar asedau sy'n cael eu hadeiladu wedi'i ddadgyfuno.

Gwariant cyfalaf £000au	2020/21	2019/20	2018/19
Ystadau	458	653	307
Fflyd	611	-	-
TGCh	1,936	1,370	2,764
Cyfanswm gwariant cyfalaf	3,005	2,023	3,071

Datganiad o sefyllfa ariannol

Mae cyfanswm yr asedau wedi gostwng oherwydd i ni leihau faint o arian parod a ddelir yng Ngwasanaeth Bancio'r Llywodraeth. Ni allwn fenthylg arian ac o ganlyniad ein polisi yw cadw balans arian parod cyfwerth â gwariant un mis, sy'n rhoi amrediad targed i ni ar gyfer arian parod rhwng £5m a £7m. Yr arian parod a ddelir ar ddiwedd y flwyddyn yw £5.817m (2019/20 £7.050m).

Cynyddodd cyfanswm y rhwymedigaethau oherwydd i ni ehangu ein cronid ar gyfer buddion staff. Mae'r cynnydd hwn oherwydd bod cyfyngiadau COVID-19 wedi arwain at ddyblu nifer y gwyliau heb eu cymryd.

Mae'r gostyngiad mewn asedau a'r cynnydd mewn rhwymedigaethau wedi arwain at ostyngiad o £2.8m yn ein Gronfeydd Cyffredinol Wrth Gefn. Fodd bynnag, rydym yn cadw £4.7m yn ein gronfeydd wrth gefn ac nid yw ein sail busnes gweithredol mewn perygl.

Prynu i dalu

Rhoddir dirprwyaeth caffael gan y Swyddfa Gartref ar y sail ein bod yn dilyn arfer gorau, yn cyflawni gwerth gorau, ac rydym yn cydymffurfio â pholisïau caffael y Swyddfa Gartref a gofynion cyfreithiol a rheoleiddiol. Ar gyfer y rhan fwyaf o gategoriâu gwariant, rydym yn defnyddio fframweithiau DASA ac ar gyfer gwasanaethau cyfreithiol, rydym yn defnyddio fframweithiau Siambr.

Mae'r tabl isod yn darparu dadansoddiad o'r llwybrau caffael fesul canran ar gyfer 2020/21 a'r blynyddoedd blaenorol.

Llwybr caffael	2020/21	2019/20	2018/19
Siambrau	5%	7%	3%
CCS	61%	62%	53%
Arall	34%	31%	44%

Rydym yn cadw at y Safon Brydeinig ar gyfer Cyflawni Perfformiadau Talu Da mewn Trafodion Masnachol (BS 7890). Rydym yn anelu i dalu pob anfoneb ddilys yn unol â thelerau contract neu 30 diwrnod ar ôl derbyn anfoneb ddilys lle na chytunir ar delerau. Mae'r tabl isod yn dangos y tueddiadau mewn taliadau cyflenwyr.

Talu cyflenwyr	2020/21	2019/20	2018/19
Talu o fewn 10 diwrnod	88%	90%	92%
Talu o fewn 30 diwrnod	99%	99%	99%

Effaith ariannol o COVID-19

Gwnaethom wario £174,000, yn bennaf ar gyfer offer i alluogi staff i ddefnyddio eu cartrefi'n ddiogel ar gyfer gwaith rheolaidd. Fe wnaethom reoli hyn o'n hadnoddau ein hunain ac nid oedd angen i ni ofyn am arian atodol. Mae nifer fach o staff wedi gorfod mynychu un o'n swyddfeydd o bryd i'w gilydd i wneud gweithgareddau na ellir eu gwneud o bell neu at ddibenion lles. Gwnaethom greu amgylchedd diogel ar gyfer y staff hynny yr oedd eu hamgylchiadau personol yn golygu na allent weithio'n effeithiol gartref neu yr oedd angen i'w gwaith fod yn y swyddfa.

Yn unol â dull y sector cyhoeddus ehangach, ni chafodd unrhyw un o'n staff eu rhoi ar ffyrlo.

Rhagolygon ar gyfer 2021/22

Fel y nodir mewn rhan arall o'r adroddiad hwn, ein ffocws ar gyfer 2021/22 yw cwblhau'r gwaith o gyflawni'r ymrwymadau a nodir yn ein strategaeth tair blynedd, gan ganolbwyntio ar gyflenwi gweithredol a dysgu. Mae hyn yn golygu bod angen i ni ddod o hyd i arbedion effeithlonrwydd i fuddsoddi mewn arferion gweithredol gwell a systemau cymorth gwell.

Creu arbedion effeithlonrwydd

Byddwn yn parhau i ddod o hyd i arbedion effeithlonrwydd ac yn bwriadu cyflawni arbedion o £3.6m yn y flwyddyn nesa. Bydd hyn yn bennaf o ganlyniad i gam olaf ein rhaglen ddadgyfuno TGCh yn ogystal ag arbedion o weithio'n gallach a llai o deithio.

Buddsoddi yn ein darpariaeth weithredol

Byddwn yn buddsoddi i mewn i ailgynllunio ein prosesau gweithredol er mwyn gwella amseroldeb ac ansawdd ein gwaith. Bydd ein defnyddwyr gwasanaeth yn elwa o ddull ymchwiliol mwy deinamig – un sy'n fwy cymesur i'r amgylchiadau ac sy'n gwneud gwell defnydd o gyfleoedd tystiolaethol, megis y cynnydd yn y fideo a wisgir ar y corff sydd ar gael.

Buddsoddi mewn systemau

Er mwyn diogelu lefel y perfformiad a gyflawnwyd yn 2020/21 ar gyfer y dyfodol, byddwn yn cwblhau gwaith i wella ein gallu i brosesu tystiolaeth ddigidol. Byddwn hefyd yn datblygu system rheoli achosion newydd sy'n fwy effeithlon ac yn darparu mwy o ddadansoddiadau ar gyfer dysgu o achosion.

Proffil risg

Mae'r IOPC wedi bod yn agored i gyfanswm sylweddol o risg yn ystod y flwyddyn ariannol. Dechreuodd y gofrestr risg strategol, sy'n dogfennu'r risgiau lefel uchaf ar draws y sefydliad, y flwyddyn gan adlewyrchu 11 risg. Wrth i'r flwyddyn barhau, ychwanegwyd pedwar risg (tri ym mis olaf y flwyddyn), lliniarwyd dwy risg i'r fath lefel y gellid eu dileu ac ychwanegwyd risg ychwanegol at y gofrestr gyda lliniariad dros dro a'i ddileu wedyn yn ystod y flwyddyn pan nad oedd bellach yn cael ei ystyried yn risg. O ganlyniad, daeth yr IOPC â'r flwyddyn i ben gyda 13 o risgiau strategol a nodwyd naw ohonynt cyn dechrau'r flwyddyn.

Mae'r tabl ar dudalen 21 yn manylu ar y risgiau hynny, eu prif fesurau lliniaru, yr awydd cysylltiedig am risg a'r cyfeiriad rydym yn teithio. Cymeradwywyd datganiad archwaeth risg wedi'i ddiweddarau gan y Bwrdd Unedol yn ystod wythnos olaf y flwyddyn ariannol ac mae gwaith wedi dechrau i sicrhau bod ein gweithgarwch rheoli risg yn cyd-fynd â'r datganiad diwygiedig. Mae'r gwaith hwn yn cynnwys adolygu'r risgiau strategol i nodi'r meysydd hynny lle nad yw ein targedau presennol yn adlewyrchu ein datganiad risg y cytunwyd arno'n ddiweddar, a allai o bosibl arwain at y sefydliad yn gweithredu y tu allan i'w archwaeth risg. Os canfyddir bod hyn yn wir, caiff y targedau eu hadolygu. Bydd y gweithgaredd lliniaru presennol ac yn y dyfodol yn cael ei hailasesu er mwyn sicrhau ei fod yn effeithiol ac yn briodol i lefel y risg a nodwyd ac i atal gor-liniariad neu dan-liniariad.

Bydd adolygiad yn erbyn y datganiad archwaeth risg newydd yn cael ei ymgorffori yn y broses rheoli risg strategol wrth i ni symud ymlaen yn ystod y flwyddyn i ddod a bydd yn cael ei gynnwys mewn adroddiadau perthnasol.

Mae amgylchiadau anarferol y flwyddyn 2020/21 wedi cynhyrchu rhai risgiau unigryw i gyflawniad ein hamcanion. Mae'r cyfyngiadau a roddwyd ar waith mewn ymateb i'r pandemig COVID-19 wedi lleihau ein gallu i ymgysylltu'n bersonol â chymunedau. Mae llawer o'r rhai sydd â hyder isel yn gymunedau a elwir yn 'anodd eu cyrraedd', ac felly roedd lleihau'r ffyrdd y gallwn ryngweithio â nhw yn effeithio ar ein gallu i ymgysylltu â nhw. Er enghraifft, nid oeddem yn gallu gweithio'n uniongyrchol gyda pobl ddigartref. Fodd bynnag, drwy gofleidio'r ffyrdd newydd o gyfathrebu drwy wahanol fathau o dechnoleg, roeddem yn gallu cyfarfod ac ymgysylltu â llawer mwy

o grwpiau nag erioed o'r blaen, gan gynnwys rhai cymunedau lleol sydd â hyder isel a grwpiau sydd ddim yn cael eu clywed yn aml.

Roedd gorfod symud i bron i 100% o weithio o adref dros nos mewn perygl o gael effaith negyddol ar ein hamcan i fod yn lle gwych i weithio gan nad oes gennym y gallu i reoli neu ddylanwadu ar weithle cydweithiwr yn yr un ffordd bellach. Mae ymgysylltu rheolaidd â staff wedi ein galluogi i ddarparu cymorth priodol, gan gynnwys proses gaffael symlach ar gyfer prynu offer ergonomig tra'n cynnal rheolaethau ariannol. Bydd yr hyn a ddysgir o'r cyfnod hwn yn cael ei gynnwys yn y penderfyniadau a wnawn ynghylch sut rydym yn gweithio yn y dyfodol.





Roedd newidiadau sylweddol ym mhwerau'r heddlu yn ystod y 12 mis diwethaf o ganlyniad i gyfyngiadau COVID-19 yn ddigynsail mewn amserau diweddar. Roedd hyn yn peri risgiau i'r heddlu o ran defnyddio'r pwerau a'r risgiau hynny oherwydd bod angen i ni fod yn barod yn weithredol i ymateb i ddigwyddiadau a chwynion. Cafodd yr effaith negyddol bosib effaith ar hyder y cyhoedd o'r pocedi o aflonyddwch sifil a gododd mewn ymateb i'r defnydd o'r pwerau COVID-19 hynny hefyd y potensial i effeithio ar ein gwaith yn y maes hwn.





Erbyn mis Mai 2020, ac am y tro cyntaf ers mis Hydref 2018, fe wnaethom agor mwy o ymchwiliadau nag a gaewyd gennym o ganlyniad i'r cynnydd yn nifer yr atgyfeiriadau. Wrth i'r flwyddyn fynd ymlaen, roedd gan y ffactorau a restrir isod y potensial i effeithio ar ein darpariaeth weithredol, fodd bynnag, arweiniodd ein gweithgarwch lliniaru a'n ffyrdd newydd o weithio tuag at well perfformiad:

- salwch staff o ganlyniad i COVID-19
- effaith cynlluniau gofalwyr i gefnogi staff sydd â chyfrifoldebau gofalu a phlant nad oeddent yn yr ysgol
- oedi yn y system ehangach a achosir gan y pandemig



Pan fydd cyfyngiadau COVID-19 yn cael eu codi a bod newid yn ôl i blismona arferol mewn meysydd fel digwyddiadau chwaraeon ar raddfa fawr ac economi'r nos, mae'n debygol y bydd y rhain yn dod â chwynion ychwanegol a allai effeithio ar hyder y cyhoedd a'n darpariaeth o'n amcanion. Bydd angen i ni reoli'r risgiau hyn wrth i'r flwyddyn fynd rhagddi.

Mae'r tabl canlynol yn amlinellu ein risg strategol ac mae'r allwedd ar y diwedd yn egluro ein diffiniadau o archwaeth risg.

Disgrifiad y risg	Prif ffurf o liniaru	Archwaeth	Tuedd risg
<p>(A) Gall yr IOPC fod yn destun hawliadau iawndal sifil neu honiadau o gamymddwyn mewn swydd gyhoeddus yn erbyn staff.</p> <p>(Blaenoriaeth strategol 4)</p>	<p>Gwneud penderfyniadau gweithredol a safon y gwaith o ansawdd uchel a gefnogir gan hyfforddiant estynedig, achredu staff ymchwilio, defnydd o rwydweithiau pwnc a phrosesau sicrhau ansawdd cynhwysfawr. Cyflogi gwasanaethau cwnsler hawliadau sifil arbenigol ar gyfer eiriolaeth yr Uchel Lys a defnyddio cwmnïau ymglyfreitha sifil arbenigol i gynnal hawliadau.</p>	Cymedrol	
<p>(B) Gall bod achos(ion) proffil uchel denu sylw negyddol sylweddol yn y cyfryngau cenedlaethol.</p> <p>(Blaenoriaeth strategol 3)</p>	<p>Parhau i weithredu'r Panel Achosion Critigol ac ymgysylltu parhaus â gweinidogion a swyddogion y Swyddfa Gartref.</p>	Ar agor	
<p>(C) Gall yr IOPC aros mewn cyfnod clo neu gadw pellter cymdeithasol llym oherwydd pandemig COVID-19 hyd y gellir rhagweld.</p> <p>(Blaenoriaeth strategol 4)</p>	<p>Cyflwynwyd prosesau gweithio newydd gan gynnwys defnyddio technoleg sylweddol i sicrhau y gallai gwaith ymchwilio busnes a gweithgarwch corfforaethol arall barhau drwy'r pandemig ar sail gweithio o bell.</p>	Ar agor	
<p>(D) Gall fod toriad data difrifol.</p> <p>(Blaenoriaeth strategol 4)</p>	<p>Mae'n ofynnol i bob aelod o staff gael hyfforddiant diogelwch gwybodaeth a sesiynau briffio diogelwch blynyddol.</p> <p>Mae cylch gorchwyl y Bwrdd Gwybodaeth Aswiriant sy'n cyfarfod yn rheolaidd, yn cynnwys goruchwyllo achosion o dorri data.</p>	Ar agor	
<p>(E) Mae'n bosibl na fydd yr IOPC yn cydymffurfio'n</p>	<p>Mae'r Swyddog Diogelu Data yn gweithio'n agos gyda</p>	Gwrthwynebus	

Disgrifiad y risg	Prif ffurf o liniaru	Archwaeth	Tuedd risg
<p>llawn â'r Rheoliadau Diogelu Data Cyffredinol newydd.</p> <p>(Blaenoriaeth strategol 1)</p>	<p>Swyddfa'r Comisiwn Gwybodaeth i roi'r wybodaeth ddiweddaraf iddynt am yr hyn yr ydym yn gweithio arno ac unrhyw gynlluniau i geisio mewnbwn cynnar ar unrhyw broblemau posibl.</p> <p>Yn cynnwys y prosiect GDPR a oedd yn canolbwyntio ar wella prosesau ar draws yr IOPC.</p>		
<p>(F) Efallai na fydd parhad tystiolaeth yn cael ei gynnal yn briodol.</p> <p>(Blaenoriaeth strategol 1)</p>	<p>Polisi trin arddangosion newydd wedi'i ddatblygu a'i gyflwyno i bob swyddfa ac mae system rheoli achosion newydd yn cael ei ddatblygu i wella'r broses o olrhain arddangosion oddi ar y safle.</p>	Gwrthwynebus	
<p>(G) Gall diwylliant sicrwydd gwybodaeth aneffeithiol arwain at ddiffyg dealltwriaeth a rheolaeth o'r wybodaeth rydym yn ei phrosesu.</p> <p>(Blaenoriaeth strategol 4)</p>	<p>Wedi cael ei dynnu oddi ar y gofrestr ym mis Medi 2020 yn dilyn amrywiaeth o weithgareddau lliniaru.</p>	Cymedrol	
<p>(H) Mae methiannau datgelu yn arwain at fethiant sefydliadol i gydymffurfio â'n rhwymedigaethau statudol.</p> <p>(Blaenoriaeth strategol 4)</p>	<p>Sefydlwyd prosiect datgelu gyda'r nod o drawsnewid dull yr IOPC i reoli datgeliad drwy weithio ar y cyd â rhanddeiliaid gweithredol.</p>	Ar agor	
<p>(I) Efallai na fyddwn yn gallu cyflawni ein strategaeth os bydd ein cyllid yn cael ei leihau'n sylweddol yn dilyn Adolygiad Cynhwysfawr o Wariant.</p>	<p>Cafodd ymateb drafft ei baratoi yn seiliedig ar ystod o senarios. Rydym yn adnewyddu ein cynllun effeithlonrwydd dwy flynedd ac yn ei ymestyn am flwyddyn arall hyd at fis Mawrth 2023, tra hefyd yn cynnal cynllunio strategol tymor hirach hyd at fis Mawrth 2025. Mae'r gwaith</p>	Gwylidwrus	

Disgrifiad y risg	Prif ffurf o liniaru	Archwaeth	Tuedd risg
(Blaenoriaeth strategol 4)	hwn yn cyd-fynd â datblygiad ein strategaeth nesaf i osgoi risgiau tebyg yn y blynyddoedd i ddod.		
(J) Mae'n bosibl na fydd buddion arfaethedig dadgyfuno TGCh yn cael eu gwireddu. (Blaenoriaeth strategol 4)	Cafodd trydydd parti arbenigol ei gyflogi er mwyn adolygu ein strategaeth ddadgyfuno a phenodwyd dau Uwch Reolwr Prosiect i reoli'r camau a oedd yn weddill o'r broses o adael ac ail-gontractio Sopra Steria Ltd ar gyfer gwasanaethau a ddarperir ganddynt ar hyn o bryd. Datblygwyd un rhaglen TGCh a oruchwylir gan y Bwrdd Rhaglen Ddigidol.	Cymedrol	↓
(K) Gallai gweithredu a throsglwyddo i'r ddeddfwriaeth newydd arwain at gymhlethdodau annisgwyl nad ydynt wedi cael eu cynnwys yn ddigonol yn y canllawiau na'r hyfforddiant. (Blaenoriaeth strategol 3)	Cafodd y risg hon ei ddileu ym mis Rhagfyr 2020 yn dilyn adolygiad chwe mis o'r Canllawiau Statudol, adolygiad y Swyddfa Gartref o'u canllawiau statudol, ac adborth a dderbyniwyd gan heddluoedd ac awdurdodau priodol ar ansawdd ein canllawiau statudol.	Cymedrol	↓
(L) O ganlyniad i effaith COVID-19 ar brosesau a thybiaethau cynllunio busnes y sefydliad, efallai na fyddwn yn gallu cyrraedd ein targedau perfformiad, cyflawni ein hymrwymyiadau a chyflawni'r arbedion effeithlonrwydd a gynlluniwyd o fewn yr amserlenni a ragwelir. (Blaenoriaeth strategol 4)	Mae'r gyllideb ddrafft ar gyfer 2021/22 wedi cael ei chwblhau gan adlewyrchu'r cynllun effeithlonrwydd y cytunwyd arno. Mae'r Cynllun Busnes ar gyfer 2021/22 wedi cael ei gytuno a'i gymeradwyo gan y Bwrdd Unedol.	Cymedrol	↔
(M) Mae'n bosibl na fydd gennym gorff corfforaethol	Ychwanegwyd fel risg newydd ym mis Rhagfyr 2020 o	Gwrthwynebus	↓

Disgrifiad y risg	Prif ffurf o liniaru	Archwaeth	Tuedd risg
<p>sy'n cydymffurfio'n statudol ar ôl 7 Ionawr 2021.</p> <p>(Blaenoriaeth strategol 4)</p>	<p>ganlyniad i oedi wrth benodi Cyfarwyddwyr Anweithredol newydd. Estynnwyd y telerau presennol i liniaru, gwnaed penodiadau newydd wedi hynny, a dilëwyd y risg ym mis Chwefror 2021.</p>		
<p>(N) Gall oedi yn y system cyfiawnder troseddol ehangach, lle mai dim ond dylanwad uniongyrchol cyfyngedig sydd gan yr IOPC, achosi oedi i weithgareddau'r IOPC.</p> <p>(Blaenoriaeth strategol 1)</p>	<p>Ychwanegwyd fel risg newydd ym mis Mawrth 2021.</p> <p>Rydym yn gweithio gyda rhanddeiliaid allweddol (h.y. Gwasanaeth Erllyn y Goron a chrwneriaid) i wella perfformiad lle ei fod yn bosibl a'u dealltwriaeth o rôl yr IOPC. Mae materion systemig gyda rhanddeiliaid allweddol hefyd yn cael eu hamlygu drwy'r Pwyllgor Dethol ar Faterion Cartref, adroddiadau, a gweithgarwch cyfathrebu.</p>	Cymedrol	
<p>(O) Gall gwasanaethau TGCh yr IOPC, offer, asedau data neu gyflenwyr gael eu torri neu eu peryglu.</p> <p>(Blaenoriaeth strategol 4)</p>	<p>Ychwanegwyd fel risg newydd ym mis Mawrth 2021 i gyd-fynd â rhaglen flynyddol barhaus o wrthfesurau i'w cyflawni yn ystod 2021/22.</p>	Cymedrol	
<p>(P) Mae'n bosibl y byddwn yn destun camau rheoleiddio ac ymglyfreitha sifil oherwydd bod angen gwella ein gallu presennol i reoli cofnodion.</p> <p>(Blaenoriaeth strategol 4)</p>	<p>Ychwanegwyd fel risg newydd ym mis Mawrth 2021.</p> <p>Cyflawnwyd prosiect rheoli cofnodion corfforaethol cychwynnol ac mae'r tîm TGCh yn parhau i weithio gyda pherchnogion systemau er mwyn sicrhau bod gofynion rheoli cofnodion yn cael eu hystyried wrth ddylunio systemau newydd neu systemau sydd wedi'u huwchraddio.</p>	Cymedrol	

Allwedd ar gyfer diffiniadau archwaeth risg

Ceisio	Bydd yn cymryd risgiau y gellir eu cyfiawnhau.
Ar agor	Bydd yn cymryd risgiau y gellir eu cyfiawnhau'n gryf.
Cymedrol	Ffafiaeth ar gyfer danfoniad diogel.
Gwylidwrus	Hynod geidwadol.
Gwrthwynebus	Mae osgoi risg yn amcan craidd.

Mae'r tabl canlynol yn dangos y 13 risg sy'n weddill ar ein cofrestr risg strategol ar ddiwedd y flwyddyn (mae'r llythyrau'n ymwneud â'r tabl uchod) ac yn dangos effaith y camau lliniaru ar y risgiau hynny. Mae'r llythrennau gwyn yn adlewyrchu lefel gros neu wreiddiol y risg ac mae'r llythrennau du yn dangos y net risg neu'r risg sy'n weddill unwaith y bydd mesurau lliniaru effeithiol wedi'u cymhwyso. Bydd risgiau sydd â'r un sgôr risg gros a net hefyd yn cael eu harchwilio ymhellach fel rhan o'r diweddariad o'r archwaeth risg er mwyn nodi gweithgaredd ychwanegol ac adolygiad o'r sgôr cyfredol.

Effaith		B	H	B D H	
	A F	D	C P I I E C	A L L P	J O
	F		E J	O	N
				N	

Tebygolrwydd

Allwedd

Mae llythrennau gwyn yn adlewyrchu lefel gros neu wreiddiol y risg.

Mae llythrennau du yn dangos y net risg neu'r risg sy'n weddill unwaith y bydd mesurau lliniaru effeithiol wedi'u cymhwyso.

- A** Gall yr IOPC fod yn destun hawliadau iawndal sifil neu honiadau o gamymddwyn mewn swydd gyhoeddus yn erbyn staff.
- B** Gall bod achos(ion) proffil uchel denu sylw negyddol sylweddol yn y cyfryngau cenedlaethol.
- C** Gall yr IOPC aros mewn cyfnod clo neu gadw pellter cymdeithasol llym oherwydd pandemig COVID-19 hyd y gellir rhagweld.
- D** Gall fod toriad data difrifol.
- E** Mae'n bosibl na fydd yr IOPC yn cydymffurfio'n llawn â'r Rheoliadau Diogelu Data Cyffredinol newydd.
- F** Efallai na fydd parhad tystiolaeth yn cael ei gynnal yn briodol.
- H** Mae methiannau datgelu yn arwain at fethiant sefydliadol i gydymffurfio â'n rhwymedigaethau statudol.
- I** Efallai na fyddwn yn gallu cyflawni ein strategaeth os bydd ein cyllid yn cael ei leihau'n sylweddol yn dilyn Adolygiad Cynhwysfawr o Wariant.
- J** Mae'n bosibl na fydd buddion arfaethedig dadgyfuno TGCh yn cael eu gwireddu.
- L** O ganlyniad i effaith COVID-19 ar brosesau a thybiaethau cynllunio busnes y sefydliad, efallai na fyddwn yn gallu cyrraedd ein targedau perfformiad, cyflawni ein hymrwymadau a chyflawni'r arbedion effeithlonrwydd a gynlluniwyd o fewn yr amserlenni a ragwelir.
- N** Gall oedi yn y system cyfiawnder troseddol ehangach, lle mai dim ond dylanwad uniongyrchol cyfyngedig sydd gan yr IOPC, achosi oedi i weithgareddau'r IOPC.
- O** Gall gwasanaethau TGCh yr IOPC, offer, asedau data neu gyflenwyr gael eu torri neu eu peryglu.
- P** Mae'n bosibl y byddwn yn destun camau rheoleiddio ac ymglyfreitha sifil oherwydd bod angen gwella ein gallu presennol i reoli cofnodion.

Dadansoddi perfformiad

Gwnaethom gyhoeddi ein Cynllun Strategol 2018-22 ym mis Tachwedd 2018 a chyhoeddi cynllun busnes blynyddol bob blwyddyn. Mae'r adran hon yn disgrifio ein cynnydd yn erbyn y blaenoriaethau a nodir yn ein Cynllun Busnes 2020/21.

Blaenoriaeth: gweithio gydag eraill i wella system gwynion yr heddlu

YR HYN A DDYWEDOM Y BYDDEM YN GWNEUD

Byddwn yn gweithio i wella pob rhan o'r system gwynion - ein gwaith ein hunain a gwaith a wneir gan eraill.

YR HYN ROEDDEM YN GOBEITHIO CYFLAWNI

Mae system gwynion yr heddlu yn darparu canlyniadau diduedd, teg sy'n seiliedig ar dystiolaeth mewn modd amserol.

Mesur cynnydd yn erbyn ein nodau

- penderfynu ar y dull ymchwilio ar gyfer 80% o achosion a gyfeiriwyd atom o fewn tri diwrnod gwaith

Derbynom 4,674 o atgyfeiriadau gan awdurdodau priodol yn 2020/21 – cynnydd o 7% ar 2019/20. Er gwaethaf y cynnydd hwn, gwnaethom gyflawni ein targed tri diwrnod gwaith ar gyfer 82% o atgyfeiriadau, cyfateb i berfformiad y llynedd.

- cwblhau 85% o ymchwiliadau o fewn 12 mis (ac eithrio ymchwiliadau mawr)

Ein targed yn 2020/21 oedd cwblhau 85% o ymchwiliadau o fewn 12 mis (ac eithrio ymchwiliadau mawr). Cyflawnwyd hyn mewn 91% o'r ymchwiliadau hyn, sy'n gynydd o 8 pwynt canran ar yr 83% o ymchwiliadau a gwblhawyd o fewn 12 mis y llynedd.

Mae'r ystadegau ar adolygiadau ac apeliadau yn yr adran hon yn adrodd ar berfformiad yn erbyn ein dangosyddion perfformiad allweddol. Maent yn cynnwys yr holl apeliadau gan gynnwys y rhai ar ddatrysiaid lleol, peidio â chofnodi, datgymhwyso a therfyniadau. Maent yn wahanol i'r ystadegau a gyflwynir yn rhagair y Cyfarwyddwr Cyffredinol ar dudalen 8, sydd ond yn ymdrin ag apeliadau ac adolygiadau ar ymchwiliadau.

- adolygu 75% o achosion marwolaeth neu anaf difrifol yr ymchwiliwyd iddynt yn lleol o fewn 30 diwrnod gwaith o'r dyddiad y mae'r IOPC yn derbyn yr holl bapurau cefndir

Rhaid cyfeirio pob mater marwolaeth neu anaf difrifol (DSI) sy'n ymwneud â swyddogion heddlu neu staff at yr IOPC. Os byddwn yn penderfynu y dylai'r heddlu ymchwilio'n lleol i'r mater, a bod yr heddlu'n penderfynu nad oedd tystiolaeth o droseddoldeb nac arwydd o ymddygiad sy'n cyfiawnhau achos disgyblu, rhaid iddynt anfon copi o adroddiad eu hymchwiliad atom i'w adolygu. Dim ond pan fydd yr holl ddeunydd ategol wedi'i dderbyn gan yr heddlu y gallwn ddechrau adolygiad.

Yn 2020/21, fe wnaethom adolygu 1,204 o adroddiadau ymchwiliad heddluoedd yn dilyn eu hymchwiliad i farwolaeth neu anaf difrifol. Cwblhawyd 77% o'r rhain o fewn 30 diwrnod gwaith i dderbyn y dogfennau ategol.

- penderfynu ar 65% o apeliadau o bob ymchwiliad neu ddatrysiad apêl lleol o fewn 35 diwrnod gwaith

Parhaodd nifer yr apeliadau a gawsom yn erbyn ymchwiliad heddlu neu ddatrysiad lleol i gŵyn i ostwng. Derbynom 764 o apeliadau – gostyngiad sylweddol o 45% o gymharu â 2019/20.

Cwblhawyd 833 o apeliadau yn erbyn ymchwiliad heddlu neu ddatrysiad lleol i gŵyn. Ein targed oedd cwblhau 65% o'r apeliadau hyn o fewn 35 diwrnod gwaith. Cwblhawyd 58% o apeliadau o fewn y targed 35 diwrnod. O'r 833 o apeliadau a gwblhawyd gennym, penderfynasom ar 74% o fewn 50 diwrnod gwaith (deg wythnos) ac 88% o fewn 70 diwrnod gwaith (14 wythnos). Yr amser cyfartalog a gymerwyd i gwblhau apeliadau ymchwiliad a datrysiad lleol oedd 41 diwrnod gwaith – dau ddiwrnod gwaith yn fwy na'n hamser cyfartalog yn 2019/20. Erbyn diwedd 2020/21, roedd ein llwyth achosion apeliadau agored wedi gostwng i 88 – i lawr o 152 ar ddechrau'r flwyddyn.

- penderfynu ar 80% o apeliadau yn erbyn penderfyniad heddlu i beidio â chofnodi cwyn o fewn 25 diwrnod gwaith

Yn 2020/21, derbynom 172 o apeliadau yn erbyn penderfyniad heddlu i beidio â chofnodi cwyn o gymharu â 1,584 yn 2019/20. Mae hyn yn ostyngiad sylweddol ac mae'n ganlyniad o newidiadau deddfwriaethol, a ddileodd yr hawl hon i apelio.

Erbyn diwedd 2020/21 roeddem wedi prosesu 269 o apeliadau, gyda 38% o'r apeliadau hyn wedi cael eu cwblhau o fewn 25 diwrnod gwaith. Yr amser cyfartalog a gymerwyd i gwblhau'r apeliadau oedd 65 diwrnod gwaith. Roedd hyn oherwydd effaith y pandemig COVID-19.

Yn ystod 2020/21 gwnaethom leihau ein llwyth achosion apeliadau agored o fwy na hanner i 24 o apeliadau.

- penderfynu ar 65% o'r holl adolygiadau o fewn 35 diwrnod gwaith

Yn 2020/21, derbynom 1,000 o adolygiadau. Yn dilyn newidiadau deddfwriaethol, cynyddodd nifer yr adolygiadau a gawsom yn raddol dros y flwyddyn. Ein targed oedd cwblhau 65% o ymchwiliadau ac adolygiadau trin eraill o fewn 35 diwrnod

gwaith. Cyflawnwyd ffigur o 45 y cant. Yr amser cyfartalog a gymerwyd i gwblhau'r adolygiadau ymchwiliad oedd 55 diwrnod gwaith. Ar gyfer adolygiadau eraill, yr amser cyfartalog oedd 41 diwrnod gwaith.

Fe wnaethom fonitro ac ymateb:

- i'r gyfran o apeliadau neu adolygiadau a gynhelir gennym pan fod aelodau o'r cyhoedd yn anhapus â'r ffordd y mae heddluoedd wedi ymdrin â'u cwyn

O dan y system newydd o adolygiadau, rydym yn asesu a oedd y ffordd yr ymdriniwyd â chwyn neu ganlyniad terfynol y gwyn yn rhesymol a chymesur. Mae rhesymol a chymesur yn golygu gwneud yr hyn sy'n briodol o dan yr amgylchiadau, gan ystyried y ffeithiau a'r cyd-destun y mae'r gwyn wedi'i chodi ynddo, o fewn fframwaith deddfwriaeth a chanllawiau.

Yn 2020/21, fe wnaethom benderfynu nad oedd canlyniad 31% (201 allan o 652) o adolygiadau yn rhesymol a chymesur.

Fe wnaethom barhau i ymdrin ag apeliadau gan bobl sy'n anhapus â'r ffordd y mae heddluoedd wedi ymdrin â'u cwyn. Mae'r rhain yn ymwneud â chwynion a wnaed o dan y system ddeddfwriaethol flaenorol. Yn 2020/21, fe wnaethom gadarnhau 33% (325 o 990) o'r holl apeliadau.

Yn gyfan gwbl, fe wnaethom gadarnhau 29% o'r adolygiadau ac apeliadau dilys a gwblhawyd gennym yn 2020/21.

- cyfran y rhanddeiliaid plismona sy'n credu bod yr IOPC yn cael effaith ar wella'r ffordd y mae'r heddlu'n delio â chwynion

Roedd ffigurau o'n harolwg 2020/21 yn dangos bod 55% o randdeiliaid plismona; 54% o randdeiliaid fframwaith atebolrwydd yr heddlu; ac mae 52% o randdeiliaid nad ydynt yn heddlu yn credu bod yr IOPC yn cael effaith ar wella'r ffordd y mae'r heddlu'n delio â chwynion.

Cefndir y flaenoriaeth hon

Rydym yn gweithio gydag eraill er mwyn sicrhau bod ein gwaith yn cael yr effaith fwyaf effeithiol posibl ac mae'r flaenoriaeth hon yn adlewyrchu ein hymrwymiad i wella system gwynion yr heddlu. Ein cenhadaeth yw i wella hyder y cyhoedd mewn plismona drwy sicrhau bod yr heddlu'n atebol am eu gweithredoedd a bod gwersi'n cael eu dysgu. Er mwyn cael hyder yng ngwasanaeth yr heddlu, rhaid i'r cyhoedd ymddiried yn system gwynion yr heddlu.

Pan wneir cwynion, dylai pobl deimlo'n sicr y byddant yn cael eu trin yn rymus ac yn deg. Rhaid hefyd ddeall bod yr ymchwiler yn ddiduedd i ddigwyddiadau difrifol a chwynion am ymddygiad swyddogion heddlu, y bydd swyddogion yn cael eu dwyn i gyfrif am ymddygiad gwael, ac y bydd gwasanaeth yr heddlu yn dysgu ac yn gwella.

Ein gwaith yn 2020/21

Gwaith gweithredol

Er mwyn diogelu ein cynnydd o ran amseroldeb yn y dyfodol, rydym yn ailgynllunio'r ffordd yr ydym yn cynnal ein hymchwiliadau i'w gwneud yn fwy effeithlon ac effeithiol. Rydym yn gweithio gyda phartneriaid plismona a phartneriaid nad ydynt yn blismona er mwyn cyflawni'r gwelliannau hyn. Mae ail-ddylunio ein prosesau yn cael ei lywio gan arfer gorau gan sefydliadau eraill, yn ogystal â'n rhanddeiliaid a defnyddwyr gwasanaethau. Nod yr ymgysylltu hwn yw i helpu sicrhau bod y rhai y mae ein gwaith yn effeithio'n uniongyrchol yn gallu dylanwadu ar y newidiadau yr ydym yn eu gwneud a bod â hyder ynddynt.

Mae rhai o uchafbwyntiau ein gwaith ailgynllunio eleni yn cynnwys:

- gweithredu proses newydd er mwyn ailbennu penderfyniadau apêl MOI
- gwella rhannu gwybodaeth ar draws ein swyddogaeth gwaith achos
- tynhau prosesau rhwng ein timau gwaith achos a goruchwyllo
- lleihau arferion gwaith anghyson
- cyflwyno rhestr wirio gynhwysfawr er mwyn sicrhau cau ac archifo ymchwiliadau mawr yn effeithiol

Ar ôl asesu nifer o ddarpar gyflenwyr, fe wnaethom ddatblygu System Rheoli Tystiolaeth Ddigidol (DEMS) newydd, a fydd yn mynd yn fyw yn fuan. Bydd y system newydd yn galluogi ein pobl i weithio gyda chyfryngau digidol o bell, yn ddiogel ac yn effeithlon.

Yn ystod 2020/21, fe wnaethom barhau i ymchwilio'n annibynnol i'r digwyddiadau mwyaf difrifol oedd yn ymwneud â'r heddlu, gan gynnwys y rhai lle gallai Erthygl 2 o'r Confensiwn Ewropeaidd ar Hawliau Dynol fod yn berthnasol. Daeth diwygiadau deddfwriaethol newydd i rym ar 1 Chwefror 2020, a roddodd fwy o bwerau i ni. Er enghraifft, mae'r pŵer i drin materion fel rhai sydd wedi cael eu cyfeirio ('pŵer menter') yn ein galluogi i drin unrhyw gwyn, mater ymddygiad neu fater DSI sy'n dod i'n sylw ac eithrio drwy atgyfeiriad gan yr awdurdod priodol, fel petai'n cael ei gyfeirio. Mae hyn yn berthnasol os yw'r mater wedi cael ei gofnodi neu peidio. Yn 2020/21, gwnaethom ddefnyddio'r pŵer hwn deirgwaith er mwyn edrych ar faterion a oedd yn ddifrifol neu a allai fod er budd y cyhoedd. Fe wnaethom eu hasesu a phenderfynu bod angen dau ymchwiliad – un gennym ni ac un gan yr heddlu.

Atgyfeiriadau

Fe wnaethom adolygu dros 4,600 o achosion a gyfeiriwyd atom gan heddluoedd a phenderfynu a ddylid ymchwilio i'r rhain, a sut. Ers 2017/18, mae nifer yr atgyfeiriadau a gawn wedi cynyddu'n gyson bob blwyddyn, ac eleni sy'n nodi'r nifer uchaf eto.

O'r atgyfeiriadau a gawsom eleni, roedd 4,382 (94%) yn orfodol, 286 (6%) yn wirfoddol ac roedd chwech yn faterion y gwnaethom eu galw i mewn. Roedd pum deg pedwar o'r atgyfeiriadau a gawsom gan gyrrff plismona lleol ac yn ymwneud â

gweithredoedd prif swyddog. Gallwch ddarganfod mwy am y materion y mae'n rhaid eu cyfeirio atom ar ein gwefan.

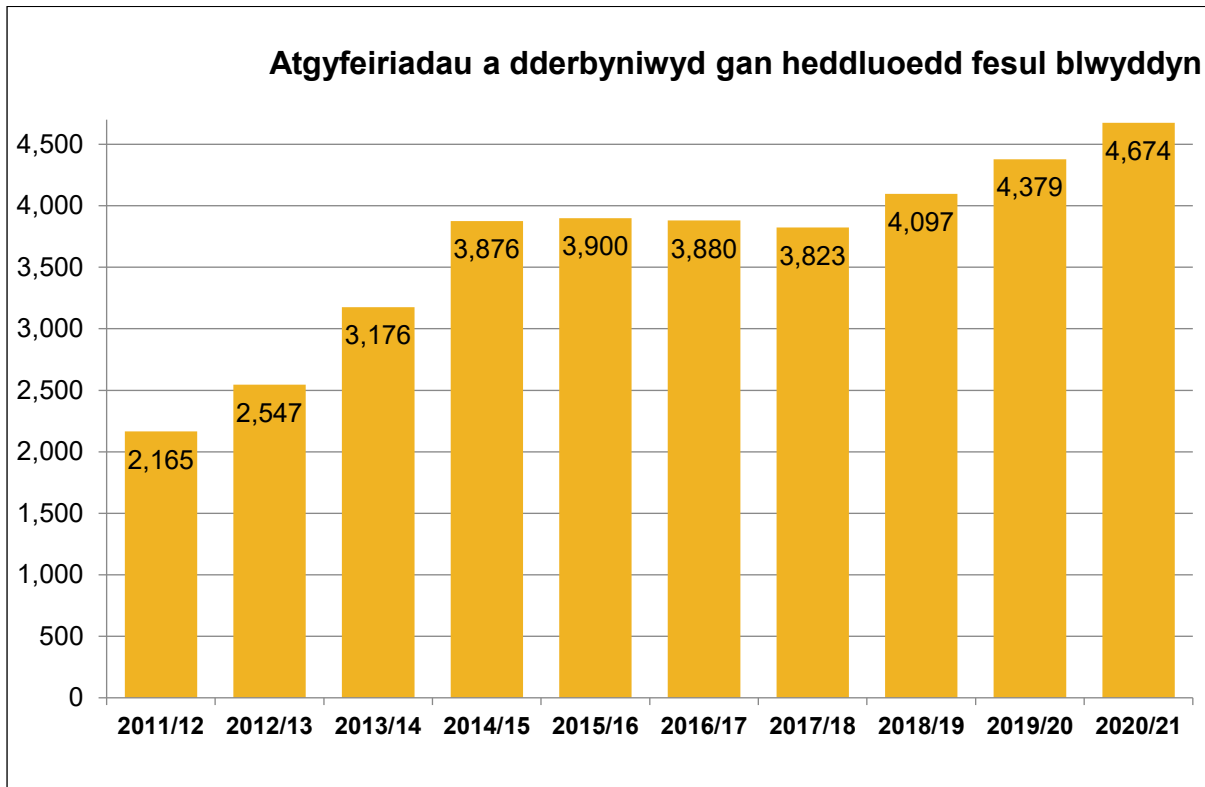

Ymchwiliadau annibynnol

Eleni gwahanwyd y ffordd rydym yn adrodd ar hyd ymchwiliadau craidd a mawr wrth ystyried eu bod o natur a chymhlethdod gwahanol. Ein nod eleni oedd cwblhau 85% o'n hymchwiliadau craidd o fewn 12 mis. Gwnaethom gyflawni 91% – cynnydd o wyth pwynt canran ar ymchwiliadau craidd a gwblhawyd o fewn 12 mis yn 2019/20 (83%).

Dechreuom y flwyddyn gyda llwyth achosion agored o 294 o ymchwiliadau craidd. Roedd hyd cyfartalog yr ymchwiliadau craidd hyn yn llai na chwe mis (123 diwrnod gwaith) oed.

Am y drydydd flwyddyn yn olynol gostyngodd nifer yr ymchwiliadau craidd a mawr gwnaethom ddechrau. Eleni fe ddechreuon ni 465 o ymchwiliadau craidd a mawr; gostyngiad o 8% o'r 508 a ddechreuwyd yn 2019/20. Roedd y gostyngiad hwn o ganlyniad i ailffocysu ein gwaith ar yr achosion sydd bwysicaf i'r cyhoedd a lle'r oedd cyfleoedd i ddysgu sut i wella arferion yr heddlu.

Pan ddaethom yn sefydliad IOPC ar 8 Ionawr 2018 fe wnaethom etifeddu llwyth achosion agored o 538 o ymchwiliadau gan yr IPCC, ein rhagflaenydd. Mae cau'r rhain wedi bod yn un o'n prif flaenoriaethau ac erbyn diwedd 2020/21, dim ond tri oedd ar agor.

Fe wnaethom gwblhau 426 o ymchwiliadau craidd yn 2020/21, 258 yn llai na'r 718 a gwblhawyd yn 2019/20 ac yn debyg i'n cyfradd cwblhau yn 2016/17 pan wnaethom gwblhau 446 o ymchwiliadau. Ar ddiwedd 2020/21 ein llwyth achosion agored oedd 312 o ymchwiliadau, roedd 304 o'r rhain yn ymchwiliadau craidd.

Oedran llwyth achosion agored

Erbyn diwedd 2020/21, roedd 90% o'n llwyth achosion agored wedi para llai na 12 mis. Roedd cyfran y llwyth achosion agored llai na chwe mis oed wedi gostwng ychydig o 66% ar ddiwedd 2019/20 i 60%. Mewn cyferbyniad, roedd cyfran yr achosion a oedd ar agor am rhwng 6 a 12 mis wedi cynyddu o 17% i 31% gan ddangos lledaeniad mwy cyfartal o'r llwyth achosion o dan 12 mis oed. Fodd bynnag, roedd cyfran y llwyth achosion agored dros 12 mis wedi gostwng o 17% ar ddiwedd 2019/20 i 10% erbyn diwedd 2020/21.

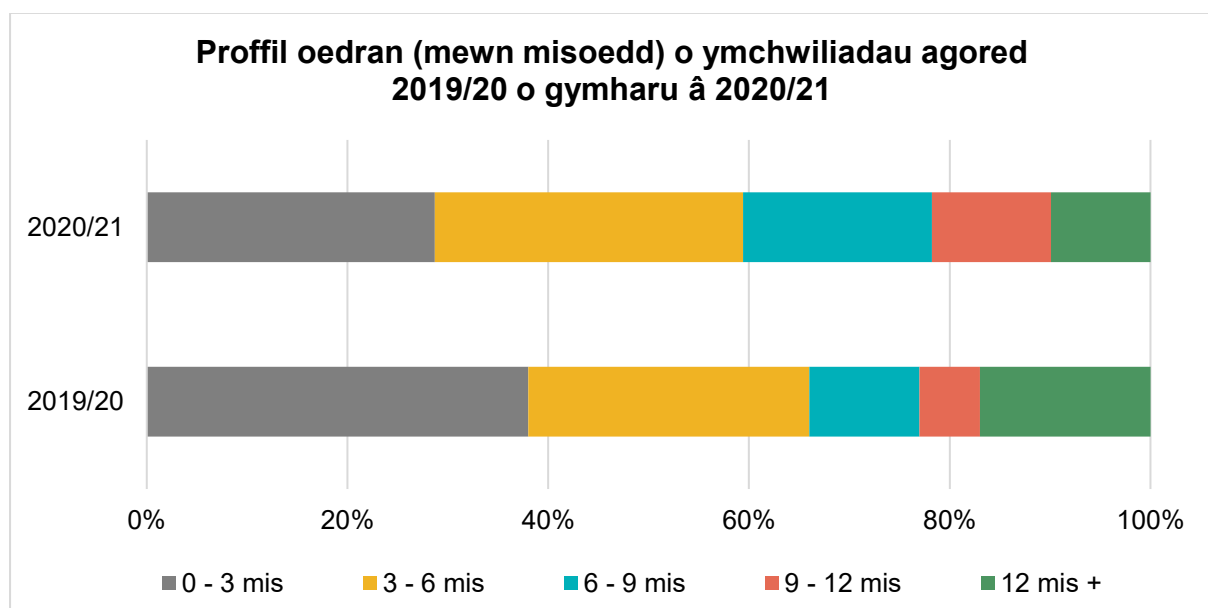

Yr amser cyfartalog i gwblhau ymchwiliadau craidd yn ystod 2020/21 oedd ychydig dros wyth mis (177 diwrnod gwaith). Rydym wedi gweld gwelliant ar gyfnodau cyfartalog 2019/20, sef dros naw mis (195 diwrnod gwaith).

Mae meysydd thematig yn feysydd o ddiddordeb cyhoeddus lle mae ein cyfranogiad yn debygol o gael effaith ar wella hyder mewn plismona. Rydym yn parhau i ymchwilio i achosion difrifol a sensitif sydd y tu allan i'r meysydd thematig a ddewiswyd gennym, ond nodwyd bod y meysydd thematig hyn yn peri pryder arbennig i'r cyhoedd a'r heddluoedd. Wrth ddewis yr achosion hyn rydym yn ystyried os oes cyfleoedd i ddysgu, unrhyw bryderon penodol i'r heddlu, neu a oes potensial i nodi arfer da. Wrth i ni gynnal ymchwiliadau mwy annibynnol sy'n ymwneud â'r meysydd hyn, mae'n ein galluogi i nodi patrymau ehangach, adeiladu corff o dystiolaeth ynghylch lle mae angen gwelliannau, a gwneud argymhellion dysgu.

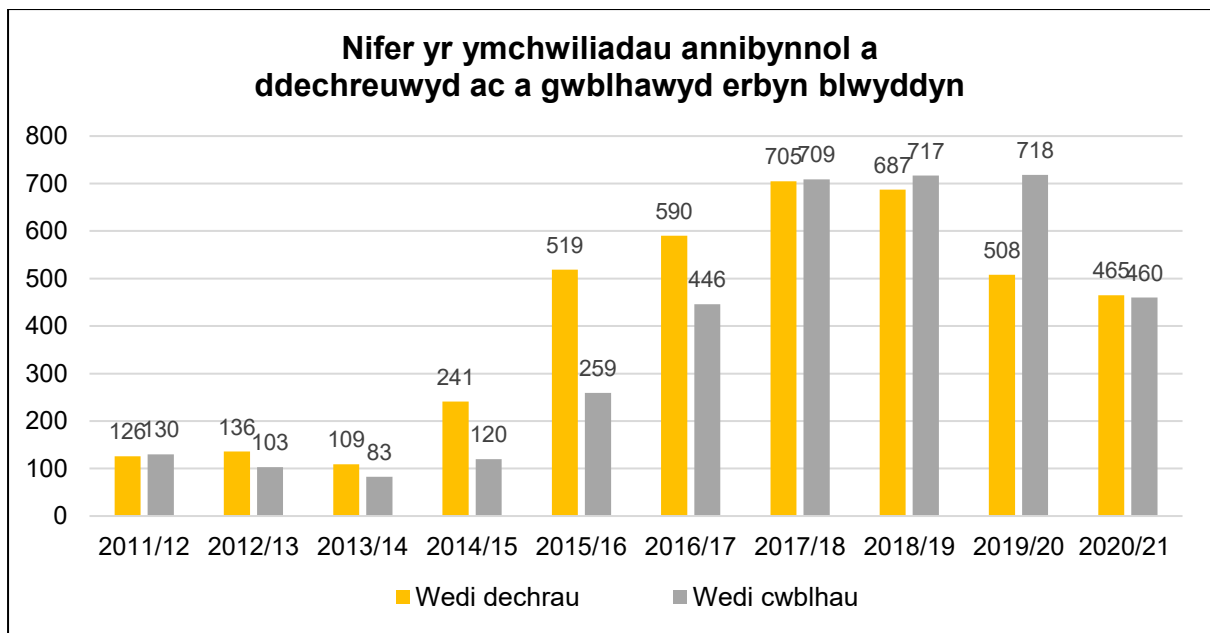

Ymchwiliadau Hillsborough

Ar 15 Ebrill 1989, teithiodd mwy na 50,000 o ddynion, menywod a phlant i Sheffield i wylïo Rownd Gynderfynol Cwpan FA rhwng Lerpwl a Nottingham Forest yn Stadiwm Hillsborough, cartref Clwb Pêl-droed Sheffield Wednesday.

Ychydig o funudau ar ôl y gic gyntaf, daeth newyddion am wasgfa angheuol yn nherasau pen Leppings Lane, sy'n parhau i fod y trychineb gwaethaf yn hanes chwaraeon Prydain hyd heddiw.

Bu farw naw deg chwech o gefnogwyr Lerpwl, anafwyd cannoedd a gadawyd llawer mwy wedi eu trawmateiddio gan y digwyddiadau a ddigwyddodd y prynhawn hwnnw.

Ym mis Hydref 2012, ochr yn ochr ag Ymgyrch Resolve, fe wnaethom ddechrau'r ymchwiliadau annibynnol mwyaf i gamymddwyn yr heddlu yn Lloegr ac yng Nghymru erioed.

Mae yna ddau o ymchwiliadau Hillsborough Ymchwiliodd Ymgyrch Resolve i'r trychineb ei hun, gan gynnwys yr holl sefydliadau dan sylw. Ein rôl gyda'r ymchwiliad hwn fu darparu trosolwg annibynnol o'r elfennau sy'n ymwneud yn uniongyrchol â gweithredoedd Heddlu De Swydd Efrog (SYP).

Yr ail ymchwiliad yw ein hymchwiliad annibynnol i weithredoedd yr heddlu yn dilyn y trychineb ac a fu ymgais i dynnu bai oddi wrth SYP.

Daeth y treial, sy'n ymwneud â'n hymchwiliad i weithredoedd SYP, i ben ar 26 Mai 2021 ar ôl i'r barnwr ddyfarnu nad oedd achos i'w ateb ar gyfer y tri diffynnydd. Roedd Peter Metcalf, cyfreithiwr yn gweithredu ar ran SYP, y cyn Brif Uwcharolygydd Donald Denton, a'r cyn Dditectif Brif Arolygydd Alan Foster i gyd wedi cael eu cyhuddo o wyrdroi cwrs cyfiawnder mewn perthynas â diwygio datganiadau a baratowyd ar gyfer Ymchwiliad Taylor ym 1989. Gwrthododd y barnwr

yr achos ar y sail bod Ymchwiliad Taylor yn achos 'gweinyddol', yn hytrach nag yn un cyfreithiol, ac felly ni allai'r diffynyddion fod wedi gwyrddroi cwrs cyfiawnder.

Byddwn yn cyhoeddi adroddiad terfynol cynhwysfawr yn cwmpasu dau ymchwiliad Hillsborough unwaith y bydd yr holl brosesau sy'n ymwneud â'r ymchwiliad wedi cael eu cwblhau.

Bydd yr adroddiad yn cynnwys canfyddiadau ar gyfer tua 160 o ymchwiliadau cwynion ac ymddygiad unigol, ynghyd â manylion y gwersi a ddysgwyd o'u cynnal. Mae cynnydd sylweddol wedi cael ei wneud gyda'r adroddiadau ymchwiliad unigol hyn dros y flwyddyn ddiwethaf a phenodwyd penderfynwr penodedig i oruchwylio'r holl benderfyniadau sy'n ymwneud â phob un ohonynt.

Ymgyrch Linden – cam-drin plant yn rhywiol yn Rotherham

Mae Ymgyrch Linden yn ymchwilio i ymateb Heddlu De Swydd Efrog i adroddiadau hanesyddol o gam-drin plant yn rhywiol yn Rotherham.

Mae'r ymchwiliad hwn wedi cynnwys cryn dipyn o waith gyda thystiolaeth berthnasol yn dyddio nôl mor bell â'r 1990au. Rydym wedi cynnal dull 'goroeswr gyntaf' drwy'r amser ac wedi parhau i ddiweddarau'r rhai y mae ein gwaith yn effeithio'n uniongyrchol arnynt.

Mae'r 91 o ymchwiliadau sy'n rhan o Ymgyrch Linden bellach wedi cael eu cwblhau. Mae un achos o gamymddwyn difrifol yn parhau i fodoli ac rydym yn aros am wrandawriad yn Heddlu De Swydd Efrog. Bydd ein hadroddiad ymchwiliad llawn yn cael ei gyhoeddi unwaith y bydd yr holl drafodion wedi dod i ben.

Adolygiadau

Lle mae cwyn wedi cael ei chofnodi o dan Atodlen 3 o *Ddeddf Diwygio'r Heddlu 2002*, mae gan yr achwynydd hawl i wneud cais am adolygiad o ganlyniad y gwyn. Mae adolygiadau'n ystyried a yw canlyniad ar y ffordd yr ymdriniwyd â'r gwyn yn rhesymol a chymesur.

Rhodddwyd y diwygiadau hyn ar waith o 1 Chwefror 2020. Ers hynny, mae nifer yr adolygiadau a gawn wedi bod yn cynyddu wrth i gwynion yr ymdrinnir â nhw o dan y drefn newydd ddechrau gweithio'u ffordd drwy'r system. Yn llwyr, derbynom 1,000 o adolygiadau yn ystod 2020/21.

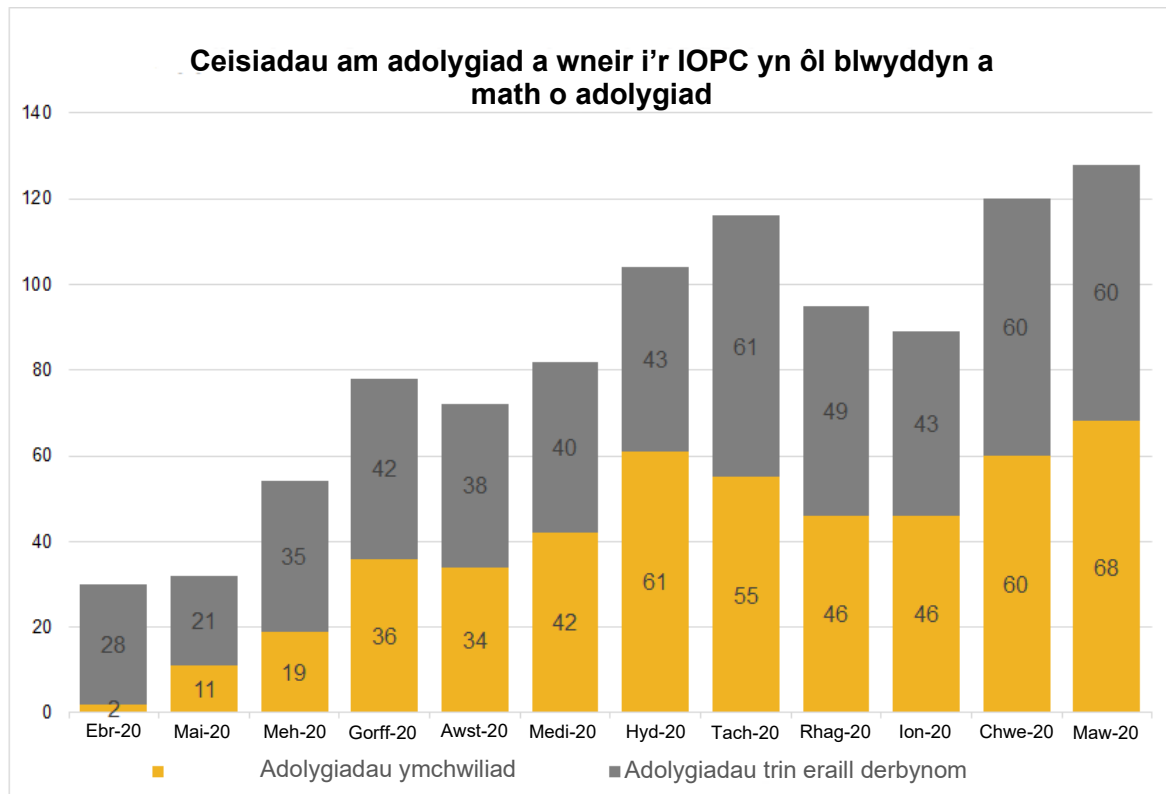

Lle nad oes gennym ddigon o wybodaeth i benderfynu ar adolygiad o ymchwiliad heddlu, gallwn ofyn i'r heddlu i wneud gwaith pellach er mwyn casglu deunydd tystiolaethol ychwanegol. Yn ystod y flwyddyn ceisiasom waith pellach mewn naw adolygiad ymchwiliad.

Wrth ystyried bod adolygiadau yn newydd, nid oedd gennym unrhyw syniad faint o amser y byddai'n ei gymryd i'w prosesu. Er bod y broses yn debyg i apeliadau mewn rhai ffyrdd, mae gwahanol ystyriaethau a chamau gweithredu ar gael.

Ein targed oedd cwblhau 65 y cant o adolygiadau sy'n ymwneud ag ymchwiliadau i gwynion a mathau eraill o ymdrin â chwynion o fewn 35 diwrnod gwaith. Cyflawnwyd ffigur o 45 y cant. Yr amser cyfartalog a gymerwyd i gwblhau'r adolygiadau ymchwiliad oedd 55 diwrnod gwaith ac adolygiadau trin eraill oedd 41 diwrnod gwaith.

Oherwydd bod yr adolygiadau yn hawl newydd a gyflwynwyd ym mis Chwefror 2020 fel rhan o ddiwygio deddfwriaethol, nid oedd gennym unrhyw linell sylfaen ar gyfer gosod y targed. Seiliwyd y targed adolygiadau ar y targed apeliadau, ond mae adolygiadau yn wahanol i apeliadau oherwydd bod ganddynt seiliau a phrosesau gwahanol ar gyfer ymdrin â nhw.

Canfuom fod adolygiadau'n cymryd mwy o amser i'w cwblhau mewn llawer o achosion. Maent yn aml yn fwy cymhleth i'w prosesu oherwydd i ni symud o seiliau anhyblyg apeliadau i ddull sy'n canolbwyntio mwy ar y cwsmer gyda chanlyniad rhesymol a chymesur. Effeithiwyd ar amseroldeb hefyd gan heriau'r pandemig, yr angen i brosesu achosion o dan ddwy set o ddeddfwriaeth (apelau ac adolygiadau) a chreu a chyflwyno rhaglen hyfforddi fel bod gan staff y wybodaeth i brosesu

adolygiadau. Ar gyfer y flwyddyn 2021/22, fe wnaethom newid y targed i 50 diwrnod gwaith o'r pwynt pan dderbynnir papurau cefndir i adlewyrchu'r flwyddyn sylfaen.

Apeliadau

Mae nifer yr apeliadau a gawn wedi bod yn gostwng yn raddol ers 2013/14. Derbynwyd 936 o apeliadau eleni – 68% yn llai nag yn 2019/20. Rhagwelwyd hyn yn dilyn newidiadau deddfwriaethol a gyflwynwyd ar 1 Chwefror 2020, a ddisodlodd yr hawl i apelio flaenorol gyda'r hawl i adolygiad. Roedd y gostyngiad i'w briodoli'n bennaf i'r gostyngiad yn nifer yr apeliadau nad oeddent yn cael eu cofnodi.

Ein targed oedd cwblhau 65 y cant o ymchwiliadau ac adolygiadau drysiad lleol o fewn 35 diwrnod gwaith. Cyflawnwyd ffigur o 58 y cant. Cafodd nifer o ffactorau effaith ar berfformiad apeliadau yn 2020/21. Roedd llawer o achosion apêl etifeddol a dderbyniwyd tuag at ail ran y flwyddyn yn aml yn fwy cymhleth ac yn cymryd mwy o amser i'w prosesu, wrth ystyried eu natur hanesyddol. Mae gweithio o fewn dwy set o ddeddfwriaethau, a darparu adnoddau priodol ar eu cyfer, hefyd wedi bod yn her wrth ystyried maint cyfnewidiol y gwaith a dderbynnir o wythnos i wythnos. Cafodd COVID-19 effaith sylweddol ar ein hadnodd gweithredol oedd ar gael yn 2020/21, a effeithiodd ar ein perfformiad.

Yr amser cyfartalog a gymerwyd i gwblhau apeliadau ymchwiliad a datrysiad lleol oedd 41 diwrnod gwaith – tri diwrnod gwaith yn fwy na'n hamser cyfartalog yn 2019/20.

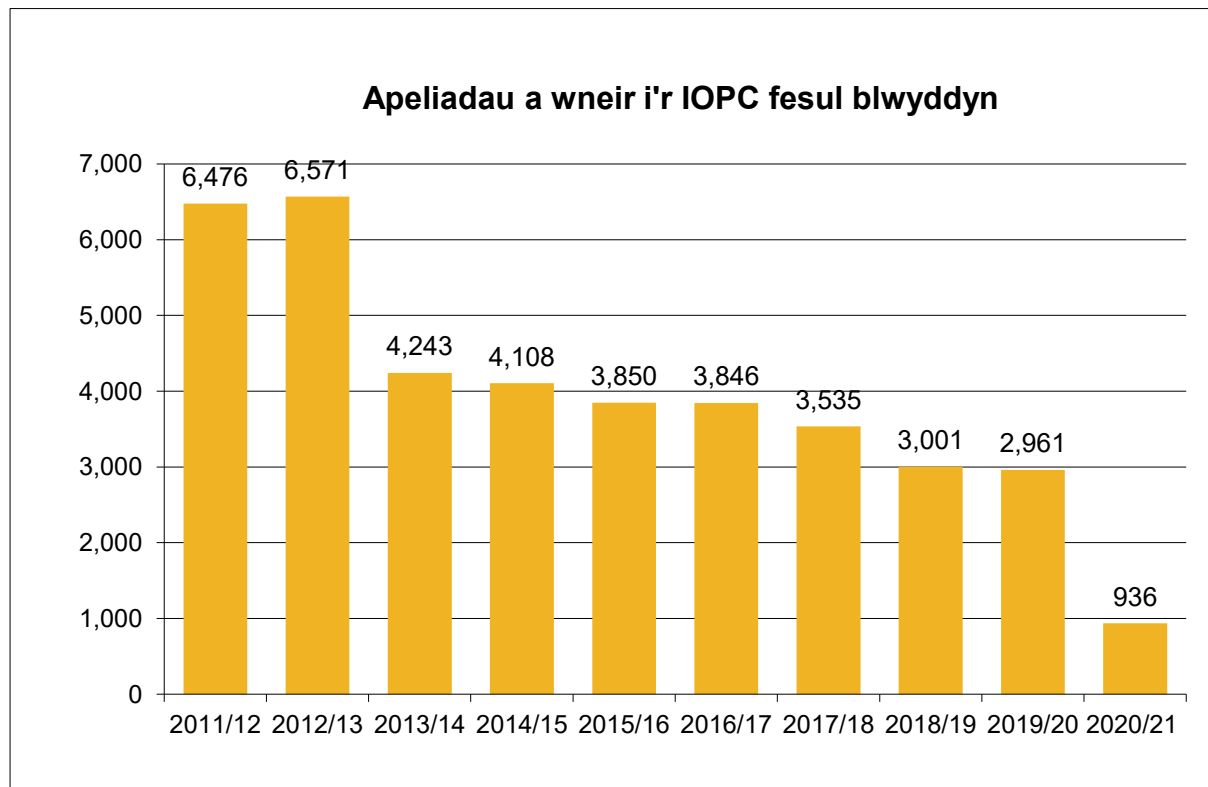

Goruchwylio system gwynion yr heddlu

Yn dilyn lansio'r newidiadau deddfwriaethol i system gwynion yr heddlu ym mis Chwefror 2020, fe wnaethom gynnal gwaith goruchwylio sylweddol er mwyn sicrhau bod y newidiadau ynghylch ymdrin â chwynion wedi cael eu hymgorffori. Mae gennym berthnasoedd adeiladol ag adrannau safonau proffesiynol heddluoedd (PSDs) ac rydym yn monitro eu perfformiad ac yn eu dwyn i gyfrif am eu perfformiad wrth ymdrin â chwynion.

Cyn y newidiadau deddfwriaethol, fe wnaethom ddechrau meithrin perthynas â Chyrff Plismona Lleol (LPBs), sydd bellach â rôl ehangach yn system gwynion yr heddlu. Mae Byrddau Partneriaeth Lleol yn goruchwylio'r ffordd y mae eu heddluoedd yn ymdrin â chwynion ar lefel leol, yn ogystal â chael swyddogaeth adolygu. Rydym wedi gweithio gyda nhw i ddatblygu ein rolau goruchwylio cilyddol, rhannu dysgu a hyrwyddo cysondeb.

I gefnogi hyn, fe wnaethom gyflwyno rhaglen o ymyriadau yn 2020/21 yn canolbwyntio ar dri maes allweddol o ymdrin â chwynion:

Gweithdai goruchwylio ar y cyd

Fe wnaethom gynnal chwe gweithdy cyd-arolygu rhanbarthol gyda LPBs. Pwrpas y gweithdai oedd trafod a datblygu syniadau ynghylch rhannu gwybodaeth genedlaethol a lleol a materion goruchwylio. Roeddent hefyd yn gyfle i drafod sut y gallwn fonitro a sicrhau cysondeb yn yr argymhellion dysgu sefydliadol a wneir i heddluoedd gennym ni a LPBs.

Un canlyniad cadarnhaol o'r gweithdai oedd creu agenda safonol ar gyfer cyfarfodydd rhyngom ni a Byrddau Partneriaeth Lleol. Fe wnaethom hefyd adolygu amllder ein cyfarfodydd. Rydym yn edrych ar opsiynau ar gyfer sefydlu grwpiau ymarferwyr LPB rhanbarthol i annog cydweithio a rhannu gwybodaeth am faterion trosolwg.

Gweithdai adolygu

Cynhaliom wyth gweithdy ar gyfer ein staff a staff LPS sy'n gyfrifol am drin adolygiadau. Trwy drafodaethau ac ymarferion, roedd y gweithdai'n nodi'r elfennau o ymdrin ag adolygiadau'n effeithiol, ac yn rhoi cyfle i rannu'r hyn a ddysgwyd.

Gan ddefnyddio gwybodaeth a gasglwyd yn ystod y gweithdai, fe wnaethom ddatblygu set o gwestiynau cyffredin. Fe wnaethom rannu gwersi amser cyflym a nodwyd o'r gweithdai yn ein cylchlythyr misol yn ogystal â dogfennau canllaw ar rai meysydd o ymdrin â chwynion. Cafodd y gweithdai dderbyniad da ac rydym yn edrych ar ffyrdd o barhau â'r math hwn o ymgysylltu yn y flwyddyn i ddod.

Samplu ffeiliau trin cychwynnol

Fe wnaethom samplu ffeiliau cwynion gan wyth heddlu ac un swyddfa PCC er mwyn nodi arfer da yn ystod camau cynnar ymdrin â datganiadau o anfonlonrwydd. Roedd y sampl yn cynnwys 322 o achosion o gwynion yr ymdriniwyd â nhw yn ystod wyth

mis cyntaf gwnaeth y ddeddfwriaeth newydd ddod i rym. Fe wnaethom hefyd gynnal trafodaethau proffesiynol gyda'r rhai sy'n ymdrin â chwynion o bum heddlu i ddeall eu profiadau o'r system newydd. Byddwn yn rhannu'r arfer cadarnhaol a nodwyd gennym gyda heddluoedd a LPBs.

Atgyfeiriadau gan sefydliadau eraill o dan ein cylch gwaith

Rydym yn gyfrifol am y ffordd yr ymdrinnir â rhai cwynion a materion ymddygiad am brif swyddogion, Comisiynwyr yr Heddlu a Throsedd, a rhai sefydliadau nad ydynt yn heddluoedd.

Mae hyn yn cynnwys:

- cwynion neu faterion ymddygiad a gyfeirir atom gan Gomisiynwyr yr Heddlu a Throsedd ynghylch ymddygiad Prif Swyddog (neu Ddirprwy Gomisiynydd Gwasanaeth Heddlu Llundain)
- cwynion difrifol a materion ymddygiad am Gomisiynwyr yr Heddlu a Throsedd, Swyddfa'r Maer ar gyfer Plismona a Throsedd a'u dirprwyon priodol sy'n gyfystyr â chyflawni trosedd neu sy'n ymwneud â chyflawni trosedd. Mae'n ofynnol i baneli heddlu a throsedd gyfeirio'r rhain atom
- cwynion difrifol yn erbyn yr Asiantaeth Troseddau Cenedlaethol (NCA), gan gynnwys cwynion yn ymwneud ag enillion gweithgarwch trosedd
- rhai mathau o gwynion difrifol yn erbyn staff y Swyddfa Gartref sy'n cyflawni rhai swyddogaethau ffiniau a mewnfudo (gan gynnwys y rheini yn erbyn staff a gontractiwyd gan y Swyddfa Gartref i gyflawni rhai swyddogaethau ar eu rhan)
- cwynion difrifol yn erbyn staff Cyllid a Thollau Ei Mawrhydi (HMRC).
- pobl sy'n gweithredu fel swyddogion atal cam-drin llafur (LAPOs) yn Awdurdod Cam-drin Llafur Meistri Gangiau (GLAA)

Ar ôl derbyn atgyfeiriad neu gwyn, rydym yn asesu a ddylid ymchwilio i'r mater. Efallai y byddwn yn penderfynu nad oes angen delio ag ef o dan y rheoliadau, ac os felly gall y sefydliad ymdrin ag ef drwy brosesau mewnol neu beidio â chymryd unrhyw gamau pellach.

Ein nod yw bod y sefydliadau hyn yn dysgu o'n gwaith a gwella eu hymarfer o ganlyniad.

Atgyfeiriadau gan Gomisiynwyr yr Heddlu a Throsedd yn 2019/20 a 2020/21

Pan bod atgyfeiriadau i'r IOPC yn ymwneud â phrif swyddog, mae profion gwahanol yn berthnasol yn dibynnu a yw'r atgyfeiriad yn ymwneud â chwyn neu fater ymddygiad. Mae'r siart isod yn dangos nifer yr atgyfeiriadau PCC a'u canlyniad. Ychydig iawn o newid oedd mewn perfformiad ers 2019/20 ac eithrio'r rhai a ddychwelwyd i rym, a gynyddodd i 41 yn 2020/21 o gymharu ag 11 yn y flwyddyn flaenorol.

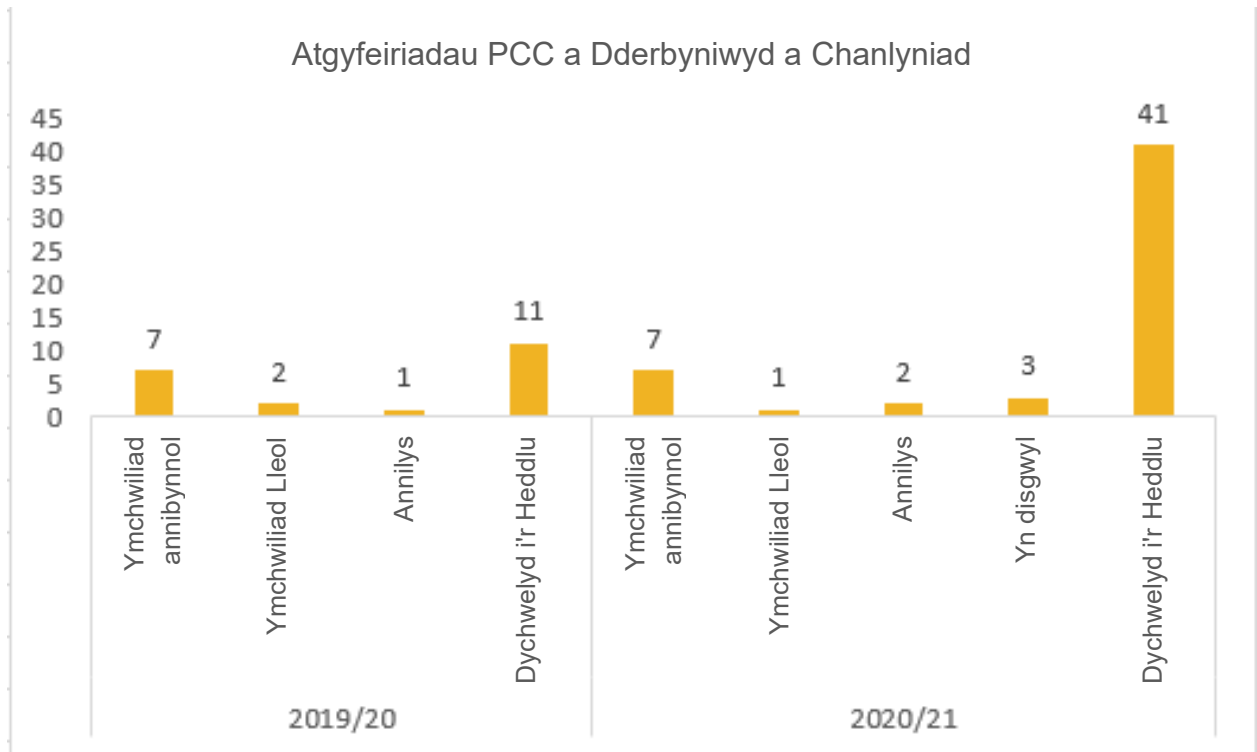

Atgyfeiriadau gan PCPs yn 2019/20 a 2020/21

Mae'r siart isod yn dangos nifer yr atgyfeiriadau PCP a dderbyniwyd a'u canlyniad.

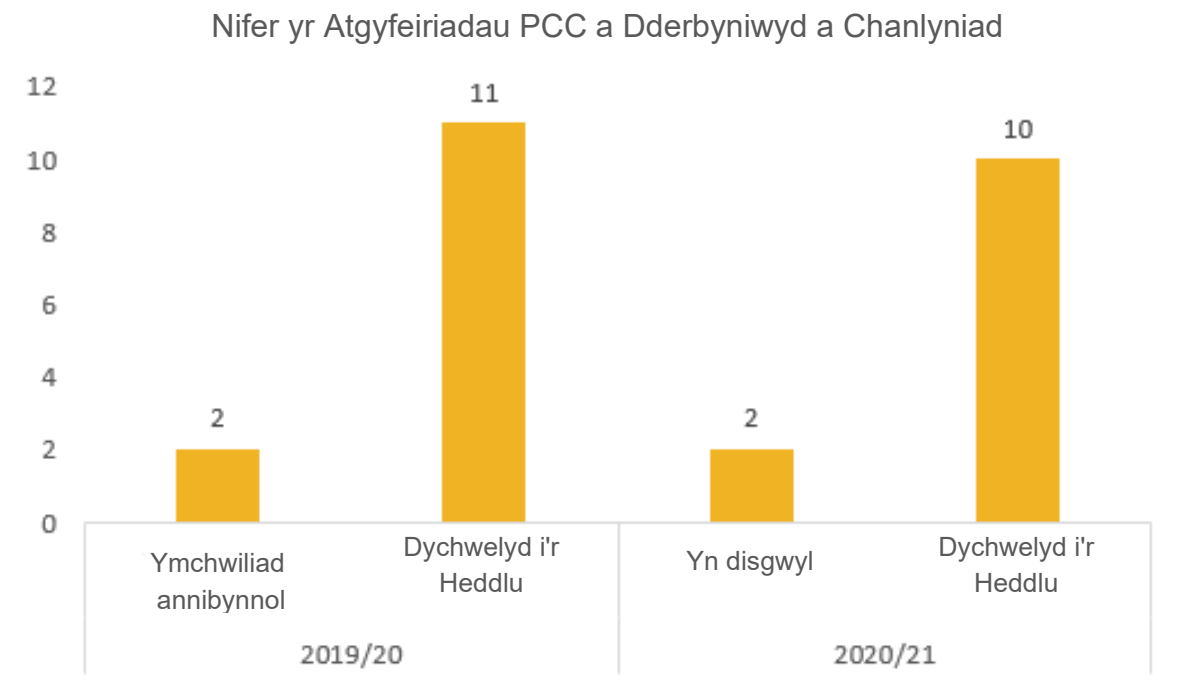

Mae'r siart isod yn dangos nifer yr atgyfeiriadau a dderbyniwyd dros y pum mlynedd diwethaf, wedi cael eu dadansoddi fesul blwyddyn a sefydliad.

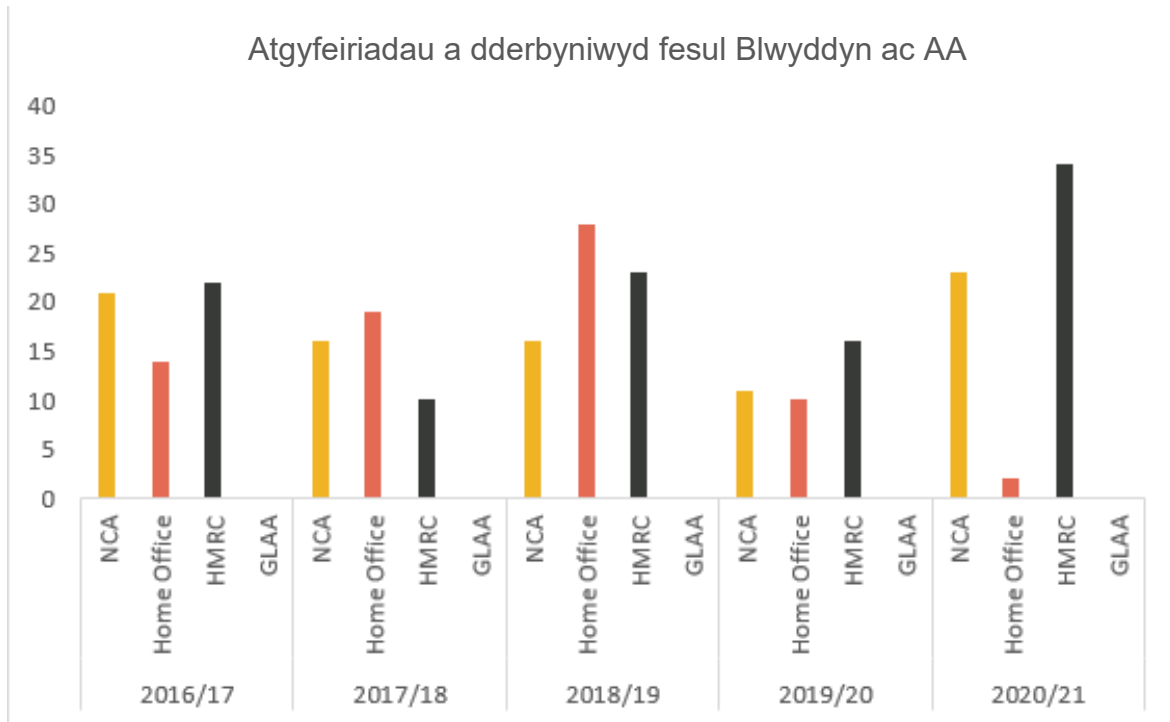

Mae'r siart isod yn dangos canlyniadau apeliadau NCA a gwblhawyd yn 2020/21 wedi cael eu dadansoddi yn ôl y math o apêl.

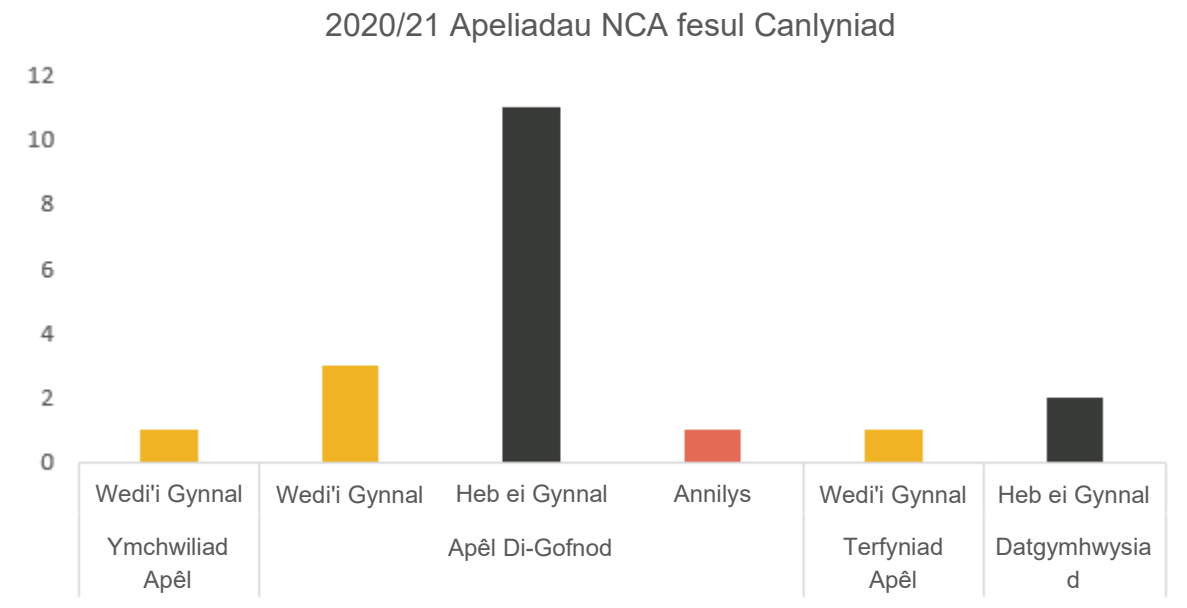

Mae'r siart isod yn dangos data apeliadau a gwblhawyd gan y Swyddfa Gartref wedi cael eu dadansoddi fesul math o apêl. Cwblhawyd dwy apêl gan y Swyddfa Gartref yn 2020/21, ac ni chynhaliwyd y ddwy ohonynt.

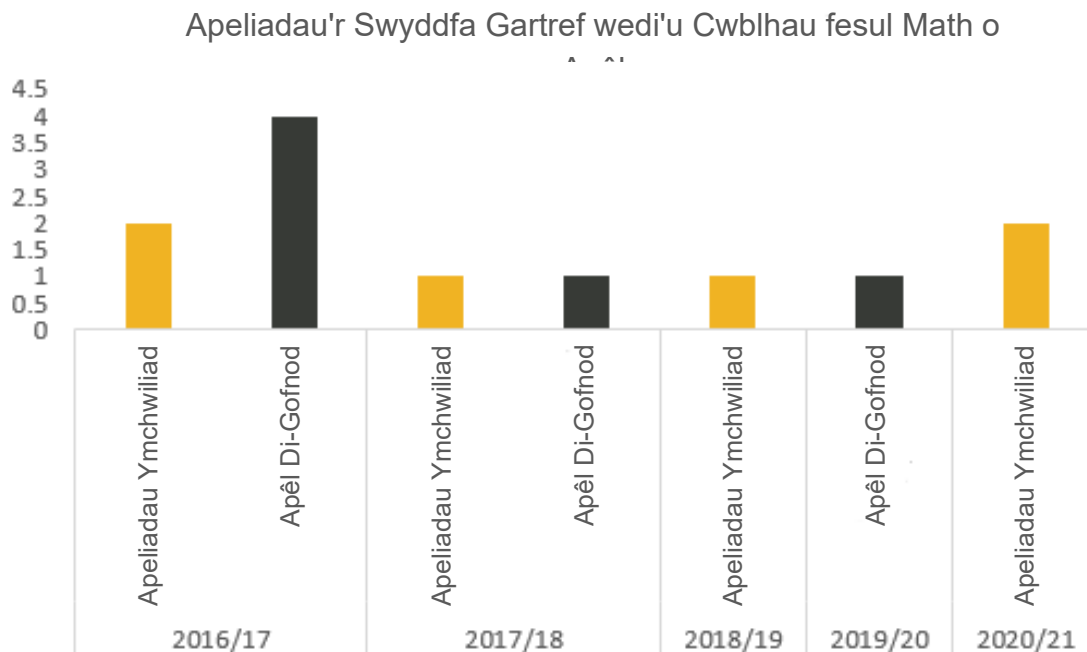

Mae'r siart isod yn dangos pum mlynedd o ddata apeliadau a gwblhawyd gan HMRC wedi cael eu dadansoddi fesul y math o apêl. Ni wnaethom gwblhau unrhyw apeliadau HMRC yn 2020/21, felly nid oes data ar gyfer eleni. Nid oedd unrhyw atgyfeiriadau gan yr Awdurdod Meistri Gangiau a Cham-drin Llafur yn 2020/21.

Apeliadau HMRC wedi'u Cwblhau fesul Math o Apêl

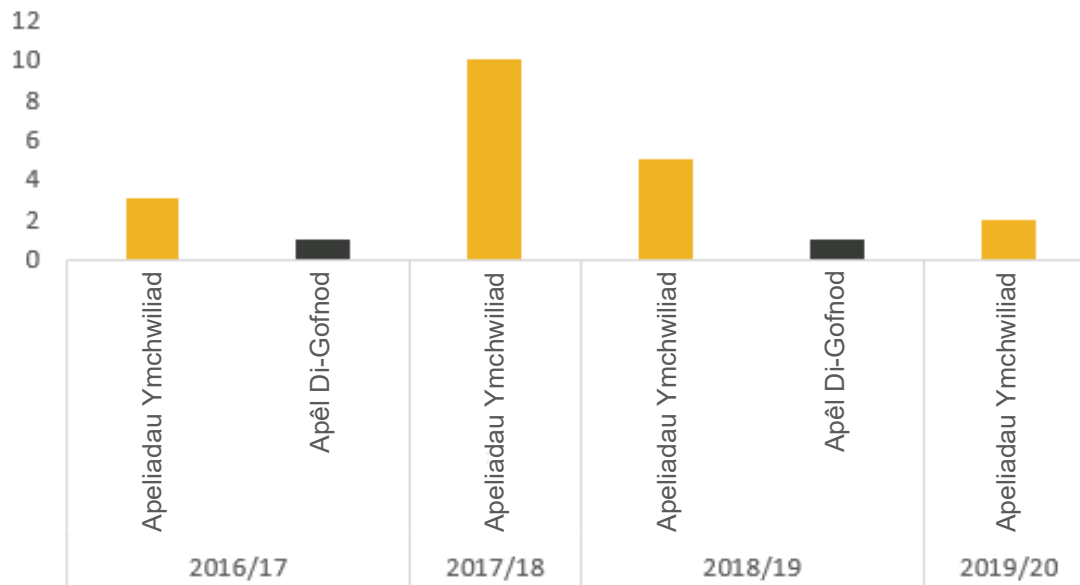

Blaenoriaeth: gwella plismona trwy nodi a rhannu'r hyn a ddysgwyd o'n gwaith*

YR HYN DYWEDOM Y BYDDEM YN GWNEUD

Byddwn yn canolbwyntio ein gwaith ar feysydd sy'n peri pryder i'r cyhoedd a'r heddlu ac

yn gweithio gyda phartneriaid i rannu ein dysgu i wella plismona ac amddiffyn y cyhoedd rhag niwed.

YR HYN ROEDDEM YN GOBEITHIO CYFLAWNI

Mae ein hargymhellion yn arwain at welliannau mewn plismona ac yn atal niwed i'r cyhoedd.

Mesur cynnydd yn erbyn ein nodau

Gwnaethom anelu i:

- gyhoeddi Adroddiad Effaith blynyddol sy'n rhoi tystiolaeth o'r gwahaniaeth rydym wedi gwneud o ran gwella plismona a system gwynion yr heddlu

Fe wnaethom gyhoeddi ein hail Adroddiad Effaith ym mis Medi 2020, yn amlinellu sut mae ein gwaith yn gwneud gwahaniaeth ac yn gwella hyder y cyhoedd mewn plismona. Mae'r adroddiad yn cynnwys llawer o enghreifftiau o sut rydym yn defnyddio dysgu o'n gwaith i ddylanwadu ar newidiadau mewn plismona, sicrhau atebolrwydd a chefnogi arfer gorau. Mae ein Hadroddiad Effaith 2019/20 wedi derbyn 435 o arolygon unigryw ar ein gwefan.

- cael cynnydd o 95% yn y gyfran o randdeiliaid sy'n cytuno bod ein cylchgrawn Learning the Lessons yn arf defnyddiol i ysgogi newid ym mholisi'r heddlu

Dywedodd naw deg un y cant o ymatebwyr i'n harolwg fod y cylchgrawn yn arf defnyddiol i helpu i ysgogi newid i bolisi ac arfer. Darperir gwybodaeth am ein cylchgrawn Learning the Lessons ar dudalennau 45-46.

Fe wnaethom fonitro ac ymateb i:

- gyfran yr argymhellion dysgu a dderbynnir gan heddluoedd

Darperir gwybodaeth am ein hargymhellion dysgu ar dudalen 44.

- cyfran y rhanddeiliaid sy'n meddwl bod yr IOPC yn effeithiol o ran codi safonau mewn heddluoedd

Mae'r data isod yn dangos canlyniadau ein hymchwil rhanddeiliaid 2020/21. O'r rhai a gymerodd ran, roedd 61% o randdeiliaid heddlu, 62% o randdeiliaid atebolrwydd heddlu, a 49% o randdeiliaid nad ydynt yn heddlu o'r farn bod yr IOPC yn effeithiol o ran codi safonau mewn heddluoedd.

- cyfran y rhanddeiliaid sy'n meddwl bod yr IOPC yn effeithiol o ran sicrhau bod heddluoedd yn dysgu o gwynion

Mae'r data isod yn dangos canlyniadau ein hymchwil rhanddeiliaid 2020/21. O'r rhai a gymerodd ran, roedd 61% o randdeiliaid heddlu, 67% o randdeiliaid atebolrwydd heddlu, a 50% o randdeiliaid nad ydynt yn heddlu o'r farn bod yr IOPC yn effeithiol o ran sicrhau bod heddluoedd yn dysgu o gwynion. Bu gwelliant ar fesurau allweddol, yn enwedig yn y ffordd y mae'r heddlu'n delio â chwynion a sicrhau bod yr heddlu'n dysgu o gwynion. Er mwyn i'r canrannau hyn gynyddu ymhellach, mae rhanddeiliaid yn awyddus i weld bod mwy yn cael ei wneud er mwyn gwreiddio dysgu ar draws heddluoedd ac wrth ymgysylltu â'r cyhoedd.

Cefndir y flaenoriaeth hon

Fe wnaethom barhau i ganolbwyntio ar nodi a rhannu dysgu yn ystod 2020/21. Mae cwynion gan y cyhoedd a'r digwyddiadau difrifol rydym yn ymchwilio iddynt yn cynnig cyfleoedd i ddeall sut y gellir gwella plismona i atal y materion hyn rhag ddigwydd eto. Mae newidiadau a wneir o ganlyniad i ddysgu yn y pen draw yn gwella gwasanaeth yr heddlu i bawb ac yn amddiffyn y cyhoedd rhag niwed. Rydym yn gweithio'n agos gyda sefydliadau eraill fel Arolygiaeth Cwnstabiliaeth Ei Mawrhydi, Gwasanaethau Tân ac Achub (HMICFRS), y Coleg Plismona (CoP) a PPCs er mwyn datblygu blaenoriaethau ar y cyd, rhannu dysgu, a chreu rhaglenni gwaith cydweithredol sy'n hyrwyddo gwelliannau.

Ein gwaith yn 2020/21

Cael effaith trwy rannu dysgu

Mae gwneud argymhellion yn ystod ein hymchwiliadau a'n gwaith achos yn un ffordd rydym yn helpu i wella arferion plismona a hyder y cyhoedd mewn plismona, yn lleol ac yn genedlaethol.

Yn ystod 2020/21 gwnaethom 216 o argymhellion. Gwnaethom rannu 31 o'r rhain gyda'r holl heddluoedd yn Lloegr ac yng Nghymru, neu eu cyfeirio at sefydliadau cenedlaethol, megis Cyngor Cenedlaethol Prif Swyddogion yr Heddlu (NPCC) a'r CoP. O'r rhain, cyhoeddwyd 132 o dan Baragraff 28A o Atodlen 3 i *Ddeddf Diwygio'r Heddlu 2002*. Pan gyhoeddir argymhelliad o dan y pŵer hwn, mae'n ofynnol i'r derbynydd ddarparu ymateb. Lle cafwyd ymateb, derbyniwyd 104 o argymhellion, ac ni dderbyniwyd 14.

Drwy gydol y flwyddyn, fe wnaethom barhau i gefnogi ein pobl i ddatblygu yn y maes hwn. Mae rhai uchafbwyntiau o'r gwaith hwn yn cynnwys:

- parhau i dyfu a datblygu ein rhwydwaith o hyrwyddwyr argymhellion, a'n grŵp ymarferwyr gweithrediadau argymhellion (OPG), y ddau ohonynt yn darparu arbenigedd ynghylch argymhellion
- adnewyddu ac ail-lansio ein canllawiau i staff ar y broses argymhellion, gan gynnwys awgrymiadau, cyngor ac adnoddau newydd i helpu i wella ansawdd argymhellion a'u heffaith ar blismona
- datblygu pecynnau dysgu ar lein newydd i staff (i'w lansio yn gynnar yn 2021/22) er mwyn helpu i ddatblygu eu gwybodaeth am y broses ar gyfer nodi a datblygu argymhellion dysgu effeithiol
- darparu cyfres o sesiynau rhithiol ar gyfer staff er mwyn helpu i wella eu defnydd o'n traciwr argymhellion dysgu sefydliadol (OLRT) – offeryn mewnol a ddefnyddir i gofnodi ac olrhain datblygiad argymhellion
- dechrau rhaglen o waith glanhau data parhaus er mwyn helpu i wella ansawdd y data a gofnodir yn yr OLRT
- lansio dangosfwrdd argymhellion newydd er mwyn helpu rheolwyr i olrhain nifer yr argymhellion sy'n cael eu datblygu ac sy'n cael eu cyhoeddi

Bydd ein Hadroddiad Effaith 2020/21 yn cynnwys rhagor o wybodaeth ar yr argymhellion a wnaethom yn ystod y flwyddyn hon a'u heffaith. Disgwyliwn gyhoeddi hwn yn hydref 2021.

Cyhoeddwyd ein hadroddiad ar Farwolaethau yn ystod neu ar ôl cyswllt â'r heddlu, Ystadegau ar gyfer Lloegr a Chymru 2019/20 yr hydref diwethaf. Disgwyliwn gyhoeddi'r adroddiad ar gyfer 2020/21 yr haf hwn.

Mae crynodebau ymchwiliad dienw a gyhoeddir ar ein gwefan hefyd yn rhoi manylion am ein hymchwiliadau, gan gynnwys y dystiolaeth a gasglwyd gennym, canlyniadau ar gyfer swyddogion a staff, a manylion unrhyw ddysgu a nodwyd. Mae crynodebau o ymchwiliadau yn helpu i gynyddu hyder y cyhoedd trwy ddangos ein bod yn dryloyw ynghylch yr hyn yr ydym yn ymchwilio iddo, ac am ganlyniadau ein hymchwiliadau.

Mae ein cylchgronau Learning the Lessons yn cefnogi heddluoedd i wella polisi ac arfer yr heddlu. Mae astudiaethau achos byr, dienw a chwestiynau am achosion bywyd go iawn yn helpu darllenwyr i ystyried a oes angen iddynt wneud unrhyw newidiadau yn eu heddlu eu hunain.

Eleni gwnaethom addasu ein hamserlen gyhoeddi o ganlyniad i COVID-19. Mae llawer o'r rhanddeiliaid sy'n ymwneud â datblygu a defnyddio'r cylchgrawn wedi bod yn profi llai o gapasiti neu'n gweithio mewn gwahanol ffyrdd o ganlyniad i'r pandemig.

Ym mis Rhagfyr 2020, fe wnaethom gyhoeddi Learning the Lessons 38, y cyntaf i ganolbwyntio ar blismona'r ffyrdd. Roedd y rhifyn hwn yn cynnwys deg achos newydd, yn ogystal ag erthyglau ar:

- Rhwydwaith Materion Pwnc yr IOPC ar blismona'r ffyrdd
- rôl arweinydd yr NPCC ar gyfer plismona'r ffyrdd

- newidiadau mewn hyfforddiant gyrwyr dros y degawd diwethaf mewn ymateb i newidiadau mewn plismona'r ffyrdd
- gwasanaeth dioddefwyr ffyrdd cenedlaethol Brake
- y negeseuon allweddol sy'n dod i'r amlwg o arolygiad diweddar HMICFRS o blismona'r ffyrdd
- rhwydwaith academaidd plismona'r ffyrdd a pheth o'i ymchwil diweddar

Cafodd Argraffiad 38 ei lawrlwytho 1,297 o weithiau erbyn 31 Mawrth 2021.

Rydym yn ceisio cyfraniadau a mewnbwn gan amrywiaeth o gyfranwyr ac mae gennym banel cynghori o fwy na 91 o aelodau. Mae aelodau'r panel yn gwneud cyfraniad pwysig i'r cylchgrawn, gan roi adborth ar ddraffiau, ac awgrymu erthyglau ac erthyglau nodwedd. Yn ystod 2020/21, fe wnaethom ychwanegu 15 aelod newydd at y Panel, gan ddod â chyfanswm yr aelodau i 91.

Drwy gydol y flwyddyn rydym wedi bod yn gweithio i ddatblygu materion ar gam-drin plant yn rhywiol (CSA), a cham-drin pwerau. Cyhoeddwyd argraffiad CSA ym mis Mai 2021.

Gallwch ddarllen ein holl gynnwys o Learning the Lessons ar ein gwefan.

Ymatebion i'n harolwg darllenwyr cylchgrawn Learning the Lessons

- Dywedodd 100% o'r ymatebwyr (22) fod strwythur y cylchgrawn yn teimlo'n iawn
- Dywedodd 95% o'r ymatebwyr (21) fod y cymysgedd o achosion ac erthyglau nodwedd yn teimlo'n iawn
- Dywedodd 91% o ymatebwyr (20) fod y crynodebau achos yn glir ac yn hawdd i'w deall
- Dywedodd 91% o ymatebwyr (20) fod y cylchgrawn yn arf defnyddiol i helpu i ysgogi newid ym mholisi ac arferion yr heddlu
- Dywedodd 90% o'r ymatebwyr (20) fod y cylchgrawn yn rhoi gwybodaeth ddefnyddiol iddynt i ategu'r wybodaeth gwnaethant dderbyn o hyfforddiant, sesiynau briffio neu brofiad ymarferol.
- Dywedodd 91% o yrwyr heddlu a ymatebodd i C7 (11), ar ôl darllen argraffiad 38 y byddent yn myfyrio ar eu profiad ac yn ystyried a oes angen iddynt wneud unrhyw beth yn wahanol.
- Dywedodd 50% o yrwyr heddlu a ymatebodd i C7 (5) fod darllen argraffiad 38 wedi eu hysgogi i newid eu hymddygiad mewn un neu fwy o feysydd lle mae dysgu wedi'i nodi yn yr achosion dan sylw
- Dywedodd 95% o ymatebwyr (19) eu bod yn bwriadu rhannu argraffiad 38 gyda chydweithwyr i helpu i rannu'r dysgu sydd ynddo

(Nodyn – mae cyfraddau ymateb ar gyfer pob cwestiwn yn amrywio.)

Thematig gwahaniaethu hiliol

Ym mis Medi 2020 gwnaethom lansio gwahaniaethu ar sail hil fel maes ffocws thematig er mwyn sefydlu'r tueddiadau a'r patrymau a allai helpu i ysgogi newid gwirioneddol mewn arferion plismona yn y maes hwn. Daw ein gwaith ar wahaniaethu ar adeg o graffu cyhoeddus dwys yn dilyn marwolaeth drasig George Floyd yn America, y mudiad Black Lives Matters, a phryderon uwch ynghylch anghymesuredd hiliol a gwahaniaethu ym maes plismona yn y DU. Bydd ein gwaith thematig ar wahaniaethu ar sail hil yn ein galluogi i gael llais cryf sy'n seiliedig ar dystiolaeth yn y sgysiau presennol.

Fe wnaethom flaenoriaethu gwaith i ddatblygu canllawiau ar gyfer penderfynwyr gweithredol. Mae'r canllawiau'n ymdrin â sut y gallwn ddod i gasgliadau o'r dystiolaeth a gasglwyd mewn achosion gwahaniaethu. Gwnaethom ddilyn hyn gyda hyfforddiant wedi'i dargedu. Gwnaethom hefyd edrych ar achosion gwahaniaethu hiliol diweddar i nodi themâu a thueddiadau i lywio argymhellion dysgu thematig.

Ein gwaith yng Nghymru

Mae'r IOPC yn gweithio ledled Cymru gyda'r un cyfrifoldebau dros heddluoedd Cymru a Lloegr. Mae ein Cyfarwyddwr Cymru, Catrin Evans, yn siaradwr Cymraeg ac mae wedi arwain ymgysylltiad rheolaidd gyda heddluoedd a'r sector plismona ehangach, gan gynnwys PCCs, HMICFRS, Gwasanaeth Erlyn y Goron a'r Gwasanaeth Prawf.

Rydym wedi ymrwmo i nodi a rhannu'r hyn a ddysgwyd o'n gwaith er mwyn helpu i wella plismona yng Nghymru. Daeth ein Fforwm Rhanddeiliaid Cymru a gynhaliwyd ym mis Ionawr 2021 gyda chynrychiolwyr plismona a rhai nad ydynt yn blismona ynghyd. Roedd y gweithdy rhithiol, rhyngweithiol hwn yn canolbwyntio ar themâu gwahaniaethu ac anghymesuredd. Sbardunodd y cynrychiolwyr rywfaint o drafodaeth dreiddgar, heriol ac adeiladol. Rhannodd y digwyddiad yr hyn a ddysgwyd o'n hymchwiliadau ynghylch gwella arferion plismona, yn ogystal â hwyluso trafodaeth adeiladol ar ein gwaith a'n perfformiad ein hunain. Roedd yr adborth gan gyfranogwyr yn gadarnhaol iawn, yn enwedig ynghylch sesiwn rhyngweithiol lle buom yn cyflwyno astudiaethau achos o rywfaint o'n gwaith ar wahaniaethu.

Estynnwyd ein perthynas waith ag Aelodau o'r Senedd sy'n gyfrifol am y rhyngwyneb rhwng plismona a materion datganoledig. Er enghraifft, cynaliasom gyfarfodydd ar wahân gyda Jane Hutt a John Griffiths, cadeirydd y Grŵp Trawsbleidiol ar Blismona. Gwnaethom hefyd ehangu cwmpas a chyrhaeddiad ein hymgysylltiad â rhanddeiliaid eleni a chyfarfod gyda Comisiynwyr Cymru ar gyfer Plant a Phobl Hŷn, a Chomisiynydd Cenedlaethau'r Dyfodol i drafod gwaith cydweithio. Rydym yn ystyried cynigion ar gyfer ymgysylltu rhwng Panel Ieuencid yr IOPC a Phanel Cynghori'r Comisiynydd.

Rydym wedi parhau i sicrhau ein bod yn cyflawni ein hymrwymadau iaith Gymraeg o dan *Ddeddf yr Iaith Gymraeg 1993* a Mesur y Gymraeg 2011. Rydym wedi cynnal ein perthynas waith dda gyda swyddfa Comisiynydd y Gymraeg ac wedi parhau i

weithio i adeiladu ar ein cydymffurfiaeth â Safonau'r Gymraeg, gan sicrhau ein bod yn darparu gwasanaeth i aelodau o'r cyhoedd sy'n siarad Cymraeg. Mae ein Bwrdd Rheoli wedi cymeradwyo ein Strategaeth Iaith Gymraeg ac mae gwaith yn digwydd ar hyn o bryd i roi'r Cynllun Cyflawni ar waith. Mae gwybodaeth allweddol ar gael yn Gymraeg ar ein gwefan.

Blaenoriaeth - gwella hyder yn atebolrwydd yr heddlu

YR HYN Y DYWEDOM Y BYDDEM YN EI WNEUD

Byddwn yn ymgysylltu ag amrywiaeth o randdeiliaid a chymunedau, gan ganolbwyntio ar y rhai sydd â'r hyder lleiaf mewn plismona, fel eu bod yn deall eu hawl i gwyno ac yn disgwyl triniaeth deg a chyfiawn mewn ymateb i gwynion a digwyddiadau difrifol.

YR HYN ROEDDEM YN GOBEITHIO'I GYFLAWNI

Mae'r rhai sydd â hyder isel mewn plismona yn cyrchu ac yn gwerthfawrogi system gwynion yr heddlu.

Mesur cynnydd yn erbyn ein nodau

Gwnaethom anelu at:

- wella perfformiad ar y mesurau allweddol canlynol yn ein traciwr canfyddiadau'r cyhoedd:
 - cyfran y bobl ifanc sy'n hyderus bod yr heddlu'n ymdrin â chwynion yn deg
 - cyfran y cyhoedd o gefndir BAME sy'n ymwybodol ohonom

Rydym yn cynnal arolwg rheolaidd o'r cyhoedd i asesu eu canfyddiadau a'u hymwybyddiaeth o'r heddlu, system gwynion yr heddlu, a'r IOPC. Mae ein traciwr canfyddiadau'r cyhoedd yn casglu'r data hyn sy'n ein galluogi i olrhain ein perfformiad drwy gydol y flwyddyn. Yn 2020/21 cynhaliom dri arolwg ledled Cymru a Lloegr. Dangosodd y canlyniadau:

- Roedd 37% o'r bobl ifanc a arolygwyd yn hyderus bod yr heddlu'n ymdrin â chwynion yn deg Mae hyn yn cymharu â 52% y flwyddyn flaenorol
- Dywedodd 53% o bobl o gefndir BAME yn yr arolwg eu bod yn ymwybodol o'r IOPC. Mae hyn yn cymharu â 48% y flwyddyn flaenorol

Gostyngodd cyfran y bobl ifanc sy'n hyderus bod yr heddlu'n ymdrin â chwynion yn deg yn 2020/21. Mae storïau newyddion diweddar yn debygol o fod wedi cael rhywfaint o effaith ar farn y cyhoedd am blismona ac atebolrwydd yr heddlu. Er bod hyn wedi effeithio ar hyder cyffredinol yr heddlu yn ymdrin â chwynion yn deg, mae'r dystiolaeth gan ein Traciwr Canfyddiadau'r Cyhoedd yn awgrymu mai hyder pobl ifanc sydd wedi'i effeithio'n arbennig.

Fe wnaethom fonitro ac ymateb i:

- gyfran y rhanddeiliaid sy'n meddwl ein bod yn gwella hyder y cyhoedd yn system gwynion yr heddlu

Mae ffigurau o'n harolwg 2020/21 yn dangos bod 42% o randdeiliaid heddlu, 56% o randdeiliaid atebolrwydd heddlu a 40% o randdeiliaid nad ydynt yn heddlu o'r farn ein bod yn gwella hyder y cyhoedd yn system gwynion yr heddlu.

Mae'r ffigurau hyn wedi cynyddu o'r arolwg blaenorol a gynhaliwyd yn 2019, a ddangosodd fod 28% o randdeiliaid heddlu, 38% o randdeiliaid atebolrwydd heddlu a 30% o randdeiliaid nad ydynt yn heddlu o'r farn ein bod yn gwella hyder y cyhoedd yn system gwynion yr heddlu.

Mae gwella hyder y cyhoedd yn faes lle mae rhanddeiliaid yn credu bod lle i wella. Yn gyffredinol, maent yn credu y gallai'r IOPC wneud mwy i ymgysylltu â'r cyhoedd i wella hyder y cyhoedd, gan gynnwys gwneud mwy i ymgysylltu â chymunedau.

Nid ydym yn gallu darparu canran y cwynion a wneir gan bobl ifanc a phobl Dduon, Asiaidd a lleiafrifoedd ethnig oherwydd nad yw'r data ar gyfer y flwyddyn ariannol lawn ar gael eto. Disgwyliwn i'r wybodaeth hon fod ar gael a'i chyhoeddi ar ein gwefan erbyn mis Mawrth 2022.

Cefndir y flaenoriaeth hon

Goruchwylio system gwynion yr heddlu Mae system gwynion yr heddlu y mae'r cyhoedd a'r heddlu yn ymddiried ynndi yn allweddol i gynnal hyder mewn plismona. Mae gan swyddogion heddlu bwerau sylweddol a all effeithio ar ryddid a bywydau pobl a phan fydd ymddiriedaeth a hyder dan straen, mae trosedd yn llai tebygol o gael ei riportio ac mae pobl yn llai tebygol o ddarparu cudd-wybodaeth i'r heddlu.

Mae'n bwysig inni ddangos ein hannibyniaeth drwy wneud penderfyniadau diduedd, teg sy'n seiliedig ar dystiolaeth. Mae hyn yn golygu ein bod yn gwrando ac yn ystyried barn pawb sy'n gysylltiedig yn ofalus, ond mae ein penderfyniadau'n seiliedig ar ffeithiau a'r dystiolaeth sydd ar gael yn unig.

Rhan bwysig o'n rôl yw rhoi sicrwydd i'r gymuned pan fydd digwyddiad tyngedfennol yn digwydd a allai effeithio ar hyder y cyhoedd mewn plismona neu achosi tensiynau cymunedol. Yn y sefyllfaoedd hyn, rydym yn darparu amrywiaeth o gymorth – o siarad ag arweinwyr cymunedol lleol i gyhoeddi datganiadau i'r wasg ac ymgysylltu â'r heddlu lleol neu Gomisiynydd yr Heddlu a Throsedd. Mae ein Strategaeth Ymgysylltu â Rhanddeiliaid 2019-22 yn nodi sut rydym yn gwrando ac yn meithrin perthnasoedd â grwpiau gwirfoddol, y sector cymunedol a grwpiau eiriolaeth sy'n cynrychioli'r cyhoedd, achwynwyr a theuluoedd, yn ogystal ag ymgysylltu â'n rhanddeiliaid statudol a phlismona. Mae gennym dimau ymgysylltu â rhanddeiliaid penodol ledled Cymru a Lloegr ac rydym yn parhau i ganolbwyntio adnoddau ar feithrin perthnasoedd lleol a chenedlaethol.

Ein gwaith yn 2020/21

Cynyddu ymwybyddiaeth o'r IOPC

Ym mis Mawrth 2019, dywedodd ymchwil wrthym fod 40% o ymatebwyr wedi dweud eu bod wedi clywed am yr IOPC. Er bod mwy i'w wneud o hyd i sicrhau bod y cyhoedd yn deall ein rôl a'n gwaith, mae ymchwil diweddar yn dangos cynnydd, gyda 51% o ymatebwyr yn dweud eu bod wedi clywed am yr IOPC.

Gwyddom fod angen i ni wneud mwy o hyd i godi ymwybyddiaeth o rôl ac effaith yr IOPC ac yn 2019 datblygwyd strategaeth gyfathrebu tair blynedd newydd i yrru hyn.

Yn 2020/21 buom yn gweithio gyda'n panel ieuencid i ddatblygu ystod o adnoddau i godi ymwybyddiaeth pobl ifanc o system gwynion yr heddlu, gweithio i wella hygyrchedd ein gwefan a chychwyn ar y gwaith o ailddatblygu gwefan newydd drwy fapio gofynion defnyddwyr gyda'n system gwynion fewnol ac o randdeiliaid allanol.

Mae'r cyfryngau yn gyfrwng pwysig ar gyfer magu hyder y cyhoedd ac yn helpu i godi ymwybyddiaeth o'n gwaith, a'r canlyniadau sy'n dilyn ein hymchwiliadau. Y llynedd fe wnaethom gyhoeddi ychydig dros 200 o ddatganiadau rhagweithiol i'r cyfryngau am ein hymchwiliadau, gwaith thematig ac adroddiadau ac ymdriniwyd â mwy na 1,600 o ymholiadau gan y cyfryngau.

Mae ein gwefan yn ffynhonnell bwysig o wybodaeth am ein gwaith, a hefyd yn sianel allweddol ar gyfer gwneud cwyn. Mae ein gwefan yn cynnwys gwybodaeth am ein perfformiad ein hunain a chanlyniadau system gwynion yr heddlu. Oni bai bod rhesymau eithriadol, rydym yn cyhoeddi pob adroddiad ymchwiliad neu grynodeb ymchwiliad ar ein gwefan. Yn ystod y flwyddyn cawsom 470,324 o ymweliadau unigryw â'n gwefan.

Mae cyfryngau cymdeithasol hefyd yn darparu sianel allweddol ar gyfer ymgysylltu â chynulleidfaoedd. Trwy Twitter, ar hyn o bryd rydym yn cysylltu â mwy na 33,232 o ddilynwyr ac mae gennym 2,559 o ddilynwyr ar LinkedIn.

Mae ein cylchlythyr Misol Roundup, ein datganiadau i'r cyfryngau a chrynodebau ymchwiliad yn aml yn cynnwys enghreifftiau o'r dysgu rydym wedi'i nodi a chanlyniadau ein gwaith. Mae'r sianeli hyn yn hyrwyddo tryloywder ac yn dangos sut mae ein gwaith yn gwneud gwahaniaeth.

Yn 2021/22, byddwn yn lansio e-gylchlythyr corfforaethol rheolaidd i hysbysu ac ymgysylltu â chynulleidfaoedd ehangach.

Lansio cynllun Hawl Dioddefwyr i Adolygiad

Ar ddiwedd ein hymchwiliadau rydym yn cynhyrchu adroddiad sy'n nodi'r hyn a ddigwyddodd, pa dystiolaeth y daeth ein hymchwilwyr o hyd iddi a'n dadansoddiad o'r dystiolaeth. Rydym hefyd yn gwneud penderfyniadau am:

- a ddylai'r swyddogion heddlu/staff dan sylw wynebu unrhyw gamau disgyblu neu gamau i wella eu perfformiad
- a ddylid cyfeirio materion at Wasanaeth Erlyn y Goron (CPS) mewn rhai amgylchiadau. Mae'r CPS yn gyfrifol am benderfynu a ddylai unrhyw un gael ei gyhuddo o drosedd

Ym mis Rhagfyr 2020, lanswyd ein Hawl Dioddefwyr i Adolygiad, gan gyhoeddi ein polisi a gwybodaeth yn egluro sut mae'n gweithredu. O dan y cynllun, gall dioddefwyr ac aelodau o'u teulu ofyn am adolygiad mewn rhai achosion lle byddwn yn penderfynu peidio ag atgyfeirio ymchwiliad i'r CPS. Mae'r polisi'n nodi manylion llawn pryd mae'r hawl hon yn berthnasol.

Cyflwynwyd y cynllun gennym mewn ymateb i adborth gan ddiodefwyr. Mae'n dod â ni yn unol â chynlluniau tebyg a weithredir gan y CPS a heddluoedd. Gwnaethom ddiweddarau ein canllawiau i staff a darparu hyfforddiant i'r rhai a gymerodd ran. Rydym yn rhagweld y bydd tua 45 o achosion yn gymwys i gael eu hadolygu bob blwyddyn o dan y cynllun a byddwn yn monitro nifer y ceisiadau a gawn.

Ein hymchwil ar ganfyddiadau'r cyhoedd

Dangosodd canlyniadau ein harolwg o ganfyddiadau'r cyhoedd yn 20/21 fod canran y cyhoedd sy'n hyderus bod yr heddlu'n delio â chwynion wedi gostwng ychydig i 49%, o 53% yn 2019/20. Mae straeon newyddion diweddar – ar brotestiadau 'Kill the Bill' a Sarah Everard, ynghyd â Black Lives Matter a'r pandemig COVID-19 – yn debygol o fod wedi cael rhywfaint o effaith ar farn y cyhoedd am blismona ac atebolrwydd yr heddlu. Mae pob un o'r storïau hyn wedi cael sylw eang, ac yn cyddaro â gostyngiad bach yn y gyfran sy'n meddwl bod heddlu'r DU yn ymateb mewn ffordd deg a chymesur wrth ymdrin â digwyddiadau sy'n ymwneud â'r cyhoedd.

Mae'n ymddangos y bu effaith arbennig o gryf ar bobl ifanc 18-24 oed, sy'n llawer llai tebygol o deimlo'n gadarnhaol tuag at yr heddlu o gymharu â blwyddyn yn ôl ac yn llai tebygol o fod yn hyderus wrth ymdrin â chwynion. Roedd tri deg saith y cant o'r bobl ifanc a arolygwyd yn hyderus bod yr heddlu'n ymdrin â chwynion yn deg, o gymharu â 52% y flwyddyn flaenorol.

Mae data canfyddiadau'r cyhoedd yn dangos bod hyder yn yr IOPC yn gwneud gwaith da yn sefydlog, sef tua 43% (44% yn 2019/20).

Ein hymchwil ar stopio a chwilio

Er bod stopio a chwilio yn rhan angenrheidiol o'r pecyn cymorth plismona, mae angen ei ddefnyddio'n ofalus hefyd. Mae ei harfer yn ysgogi ystod o wahanol farnau ac emosiynau. Gall rhai ddod o brofiad byw, o fod yn destun stopio a chwilio neu o weithio mewn maes cysylltiedig.

Dangosodd ein harolwg cenedlaethol ym mis Tachwedd 2020 mai dim ond 28% o ymatebwyr o gefndir Du, Asiaidd neu Leiafrifoedd Ethnig (BAME) sy'n meddwl y dylai'r heddlu barhau i ddefnyddio stopio a chwilio fel ag y maent.

O'r rhai a holwyd a ddywedodd nad yw stopio a chwilio yn cael ei gymhwysu fel y dylai, nid yw 63% yn credu bod yr heddlu yn ei gymhwysu yn yr un modd i bob grŵp. Dywedodd bron i hanner (47%) o'r un categori o bobl eu bod yn credu bod yr heddlu'n gwneud cais i stopio a chwilio pan nad oes sail resymol dros wneud hynny.

Ymgysylltu â rhanddeiliaid

Mae gwrando ar rhanddeiliaid a chymunedau yn rhan allweddol o'n gwaith i gynyddu ein dealltwriaeth o'r cymunedau rydym yn eu gwasanaethu. Er gwaethaf heriau'r pandemig ar ein gwaith ymgysylltu, rhoesom hyd yn oed mwy o bwyslais ar weithio gyda phobl o gymunedau amrywiol. Mae meithrin ymddiriedaeth a hyder pob grŵp, ond yn enwedig y rhai sydd â'r lefelau isaf o ymddiriedaeth mewn plismona a'r system gwynion, yn hanfodol mewn cymdeithas lle rydym yn plismona trwy gydsyniad.

Mae ein tîm Ymgysylltu â Rhanddeiliaid wedi rhoi cynlluniau ymgysylltu cymunedol pwrpasol ar waith ym mhob un o'n rhanbarthau ac yng Nghymru i godi ymwybyddiaeth o'r IOPC a darparu cyfleoedd i gymunedau rannu eu profiadau o blismona. Cynhaliwyd dros 300 o gyfarfodydd â ffocws cymunedol â rhanddeiliaid amrywiol, gan gynnwys grwpiau cynghori annibynnol, llywodraeth leol, grwpiau crefyddol, ysgolion, grwpiau cymunedol ac eiriolaeth, grwpiau ieuenctid, grwpiau Du, Asiaidd a lleiafrifoedd ethnig, Aelodau Seneddol, cynghorau cydraddoldeb, heddluoedd, a staff o swyddfeydd comisiynwyr heddlu a throsedd.

Yng nghyd-destun protestiadau Black Lives Matter a COVID-19, mae tensiynau cymunedol â'r heddlu dros y 12 mis diwethaf wedi cynyddu. Cynyddwyd ein hymgysylltiad â chymunedau Du, Asiaidd a lleiafrifoedd ethnig yr effeithiwyd arnynt gan ddigwyddiadau heddlu difrifol drwy sefydlu Grwpiau Cyfeirio Cymunedol i wrando, rhannu gwybodaeth, a chynyddu hygyrchedd a thryloywder yr IOPC. Cynhaliwyd dros 30 o gyfarfodydd Grŵp Cyfeirio Cymunedol a saith cyfarfod arall ar achosion proffil uchel gydag aelodau o'r gymuned leol yr effeithiwyd arnynt. Gwnaethom wrando ar bryderon, rhoi gwybodaeth glir i bobl am sut y cynhaliwyd yr ymchwiliad a rhoi gwybod i'r rhanddeiliaid beth oedd yn digwydd.

Buom hefyd yn gweithio i wella dealltwriaeth o system gwynion yr heddlu ymhlith sefydliadau sy'n delio â phobl a allai ddod i gysylltiad â'r heddlu, fel y gall eu staff gynorthwyo a chynghori'r cleientiaid y maent yn gweithio â nhw. Er enghraifft, fe wnaethom hyfforddi dros 100 o weithwyr achos rheng flaen yn Cymorth i Ddiodefwyr ar sut i wneud cwyn a sut i gynorthwyo neu gynghori rhywun sy'n dymuno gwneud cwyn am eu hymwneud â'r heddlu.

Ymgysylltu â phobl sydd â lefelau hyder is

Mae ymchwil yn dweud wrthym fod gan bobl ifanc a rhai o gefndiroedd BAME lefelau hyder is yn system gwynion yr heddlu. Rydym yn ymdrechu i wneud newidiadau yn y maes hwn.

Fe wnaeth lladd George Floyd ym mis Mai 2020 anfon tonnau sioc ar draws y byd a sbarduno protestiadau Black Lives Matter ledled Cymru a Lloegr. Helpodd y

protestiadau i dynnu sylw at blismona cymunedau BAME, a'r hyder isel sydd gan gymunedau BAME yn yr heddlu ac yn y system sy'n dal yr heddlu i gyfrif.

Yn ystod 2020/21, fe wnaethom gysylltu â grwpiau ieuencid, paneli a seneddau i gynnal sesiynau ar-lein i godi ymwybyddiaeth o'n gwaith a system gwynion yr heddlu a darparu cyfleoedd ar gyfer cwestiynau ac atebion. Gweithiodd ein Panel Ieuencid â ni ac yn uniongyrchol â heddluoedd i helpu i wella arferion plismona sy'n effeithio'n anghymesur ar gymunedau BAME. Cymerodd aelodau'r panel ran mewn ymgynghoriad ar grŵp o argymhellion stopio a chwilio a wnaethom i'r Gwasanaeth Heddlu Metropolitan (MPS). Daeth yr argymhellion yn dilyn pum ymchwiliad yn ymwneud â stopio a chwilio dynion Du gan swyddogion MPS. Adolygwyd y dystiolaeth gyfunol a gasglwyd gennym i ystyried anghymesuredd, cyfreithlondeb a sut y defnyddiwyd grym. Derbyniodd yr heddlu ein holl argymhellion. Bu aelodau'r panel hefyd yn cymryd rhan mewn hyfforddiant stopio a chwilio ar gyfer Heddlu Dinas Llundain a'r MPS, sydd wedi cael derbyniad da.

Rydym yn gwerthfawrogi'r cymorth, y cyngor a'r her barhaus y mae'r Panel Ieuencid yn eu cyflwyno i'n gwaith. Ymhlith yr uchafbwyntiau yn ystod y flwyddyn dan sylw mae:

- creu podlediad i wella ymwybyddiaeth staff o waith y Panel
- sefydlu Bwrdd Cyngori ar Gydraddoldeb, Amrywiaeth a Chynhwysiant Panel Ieuencid i gynghori ar ein gwaith EDI. Mae'r gwaith hwn yn cwmpasu ein hymagwedd at recriwtio, hyfforddi, datblygu talent ac arweinyddiaeth ein pobl
- cynnal mentora o chwith gydag aelodau ein Bwrdd Rheoli

Gallwch ddarllen mwy am aelodau ein Panel Ieuencid a'u gwaith ysbrydoledig yn ein Hadroddiad Effaith diweddaraf, sydd i'w gyhoeddi yn hydref 2021.

Ein Grŵp Cyfeirio Rhanddeiliaid Allanol (ESRG)

Mae ein ESRG yn cynnwys rhanddeiliaid statudol ac anstatudol allanol, megis cynrychiolwyr o elusennau a sefydliadau ymgyrchu, sefydliadau plismona a'r Swyddfa Gartref. Mae'r grŵp yn darparu adborth heriol ac adeiladol ar ein perfformiad a'n prosiectau allweddol, ac yn gweithredu fel seinfwrdd anffurfiol i drafod darnau penodol o waith a themâu i helpu i wella arferion plismona.

Cynhaliodd y grŵp ddau gyfarfod ar-lein eleni, â phresenoldeb rhagorol yn y ddau. Mae rhai o uchafbwyntiau allweddol eu gwaith yn cynnwys darparu adborth defnyddiol ar ein Strategaeth Cydraddoldeb, Amrywiaeth a Chynhwysiant ddrafft, ac adolygiad o gyflawniad ein strategaeth gyffredinol hyd yma. Roedd hyn yn cynnwys edrych ymlaen at ein blaenoriaethau wrth i ni ddechrau trydedd flwyddyn gweithredu'r strategaeth.

Darparu gwasanaeth o safon

Mae ein defnyddwyr gwasanaeth yn cynnwys swyddogion heddlu, achwynwyr a theuluoedd mewn profedigaeth, yn ogystal ag amrywiaeth o bartïon eraill sydd â diddordeb. Er y gall fod gan bob grŵp safbwyntiau gwahanol ac anghenion sy'n aml

yn cystadlu â'i gilydd, mae'r safonau gwasanaeth rydym wedi ymrwymo i'w cymhwysu i bawb yn gyfartal. Y llynedd, cawsom ein hachrediad Rhagoriaeth Gwasanaeth Cwsmer® cyntaf ac rydym yn falch ein bod wedi cael ein hailachrediad yn gynharach yn 2021 ar ôl ailasesiad blynyddol.

Defnydd o'n llinell adrodd

Rydym yn gweithredu llinell adrodd i swyddogion a staff yr heddlu adrodd am bryderon ynghylch camwedd yn eu gweithle. Mae ar gyfer sefyllfaoedd lle mae camwedd yn datgelu neu'n awgrymu bod trosedd wedi'i chyflawni, neu lle mae tystiolaeth o ymddygiad a fyddai'n cyfiawnhau camau disgyblu. Mae'r CoP hefyd yn cynhyrchu canllawiau ar adrodd am bryderon.

Yn 2020/21 cysylltwyd â'n llinell adrodd 38 o weithiau o gymharu â 60 o weithiau yn ystod 2019/20. Roedd mwyafrif y pryderon a godwyd yn ymwneud â naill ai llygredd, gwahaniaethu neu PSD yr heddlu yn methu ag ymchwilio i gŵyn. Mae gennym nifer o opsiynau ar gyfer delio â galwadau i'n llinell adrodd. Mae'r camau a gymerwn yn dibynnu ar ddirifoldeb y pryderon a godwyd, ond mae'n rhaid i ni gael caniatâd y galwr cyn trosglwyddo unrhyw wybodaeth i heddlu.

Pan fydd rhywun yn cysylltu â'n llinell adrodd, rydym yn asesu'r wybodaeth a ddarperir ganddynt. Roedd y rhan fwyaf o'r adroddiadau a gawsom yn 2020/21 yn addas i'r heddlu perthnasol eu trin.

Datgeliadau budd y cyhoedd

Yn ôl y gyfraith mae'n ofynnol i ni gyhoeddi gwybodaeth am ddatgeliadau cymwys. Mae datgeliad cymhwysol yn disgrifio sefyllfa lle mae swyddog heddlu neu aelod o staff yn trosglwyddo gwybodaeth sydd, yn eu barn nhw, er budd y cyhoedd, bod swyddog heddlu neu aelod arall o staff yn gwneud, neu'n debygol o wneud, rhywbeth o'i le neu'n droseddol. Gallwch ddarllen am ddatgeliadau cymwys yng nghanllawiau *Deddf Datgelu er Lles y Cyhoedd* o dan bwynt 6.

Eitem	Gwybodaeth ar gyfer 2020/21
Nifer y datgeliadau cymwys	4
Nifer y datgeliadau cymhwysol lle cymerwyd camau ychwanegol gennym	4
Crynodeb o'r camau a gymerwyd	Ar gyfer dau ddatgeliad, gofynnwyd am ganiatâd i anfon yr wybodaeth berthnasol a ddarparwyd at yr heddluoedd. Trosglwyddwyd dau ddatgeliad i'n Huned Cudd-wybodaeth. Asesodd yr uned a bu'n cysylltu â thimau eraill ynghylch a ddylid cymryd unrhyw gamau. Ni wnaeth yr un o'r datgeliadau arwain at i ni gynnal ymchwiliad annibynnol.
Crynodeb o effaith y datgeliadau hyn ar ein gallu i gyflawni ein swyddogaethau neu gyflawni ein hamcanion	Dim effaith

Blaenoriaeth: bod yn sefydliad effeithiol ac effeithlon

YR HYN Y DWEDOM Y BYDDEM YN EI WNEUD

Byddwn yn denu ac yn cadw gweithlu hynod fedrus ac amrywiol ac yn darparu amgylchedd gwaith da iddynt tra'n gwella'n barhaus i ddarparu gwerth am arian.

YR HYN ROEDDEM YN GOBEITHIO EI GYFLAWNI

Mae ein gweithlu hynod fedrus ac amrywiol yn darparu gwasanaeth rhagorol, sy'n rhoi gwerth am arian.

Mesur cynnydd yn erbyn ein nodau

Gwnaethom anelu at:

- gyflawni sgôr ymgysylltu â staff o 63%

Yn 2020 fe'n cynghorwyd ar fyr rybudd na fyddai cyrff hyd braich bellach yn cael eu cynnwys yn arolwg staff y Gwasanaeth Sifil. Roedd hyn yn golygu nad oeddem yn gallu cynnal arolwg staff yn 2020. Mae hyn bellach wedi'i gynllunio ar gyfer 2021.

Yn y cyfamser, rydym wedi cynnal nifer o arolygon pwls o'r holl staff i ganfod effeithiau'r coronafeirws, morâl a gweithio o bell. Roedd yr arolygon hyn yn dangos bod staff yn teimlo eu bod yn cael eu cynnwys, eu cynorthwyo, eu hysbysu'n dda a bod ganddynt eglurder ynghylch ein blaenoriaethau. O'r staff a ymatebodd i arolwg pwls Rhagfyr 2020, cytunodd 91% eu bod wedi derbyn cyfathrebiadau amserol am newidiadau i'r ffordd yr oedd yr IOPC yn gweithio yn ystod y pandemig COVID-19 a theimlai 90% eu bod yn cael eu cynorthwyo i raddau neu'n fawr yn y gwaith.

- Sicrhau bod 80% o'n hymchwilyr yn cyflawni achrediad o fewn 24 mis

Mae achrediadau ymchwilyr llwyddiannus ar gyfer y rhai sydd mewn swydd dros ddwy flynedd wedi rhagori ar y targed, sef 84%. Mae hyn yn welliant ar y llynedd pan gafodd 81% o ymchwilyr eu hachredu.

O'r 273 o ymchwilyr sydd wedi bod yn eu swyddi am ddwy flynedd neu fwy, mae 231 wedi'u hachredu. O'r 43 o ymchwilyr nad ydynt wedi'u hachredu eto, mae chwech wedi cwblhau ac yn aros am achrediad, mae 23 yn gweithio tuag at gwblhau ac mae 14 wedi'u gohirio ar hyn o bryd oherwydd secondiad, absenoldeb rhiant neu absenoldeb hirdymor.

- Cynnal trosiant staff rhwng 8% a 10%

Am y rhan fwyaf o'r flwyddyn, roedd trosiant o dan ben isaf y targed. Ar gyfer y flwyddyn yn gyffredinol, roedd yn 6.97% - uwch na'r trosiant o 5.77% a welsom y llynedd, ond yn dal yn is na phen isaf y targed.

- Peidio cael mwy na 2.9% o absenoldeb salwch staff

Er gwaethaf y pandemig, roedd absenoldeb salwch staff yn 2020/21 yn 1.52%, gan gyflawni ein nod o gadw absenoldeb o dan 3%. Roedd hefyd yn is na chyfradd absenoldeb 2019/20 o 2.80%.

Fe wnaethom fonitro ac ymateb i:

- gyfran ein pobl, gan gynnwys rheolwyr ac arweinwyr, o gefndir BAME, gan gynnwys (fel y'i mesurir gan ein harolwg staff blynyddol) rheolwyr ac arweinwyr

Yn 2020/21, roedd 16% o'n pobl o gefndir Du, Asiaidd neu leiafrif ethnig. Mae hyn yn ostyngiad bach ar y 16.3% yn 2019/20. Mae hyn oherwydd gostyngiad o 19 yng nghyfanswm nifer y gweithwyr rhwng y ddwy flynedd, gyda 6 ohonynt o gefndir Du, Asiaidd neu leiafrif ethnig.

- cyfran yr ymgeiswyr o gefndir BAME sy'n cyrraedd y rhestr fer ar gyfer cyfweliad

Yn 2020/21, roedd 9.13% o ymgeiswyr o gefndir BAME ar y rhestr fer ar gyfer cyfweliad. Mae hyn yn cymharu â 16.83% o ymgeiswyr o gefndir Gwyn – bwlch o 7.71%. Mae hyn yn cymharu â'r llynedd pan gafodd 14.88% o ymgeiswyr o gefndir BAME eu rhoi ar y rhestr fer ar gyfer cyfweliad, yn erbyn 23.26% o ymgeiswyr o gefndir Gwyn a bwlch ychydig yn fwy o 8.38%.

Cefndir y flaenoriaeth hon

Rydym wedi ymrwymo i ddarparu gweithle cynhwysol ac amgylchedd lle mae ein pobl yn cael eu cynorthwyo a'u cynnwys fel y gallant gyflawni eu potensial llawn. Rydym hefyd yn cydnabod pa mor bwysig yw hi bod ein staff yn adlewyrchu'r boblogaeth amrywiol rydym yn ei gwasanaethu. Mae denu a chadw gweithlu hynod fedrus, amrywiol a sicrhau bod ein staff yn cael yr hyfforddiant a'r datblygiad sydd eu hangen arnynt yn rhan bwysig o sicrhau bod yr IOPC yn lle gwych i weithio.

Fel sefydliad a ariennir yn gyhoeddus rydym yn defnyddio ein hadnoddau'n effeithiol i sicrhau'r effaith fwyaf a darparu gwerth am arian – i'n defnyddwyr gwasanaeth a threthdalwyr. Rydym yn parhau i geisio arbedion effeithlonrwydd a gwella'r modd y darperir ein gwasanaethau gan ddefnyddio technoleg fodern lle bo'n briodol.

Ein gwaith yn 2020/21

Cefnogi iechyd a llesiant staff

Mae ein pobl wedi bod dan bwysau sylweddol yn ystod y flwyddyn ddiwethaf gyda COVID-19 yn creu ansicrwydd digynsail ac yn cyfyngu ar fynediad at ffynonellau cymorth y mae llawer o bobl fel arfer yn dibynnu arnynt. Gwnaethom nifer o bethau i gynorthwyo ein pobl yn ystod y cyfnod anodd hwn, gan gynnwys darparu adnoddau llesiant COVID, dod â chyngor a chanllawiau'r llywodraeth a gwybodaeth fewnol ynghyd. Mae ein canllawiau llesiant yn ymdrin â phynciau fel iechyd meddwl, profedigaeth, a gweithio gartref yn iach.

Gyda straen y cyfnodau clo mewn cof a chan wybod y gall cymorth yn y gweithle fod yn achubiaeth i bobl sy'n profi cam-drin domestig, fe wnaethom gyflymu gwaith i ddarparu canllawiau cam-drin domestig mewnol. Mae'r canllawiau wedi'u hanelu at bobl a allai fod yn profi cam-drin domestig yn ogystal â'r rhai sy'n pryderu y gallai rhywun arall fod. Fe wnaethom hefyd hyfforddi saith aelod o staff i weithredu fel llysgenhadon cam-drin domestig.

Darparodd ein sesiynau Café Connect, a hwyluswyd gan ymarferydd NLP allanol, fan diogel cyfrinachol i staff drafod unrhyw beth a allai fod yn effeithio ar eu lles. Fe wnaethom hefyd gynnig ciniawau rhithiol â phynciau sgwrsio ar thema i helpu staff i gadw mewn cysylltiad.

Fe wnaethom wella ein darpariaeth cymorth cymheiriaid STREAM a threfnu hyfforddiant datblygiad proffesiynol parhaus (DPP) ar gyfer ein holl ymarferwyr STREAM. Gan gydnabod mai rheolwyr llinell yn aml yw'r man cyswllt cyntaf pan fo angen cymorth ar gydweithwyr, fe wnaethom hefyd greu pecyn cymorth i reolwyr asesu eu llesiant eu hunain, a monitro a chefnogi llesiant eu timau.

Cydraddoldeb, amrywiaeth a chynhwysiant

Dywedodd cydweithwyr o gefndiroedd Du, Asiaidd a lleiafrifoedd ethnig (BAME) wrthym nad oeddent yn teimlo eu bod yn cael eu cefnogi gan yr IOPC, a bod eu cyfleoedd datblygu yn gyfyngedig. Roedd hyn yn golygu eu bod yn gadael i weithio i sefydliadau eraill, nad oeddent yn symud ymlaen yn eu gyrfaoedd, ac mewn rhai achosion, roedd yn effeithio ar eu hiechyd. Rydym am i'n diwylliant fod yn un lle mae pawb yn cael yr un cyfleoedd, a'r un teimlad o berthyn felly fe wnaethon ni gymryd nifer o gamau mewn ymateb.

Bob dydd, mae ein cydweithwyr BAME yn profi micro-ymosodiadau, anghydraddoldebau hiliol, anwybodaeth, a hyd yn oed ymosodiadau hiliol bwriadol. Nid pobl o liw yn unig sydd angen herio'r ymddygiadau hyn felly fe wnaethom gyflwyno rhaglen cynghreiriad eleni. Mae bod yn gynghreiriad yn cynnwys unigolyn o grŵp nad yw ar yr ymylon – cynghreiriad – gan ddefnyddio ei fraint i eiriol dros grŵp ymylol. Mae'r rhaglen 12 mis, a gydlynir gan ein tîm Cydraddoldeb, Amrywiaeth a Chynhwysiant (EDI), yn darparu cyfleoedd dysgu a datblygu sy'n galluogi cydweithwyr i ddatblygu fel cynghreiriaid.

Yn wyneb y pwysau penodol ar ein cydweithwyr BAME, fe wnaethom hefyd drefnu cymorth arbenigol i staff yr effeithir arnynt gan hiliaeth neu anghydraddoldeb hiliol.

Roedd marwolaeth George Floyd a phrotestiadau Black Lives Matter yn tynnu sylw at anghydraddoldeb hiliol, a gwnaethom gydnabod pwysigrwydd darparu fforwm lle gallai cydweithwyr siarad yn onest am hiliaeth a gwahaniaethu ar sail hil. Fe wnaethom hefyd ymgynghori â chydweithwyr BAME i ddeall pa gymorth yr oedd ei angen arnynt â cheisiadau ar gyfer ein Rhaglen Darpar Reolwyr. O ganlyniad i hyn, cododd ceisiadau llwyddiannus gan gydweithwyr BAME o 0% yn 2019 i 38% yn 2020.

Ar ôl creu swydd newydd Rheolwr Cyflawni Cydraddoldeb a sefydlu Grŵp Cynghori ar EDI dan arweiniad ein Cyfarwyddwr Cyffredinol, rydym wedi datblygu strategaeth a pholisi EDI.

Datblygu ein pobl

Yn gynnar yn 2021, fe wnaethom gyflwyno system rheoli dysgu newydd i gynyddu mynediad at ddysgu ar-alw. Mae'r system, o'r enw Bridge, yn ein galluogi i ddylunio a defnyddio dysgu pwrpasol ar draws ein sefydliad yn gyflym. Mae Bridge yn hawdd ei defnyddio ac yn reddfod ac yn caniatáu i'n pobl ddysgu'n hyblyg. Rydym yn gweithio ar draws y sefydliad i wneud yn siŵr bod holl gynnwys y system yn mynd i'r afael ag angen dysgu gwirioneddol.

Cyflwynwyd nifer o brentisiaethau newydd gennym yn ystod 2020/21, gan gynorthwyo ein pobl i broffesiynoli. Rydym bellach yn cynnig prentisiaeth gyfreithiol, sy'n galluogi ein cynorthwywyr cyfreithiol i hyfforddi a chymhwyso fel cyfreithiwr. Buom hefyd yn gweithio â thimau cyfan, gan gynnwys Dysgu a Datblygu, i'w huwchsgilio nhw a dod â'u gwybodaeth a'u profiad yn unol â safonau'r diwydiant. Mae'r dull hwn yn gwella perfformiad a chyfleoedd unigol, yn ogystal â gwella perfformiad timau a'r sefydliad cyffredinol.

Mewn ymateb i adborth gan staff ar ein perfformiad a'n proses datblygu, fe wnaethom gyflwyno fframwaith newydd sy'n nodi cylch tri mis o sgysiau cyson, rheolaidd rhwng staff a'u rheolwr. Mae'r broses yn seiliedig ar yr egwyddor bod gwahaniaeth clir rhwng sgysiau perfformiad a datblygiad personol. Fe wnaethom gyhoeddi amrywiaeth o dempledi, pecynnau cymorth a chanllawiau newydd, gan gynnwys fideos 'sut i'.

Newidiadau i'n prosesau recriwtio

Ar ôl gwranddo ar adborth staff ar ein proses recriwtio a chynnal cynllun peilot llwyddiannus, symudom i ffwrdd o gyfweiliadau ar sail cymhwysedd yn unig a chyflwyno fframwaith mwy hyblyg o'r enw Proffiliau Llwyddiant. Mae Proffiliau Llwyddiant yn galluogi ymgeiswyr i roi darlun mwy cyflawn ohonynt eu hunain a'u profiad yn y cyfweiliad. Ar gyfer pob rôl rydym yn ei hysbysebu, rydym yn ystyried yr hyn y bydd angen i ymgeiswyr ei ddangos i fod yn llwyddiannus. Mae hyn yn rhoi'r cyfle gorau posibl i ni ddod o hyd i'r person iawn ar gyfer y swydd.

Ategir y dull newydd gan Bolisi Recriwtio a Dethol wedi'i ddiweddarau. Byddwn yn gwerthuso'r newidiadau i sicrhau eu bod yn gweithio'n effeithiol ac yn cael eu hymgorffori ar draws y sefydliad.

Sefydliu ffyrdd o weithio yn y dyfodol

Yn dilyn cyflwyno mesurau cyfnodau clo mewn ymateb i COVID-19, trawsnewidiodd yr IOPC bron yn gyfan gwbl i weithio gartref â mynediad cyfyngedig iawn i'n swyddfeydd a theithio cyfyngedig. Roedd y dull hwn o ddilyniant busnes yn newid radical i'n ffordd o weithio. Mae'r 12 mis diwethaf hefyd wedi newid canfyddiad pobl o'r gweithle a hyblygrwydd gwaith.

Felly rydym yn ystyried sut rydym yn trosglwyddo ac yn dysgu o'n profiadau dros y flwyddyn ddiwethaf. Rydym wedi creu gweithgor i atgyfnerthu sut y gallai ein ffordd o weithio edrych yn y dyfodol. Mae'r gweithgor wedi cytuno ar gyfres o egwyddorion dylunio i lywio'r gwaith parhaus hwn a chynorthwyo i wneud penderfyniadau. Rydym yn bwriadu datblygu nifer o fodolau posibl i'w hystyried a gweledigaeth glir o sut y dylai ein gweithleoedd edrych ymhen tair blynedd. Bydd hyn yn llywio ein strategaeth ystadau a gofynion technoleg.

Trawsnewid ein TGCh

Cyflawnwyd arbedion ariannol sylweddol ar ôl rhoi model gweithredu newydd ar waith ar gyfer ein gwasanaeth TGCh. Mae hyn wedi gwella sefydlogrwydd a hyblygrwydd ein platfform TGCh. Mae staff yn adrodd eu bod yn fodlon iawn â'r cymysgedd newydd o wasanaethau mewnol a gwasanaethau trydydd parti ar gontract ar ôl i ni symud i ffwrdd o'n contract ag un cyflenwr TGCh.

Parhaodd ein gwasanaeth TGCh i ymateb yn dda i heriau gweithio gartref yn ystod y pandemig COVID-19 ac mae trawsnewid ein systemau yn gosod y sylfeini ar gyfer trawsnewid ychwanegol yn y maes hwn. Byddwn yn parhau â'n hymagwedd hyblyg i fabwysiadu systemau digidol modern yn y blynyddoedd sydd i ddod.

Cwynion amdanom ni

Mae llawer o bobl sy'n rhyngweithio â ni yn delio â digwyddiadau sy'n achosi straen, sy'n golygu bod ein staff yn aml yn gweithredu mewn amgylchiadau anodd. Er gwaetha'n hymdrechion gorau, rydym yn cydnabod bod pethau'n mynd o'u lle weithiau. Er mwyn rheoli hyn, mae gennym weithdrefn gwynion.

Yn ystod 2020/21 fe wnaethom dderbyn cyfanswm o 305 gwynion o gymharu â 351 o gwynion llynedd. Mae hyn yn cynnwys saith cwyn yn erbyn ein Cyfarwyddwr Cyffredinol (DG). Gwnaethom ymdrin â 260 o gwynion o fewn 20 diwrnod gwaith a'n hamser ymateb cyfartalog oedd 17 diwrnod gwaith. Fe wnaethom gadarnhau 46 o gwynion ac roedd un ymchwiliad i gŵyn yn dal i fynd rhagddo ar ddiwedd y flwyddyn.

Mae ein tîm Cwynion ac Adborth yn ymdrin â chwynion amdanom yn unol â'n Polisi Cwynion ac Adborth. Mae cwynion am ein gwasanaeth yn cael eu hasesu o dan y

polisi hwn a, lle bo'n briodol, yn cael eu hanfon ymlaen at y rheolwr(wyr) llinell perthnasol. Gofynnir i'r rheolwr adolygu'r gŵyn ac ymateb o fewn 20 diwrnod gwaith.

Pan fyddwn yn asesu bod cwyn yn ddigon difrifol, rydym yn ymchwilio iddi yn unol â'n Polisi Disgyblu a Diswyddo. Yna caiff y canlyniad ei adolygu gan yr uwch reolwr priodol sy'n penderfynu ar y camau gweithredu mwyaf addas.

Pan fyddwn yn nodi gwersi a ddysgwyd o gwynion, rydym yn rhannu hyn yn fewnol i helpu i lunio a gwella ein gwasanaeth. Lle mae'r gŵyn yn ymwneud â'n Safonau Gwasanaeth ac y gallwn wneud yn well, rydym yn gwneud cofnod ac yn cymryd y camau priodol.

Ymdrinnir â chwynion yn erbyn y Cyfarwyddwr Cyffredinol, yr Uwch Gyfarwyddwr Annibynnol a chyfarwyddwyr anweithredol o dan ein Polisi Gwneud Cwynion am Gyfarwyddwr Cyffredinol, Uwch Gyfarwyddwr Annibynnol a Chyfarwyddwyr Anweithredol yr IOPC. Rheolir y cwynion hyn gan Bennaeth y Swyddfa Breifat, sy'n neilltuo unigolyn priodol i ymdrin â'r gŵyn, yn unol â'r polisi.

Yn ystod 2020/21 cawsom saith cwyn o dan y polisi hwn. Roedd y rhain yn ymwneud â'r Cyfarwyddwr Cyffredinol. Mae hyn yn cymharu â phedair cwyn o dan y polisi hwn yn y flwyddyn flaenorol (tair yn erbyn y Cyfarwyddwr Cyffredinol ac un yn erbyn cyfarwyddwr anweithredol). Ni chadarnhawyd pob un o'r saith cwyn ac rydym yn parhau i ymchwilio i un. Gwnaethom ymdrin â chwech o'r cwynion hyn o fewn 20 diwrnod gwaith a'n hamser ymateb cyfartalog oedd 14 diwrnod.

Adroddiad cynaliadwyedd

Mae'r adran hon yn nodi effaith bresennol yr IOPC ar yr amgylchedd gan ystyried allyriadau nwyon tŷ gwydr, lleihau a rheoli gwastraff, defnydd dŵr, a chaffael cynaliadwy. Mae'r wybodaeth hon yn bodloni gofynion Canllawiau Trysorlys EM 2020/21, Canllawiau Adrodd ar Gynaliadwyedd. Nid oes cynllun gweithredu bioamrywiaeth gan nad yw hyn yn berthnasol i'n swyddogaethau.

Effaith y pandemig

Mae COVID-19 wedi cael effaith ar ein data cynaliadwyedd eleni. Mae'r rhan fwyaf o'n staff wedi parhau i weithio gartref a dim ond ar gyfer tasgau busnes hanfodol neu ar sail lles y daethant i'r swyddfa.

Oherwydd lefelau defnydd isel, mae'r defnydd o bapur a faint o wastraff a gynhyrchir yn ein swyddfeydd wedi lleihau'n sylweddol.

Er bod y defnydd o drydan wedi cynyddu, mae'n debygol o ganlyniad i'r gofynion ar gyfer swyddfeydd diogel COVID-19 (h.y. gyda ffenestri ar agor, awyru gwresogi a chyflyru aer ar 100% o awyr iach, a rhai adeiladau yn dal i redeg ar systemau HVAC llawn), fod y defnydd o fflyd cerbydau a theithio eraill wedi lleihau.

Allyriadau nwyon tŷ gwydr*		2018/19	2019/20	2020/21
Dangosyddion anariannol (CO2)	Cwmpas allyriadau gros 1	291	313	153
	Cwmpas allyriadau gros 2	1,020	662	861
	Cwmpas allyriadau gros 3	385	285	126
	Cyfanswm allyriadau	1,696	1,260	1,140
Nwy (kwh)		827,145	1,089,547	999,183
Dangosyddion anariannol (CO2)	Cyfanswm gwastraff	64,245	43,778	6,977
	Wedi anfon i dirlenwi	6,518	6,567	40.2
	Ailgylchu	54,219	36,771	6,906.8
	Llosgi	3,508	440	-
	Adfer ynni llosgi	-	-	-
Dangosyddion anariannol (CO2)	Defnydd o ddŵr	11,553	6,462	8,236
Dangosyddion ariannol (£)	Gwariant ar ynni a brynwyd, gan gynnwys teithio	£1,223,816	£1,081,445.37	£417,952.32
	Gwariant ar waredu gwastraff, gan gynnwys:			
	Wedi anfon i dirlenwi	Dim yn gymwys	Dim yn gymwys	Dim yn gymwys
	Ailgylchu	£23,957	£16,685	£4,498
	Llosgi	-	-	-
	Gwariant ar y defnydd o ddŵr	£17,444	£9,758	£12,437
Papur wedi'i brynu				
	A4 (bocsys)	1,408	660	143
	A3 (bocsys)	26	14	2

*Daw allyriadau Cwmpas 1 o ffynonellau y mae'r IOPC yn berchen arnynt neu'n eu rheoli, megis cerbydau a boeleri.

Daw allyriadau Cwmpas 2 o ynni a ddefnyddir gan yr IOPC, ond a brynwyd gan gyflenwyr allanol, megis trydan.

Mae allyriadau Cwmpas 3 yn ymwneud â theithiau busnes swyddogol, ond nid ydynt yn cynnwys teithiau trên nac awyr rhyngwladol, sy'n ddibwys.

Caffael cynaliadwy

Ein polisi caffael cynaliadwy yw sicrhau ein bod yn bodloni ein hanghenion am nwyddau, gwasanaethau, gwaith a chyfleustodau mewn ffordd sy'n sicrhau gwerth am arian ar sail oes gyfan. Wrth hyn rydym yn golygu creu buddion nid yn unig i'r IOPC, ond hefyd i gymdeithas a'r economi, tra'n lleihau difrod i'r amgylchedd. Rydym yn defnyddio contractau fframwaith Gwasanaethau Masnachol y Goron ar gyfer y rhan fwyaf o'n gwaith caffael.

Camau a gymerwyd i wella perfformiad cynaliadwyedd yr IOPC

Mae natur ein gwaith ymchwiliol yn golygu mai anaml y ceir dewis arall yn lle defnyddio cerbyd a gwyddom eu bod yn cyfrannu at ein hallyriadau nwyon tŷ gwydr.

- Fe brynon ni 30 o gerbydau newydd, 29 ohonynt yn geir hybrid/petrol.
- Trwy gerdyn tanwydd ein darparwr gwasanaeth, cynllun Allstar EcoPoint, mae coed yn cael eu plannu yn seiliedig ar ddefnydd ac eleni rydym wedi cyfrannu 939 o goed.

Ein strategaeth ar gyfer y dyfodol

Rydym wedi ymrwmo i leihau ein heffaith ar yr amgylchedd yn unol ag Ymrwymiadau Gwyrddu'r Llywodraeth a byddwn yn parhau â'n hymdrechion i gyfyngu ar ein hallyriadau nwyon tŷ gwydr.

Ein prif ddangosydd perfformiad allweddol ar gyfer cynaliadwyedd yw cadw'n unol ag Ymrwymiadau Gwyrddu'r Llywodraeth ac adrodd ar y lefelau a osodwyd gan Ganllawiau Trysorlys EM. Ein nod yw cadw ein lefel o CO2 a gynhyrchir fesul cyflogai ar ei lefel bresennol neu ei leihau.

Adran 2:

Adroddiad atebolrwydd

Adroddiad llywodraethu corfforaethol

Adroddiad y Cyfarwyddwyr

Esbonnir rôl y Bwrdd Unedol, y Pwyllgorau a'r Bwrdd Rheoli yn y datganiad Llywodraethu mewn rhan arall o'r adroddiad hwn.

Y Bwrdd Unedol

Mae aelodau'r Bwrdd Unedol yn ystod 2020/21 i'w gweld yn y tabl isod.

Enw	Teitl	Nodiadau
Michael Lockwood	Cyfarwyddwr Cyffredinol	
Claire Bassett	Dirprwy Gyfarwyddwr Cyffredinol, Gweithrediadau	Ymunodd â'r Bwrdd ar 23/09/20
Kathie Cashell	Strategaeth ac Effaith	
Tom Whiting	Dirprwy Gyfarwyddwr Cyffredinol, Strategaeth a Gwasanaethau Corfforaethol	
Geoffrey Podger	Uwch Gyfarwyddwr Annibynnol	Cyfnod wedi ei ymestyn ar 08/02/21*
Deborah Bowman	Cyfarwyddwyr Anweithredol	Ymunodd â'r Bwrdd ar 08/02/21
Christine Elliott	Cyfarwyddwyr Anweithredol	Ymunodd â'r Bwrdd ar 08/02/21
Manjeet Gill	Cyfarwyddwyr Anweithredol	Gadawodd 07/02/21
Andrew Harvey	Cyfarwyddwyr Anweithredol	Gadawodd 07/02/21
Catherine Jervis	Cyfarwyddwyr Anweithredol	Wedi'i hail-benodi ar 08/02/21
Mary Lines	Cyfarwyddwyr Anweithredol	Gadawodd 07/02/21
Bill Matthews	Cyfarwyddwyr Anweithredol	Wedi'i ail-benodi ar 08/02/21
Rommel Moseley	Cyfarwyddwyr Anweithredol	Ymunodd â'r Bwrdd ar 08/02/21

Estynnwyd tymor Sieffre tan 6 Mai 2021 i gwmpasu'r cyfnod rhwng diwedd ei dymor gwreiddiol fel Uwch Gyfarwyddwr Annibynnol a dechrau tymor Julia Mulligan yn y swydd hon.

Y Bwrdd Rheoli

Mae aelodau'r Bwrdd Unedol yn ystod 2020/21 i'w gweld yn y tabl isod.

Enw	Teitl	Nodiadau
Michael Lockwood	Cyfarwyddwr Cyffredinol	
Claire Bassett	Dirprwy Gyfarwyddwr Cyffredinol, Gweithrediadau	Ymunodd â'r Bwrdd Rheoli ar ôl dechrau yn y swydd ar 01/09/20
Liz Booth	Cyfarwyddwr, Pobl	
Kathie Cashell	Strategaeth ac Effaith	
David Emery	Cwnsler Cyffredinol	
Tom Whiting	Dirprwy Gyfarwyddwr Cyffredinol, Strategaeth a Gwasanaethau Corfforaethol	

Cofrestr buddiannau

Mae cofrestr â manylion am gyfarwyddiaethau cwmni neu fuddiannau arwyddocaol eraill sydd gan aelodau'r Bwrdd Unedol a holl Gyfarwyddwyr yr IOPC ar gael ar ein gwefan. Gellir ei chael yn ysgrifenedig gan Ysgrifennydd Llywodraethu'r IOPC yn 10 South Colonnade, Llundain, E14 4PU.

Rhyddid gwybodaeth a diogelu data

Mae'r IOPC yn cydymffurfio â *Deddf Rhyddid Gwybodaeth (FOI) 2000*, y *Rheoliad Diogelu Data Cyffredinol* a *Deddf Diogelu Data 2018*.

Mae gennym dîm hawliau gwybodaeth sefydledig, sef y pwynt cyswllt canolog ar gyfer prosesu pob cais am wybodaeth. Mae'r tîm yn sicrhau bod pob cais yn cael ei brosesu yn unol â rhwymedigaethau statudol cyfredol, polisïau a gweithdrefnau mewnol. Mae'r tîm hefyd yn rhoi cyngor, arweiniad a chymorth i staff a rheolwyr ynghylch pob agwedd ar waith Rhyddid Gwybodaeth a diogelu data.

Mae'r tablau isod yn dangos y tueddiadau ym mherfformiad yr IOPC yn erbyn y terfynau amser statudol.

Ceisiadau Rhyddid Gwybodaeth	2018/19	2019/20	2020/21
Nifer a gwblhawyd	229	240	226
Wedi ateb y terfyn amser statudol	94%	95%	93%

Colledion data a sicrwydd gwybodaeth

Perchnogion Asedau Gwybodaeth yr IOPC sy'n gyfrifol am reoli a gweithredu asedau yn unol â'n polisiau ac am sicrhau bod rheolaethau ar waith i reoli risgiau'n briodol. Mae meysydd busnes yn ymchwilio i ddigwyddiadau sy'n ymwneud â data sy'n ymwneud â cholli, dwyn neu ddatgelu'n amhriodol ein gwybodaeth. Mae'r adroddiadau digwyddiad yn cael eu hadolygu gan y tîm diogelu data, sy'n penderfynu a ydynt yn bodloni'r trothwy ar gyfer adrodd i'r Comisiynydd Gwybodaeth (ICO). Mae'r Uwch Berchennog Risg Gwybodaeth yn cael ei friffio'n rheolaidd ar y materion hyn ac ar y risgiau y mae angen mynd i'r afael â hwy trwy reolaethau ychwanegol.

Mae'r tablau isod yn dangos y tueddiadau ym mherfformiad yr IOPC.

Ceisiadau am wybodaeth	2018/19	2019/20	2020/21
Nifer a gwblhawyd	160	239	225
Wedi ateb y terfyn amser statudol	92%	90%	79%

Yn 2020/21 cafwyd oedi trwy gydol y pandemig COVID-19 mewn perthynas â mynediad swyddfa i ddeunyddiau copi caled, a golygu cyfryngau. Gwelsom hefyd gynydd yng nghymhlethdod ceisiadau gwrthrych am wybodaeth, yn enwedig y rheini ar ymchwiliadau annibynnol sydd bob amser yn cymryd mwy o amser i'w cwblhau. Mabwysiadwyd prosesau newydd gennym fel rhan o'n ffyrdd newydd o weithio ac mae perfformiad yn 2021/22 yn cynyddu'n raddol.

Digwyddiadau data	2018/19	2019/20	2020/21
Nifer y digwyddiadau a adroddwyd i'r ICO	2	1	3
Angen gweithredu rheoleiddiol	-	-	-

Rhoddion elusennol

Trefnodd ein staff ddigwyddiadau codi arian i gefnogi ystod o elusennau. Gwnaeth staff hefyd roddion personol i elusennau o ganlyniad i roddion a dderbyniwyd yn ystod 2020/21. Cyhoeddir y rhain yn y gofrestr Rhoddion a Lletygarwch sydd [ar gael ar ein gwefan](#).

Datganiad o gyfrifoldebau'r swyddog cyfrifyddu

O dan baragraff 17(1) o Atodlen 2 i *Ddeddf Diwygio'r Heddlu 2002*, mae'n ofynnol i'r IOPC baratoi ar gyfer pob blwyddyn ariannol ddatganiad o gyfrifon ar y ffurf ac ar y sail a nodir yn y Cyfarwyddyd Cyfrifon a gyhoeddwyd gan yr Ysgrifennydd Gwladol. Mae'r cyfrifon yn cael eu paratoi ar sail cronïadau ac mae'n rhaid iddynt roi darlun cywir a theg o sefyllfa'r IOPC a'i incwm a gwariant, y Datganiad o Sefyllfa Ariannol, a'r llif arian ar gyfer y flwyddyn ariannol.

Wrth baratoi'r cyfrifon, mae'n ofynnol i'r Swyddog Cyfrifo gydymffurfio â gofynion Llawlyfr Adroddiadau Ariannol y Llywodraeth ac yn benodol i:

- ddilyn y Cyfarwyddyd Cyfrifon a gyhoeddwyd gan yr Ysgrifennydd Gwladol, â chaniatâd y Trysorlys, gan gynnwys y gofynion cyfrifo a datgelu perthnasol, a defnyddio polisiâu cyfrifo addas yn gyson;
- wneud dyfarniadau ac amcangyfrifon ar sail resymol;
- ddatgan a ddilynwyd safonau cyfrifo cymwys fel y'u nodir yn Llawlyfr Adroddiadau Ariannol y Llywodraeth, a datgelu ac egluro unrhyw wriadau perthnasol yn y datganiadau ariannol;
- baratoi'r datganiadau ariannol ar sail busnes byw; a
- chadarnhau bod yr Adroddiad Blynyddol a Chyfrifon yn eu cyfarwydd yn deg, yn gytbwys ac yn ddealladwy a'u bod yn cymryd cyfrifoldeb personol am yr Adroddiad Blynyddol a Chyfrifon a'r dyfarniadau sydd eu hangen i benderfynu ei fod yn deg, yn gytbwys ac yn ddealladwy.

Ar gyfer y flwyddyn dan sylw, dynododd y Swyddfa Gartref fi, yn Gyfarwyddwr Cyffredinol, yn Swyddog Cyfrifo'r IOPC. Mae cyfrifoldebau Swyddog Cyfrifo, gan gynnwys cyfrifoldeb am briodoldeb a rheoleidd-dra'r cyllid cyhoeddus y mae'r Swyddog Cyfrifo yn atebol amdano, am gadw cofnodion cywir ac am ddiogelu asedau'r IOPC wedi'u nodi yn Managing Public Money a gyhoeddwyd gan Drysorlys EM.

Fel y Swyddog Cyfrifo, rwyf wedi cymryd yr holl gamau y dylwn fod wedi'u cymryd i wneud fy hun yn ymwybodol o unrhyw wybodaeth archwilio berthnasol ac i sefydlu bod archwilwyr yr IOPC yn ymwybodol o'r wybodaeth honno. Hyd y gwn i, nid oes unrhyw wybodaeth archwilio berthnasol nad yw'r archwilwyr yn ymwybodol ohoni.

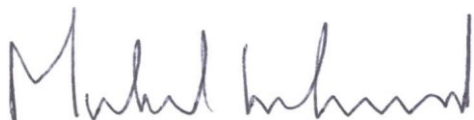

Michael Lockwood
Swyddog Cyfrifo

Datganiad llywodraethu personol y Swyddog Cyfrifo ar gyfer y flwyddyn ariannol a ddaeth i ben

31 Mawrth 2021

Mae'r Datganiad Llywodraethu hwn yn ymwneud â Swyddfa Annibynnol Ymddygiad yr Heddlu (IOPC). Cefais fy mhenodi'n Gyfarwyddwr Cyffredinol (DG) cyntaf yr IOPC, ac fel ei Swyddog Cyfrifo, ar 8 Ionawr 2018.

Fframwaith llywodraethu

Mae'r fframwaith llywodraethu yn cynnwys y systemau a'r prosesau a ddefnyddir i gyfarwyddo a rheoli'r sefydliad. Mae'n galluogi'r Bwrdd Unedol fel y corff llywodraethu i gyflawni ei swyddogaethau statudol:

- rhoi trefniadau priodol ar waith ar gyfer llywodraethu da a rheolaeth ariannol (i annog defnydd effeithlon ac effeithiol o adnoddau)
- pennu a hyrwyddo nodau a gwerthoedd strategol yr IOPC
- darparu cymorth a chynghor i mi fel y Gyfarwyddwr Cyffredinol wrth gyflawni fy swyddogaethau
- monitro ac adolygu cyflawni swyddogaethau o'r fath

Mae'r fframwaith yn fy nghynorthwyo fel y Gyfarwyddwr Cyffredinol a'r Bwrdd Unedol i baratoi strategaeth ar y cyd ar gyfer cyflawni ein priod swyddogaethau. Adolygir y swyddogaethau hyn yn flynyddol. Mae'r fframwaith hefyd yn cynnwys Cod Ymarfer a baratowyd ar y cyd. Mae hyn yn mynd i'r afael â'r berthynas rhwng fy rôl i a'r Bwrdd Unedol, sy'n gorfod adlewyrchu'r egwyddor bod y Gyfarwyddwr Cyffredinol yn gweithredu'n annibynnol wrth wneud penderfyniadau mewn perthynas â chyflawni ei swyddogaethau.

Cynlluniwyd y system llywodraethu, rheolaeth fewnol a rheoli risg i reoli yn hytrach na dileu'r risg o fethu â chyflawni polisiau, nodau ac amcanion. Ni all, felly, ond darparu sicrwydd uchel, yn hytrach na sicrwydd llwyr, o effeithiolrwydd.

Rwy'n gweithredu yn unol â Rheolau Sefydlog yr IOPC ac rwy'n atebol i weinidogion ac i'r Senedd. Rwyf wedi cael cyfarfodydd â'r Ysgrifennydd Cartref a'r Gweinidog Gwladol dros Blismona a'r Gwasanaeth Tân drwy gydol y flwyddyn hyd yma. Adolygwyd effeithiolrwydd y sefydliad yn rheolaidd yn ystod y cyfarfodydd hyn. Sefydlwyd cyfarfodydd dwyochrog ag Uned Nawdd y Swyddfa Gartref i drafod materion strategol, cyllidebol a gweithredol. Ni thrafodir unrhyw faterion a allai achosi risg i annibyniaeth y sefydliad wrth wneud penderfyniadau gweithredol.

Mae fframwaith rheolaeth fewnol y sefydliad yn seiliedig ar adolygiad o wybodaeth reoli reolaidd, gweithdrefnau gweinyddol (gan gynnwys gwahanu dyletswyddau), a system o ddirprwyo ac atebolrwydd. Fe'i cynlluniwyd i reoli risgiau i gyflawni amcanion yn effeithlon ac yn ddarbodus.

Cefnogwyd y Bwrdd Unedol gan ddau Bwyllgor, y ddau'n cael eu cadeirio gan gyfarwyddwr anweithredol (NED). Dangosir y strwythur Llywodraethu a oedd yn gweithredu yn y cyfnod a gwmpesir gan y datganiad hwn yn ffigur 1 ac fe'i disgrifir yn ffigur 2. Roedd telerau'r NEDs a benodwyd adeg creu'r IOPC i fod i ddod i ben ar 8 Ionawr 2021. Fodd bynnag, oherwydd y pandemig COVID-19, bu oedi wrth recriwtio aelodau newydd, ac estynnwyd tymhorau'r NEDs presennol nes bod digon o benodeion newydd wedi'u cadarnhau. Mae'r tabl presenoldeb (ffigur 3) yn adlewyrchu'r newidiadau hyn.

Ffigur 1

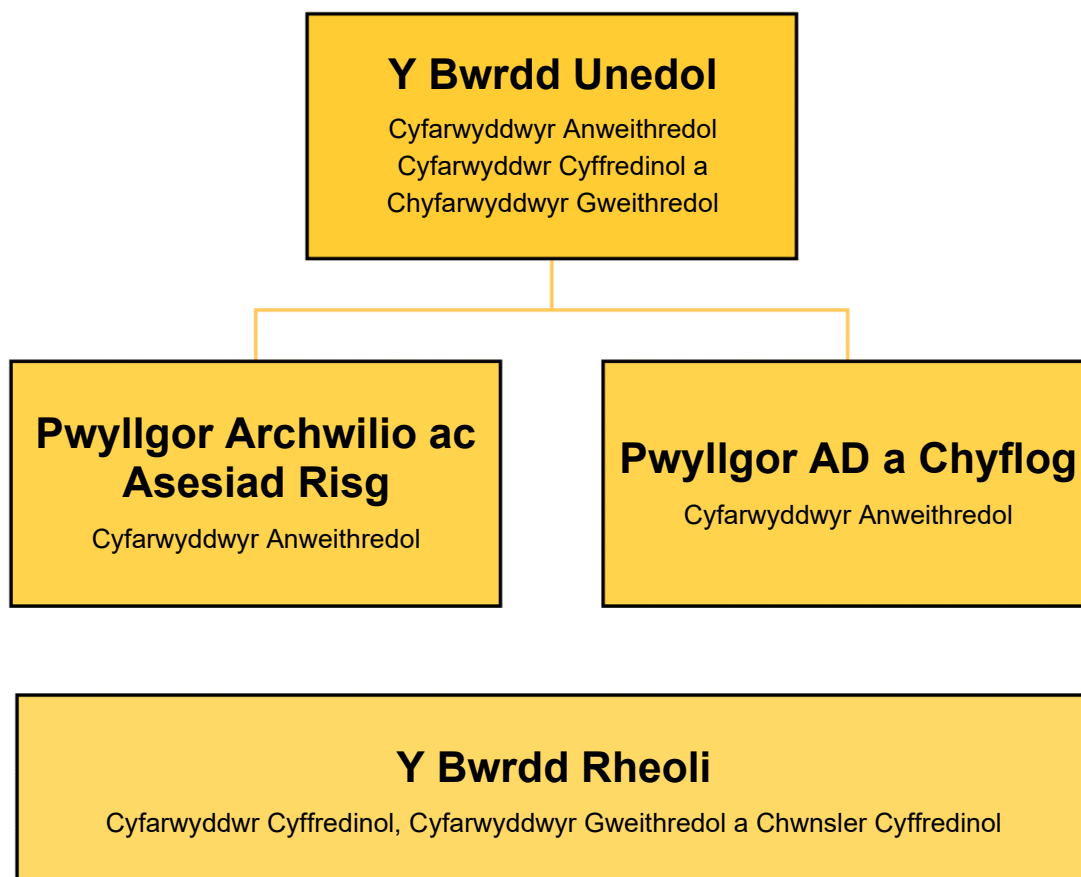

Ffigur 2

Fforwm (Amllder)	Cadeirydd	Presenoldeb	Rôl
Y Bwrdd Unedol	Michael Lockwood	Aelodau: DG, pob un o'r chwe NED, Dirprwy DG (Gweithredol), Dirprwy DG (Strategaeth a Gwasanaethau Corfforaethol), Cyfarwyddwr Strategaeth ac Effaith	Mae'r Bwrdd Unedol yn gyfrifol am gytuno ar strategaethau a chynlluniau a phennu'r dyraniad adnoddau. Mae cyfarfodydd y Bwrdd Unedol yn galluogi adolygiad rheolaidd o gynlluniau strategol ac adrodd yn erbyn eu cyflawniad. Mae'r Bwrdd Unedol hefyd yn adolygu o bryd i'w gilydd yr heriau mewnol ac allanol sy'n wynebu'r sefydliad a sut orau y gallai gwrdd â'r heriau hynny. Mae eitemau sefydlog ar yr agenda ar ein perfformiad a'n sefyllfa ariannol.
		Yn bresennol: Cwnsler Cyffredinol, Pennaeth Cyllid, Pennaeth Grŵp y Swyddfa Breifat, Ysgrifennydd Llywodraethu, Cyfarwyddwr Rhanbarthol Arweiniol ³	
Pwyllgor Archwilio ac Asesiad Risg	Catherine Jervis	Aelodau: tri aelod o'r NED (Catherine Jervis, Bill Matthews a Mary Lines)	Mae'r ARAC yn cefnogi'r sefydliad a'r Swyddog Cyfrifo yn eu cyfrifoldebau am faterion risg, rheolaeth a llywodraethu, a sicrwydd cysylltiedig. Mae'r Pwyllgor hefyd yn craffu ar yr Adroddiad Blynyddol a Chyfrifon ar ran y Bwrdd Unedol.
		Yn bresennol: DG, Dirprwy DG (Strategaeth a Gwasanaethau Corfforaethol), Pennaeth Cyllid, Asiantaeth Archwilio Mewnol y Llywodraeth (GIAA) a'r Swyddfa Archwilio Genedlaethol (NAO). Archwilio allanol (BDO) a Nawdd y Swyddfa	

³ Roedd y rôl hon yn ei lle tan fis Medi 2020 i gwmpasu agweddau ar rôl y DDG (Ops) cyn i'r deiliad newydd ddechrau yn ei swydd.

		Gartref fel arsylwyr. Cyfarwyddwyr a staff perthnasol eraill yn ôl yr angen, gan gynnwys yr Ysgrifennydd Llywodraethu	
Pwyllgor AD a Chyflog	Andrew Harvey (NED), a ddisodlwyd gan Deborah Bowman (NED), Chwefror 2021	<p>Aelodau: tri aelod o'r NED (Andrew Harvey, Manjeet Gill a Geoffrey Podger)</p> <p>Yn bresennol: DG, Dirprwy DG (Strategaeth a Gwasanaethau Corfforaethol), Cyfarwyddwr Pobl, Ysgrifennydd Llywodraethu</p>	Mae'r Pwyllgor AD&R yn cytuno, ar ran y Bwrdd Unedol, ar y strategaeth tâl a gwobrau. Mae hefyd yn cytuno ar gylch gwaith cyflog blynyddol y staff a'r cyflwyniad cylch cyflog a anfonir at yr Ysgrifennydd Gwladol i'w gymeradwyo. Mae'r Pwyllgor hefyd yn ystyried ac yn cynghori ar gynigion y Cyfarwyddwr Cyffredinol ynghylch dyfarniadau dilyniant cyflog i bob cyfarwyddwr ac yn gwneud argymhellion ar archwiliad cyflog cyfartal blynyddol.
Y Bwrdd Rheoli	Michael Lockwood	<p>Aelodau: DG, Dirprwy DG (Gweithrediadau), Dirprwy DG (Strategaeth a Gwasanaethau Corfforaethol), Cyfarwyddwr Strategaeth ac Effaith, Cyfarwyddwr Pobl, Cwnsler Cyffredinol</p> <p>Yn bresennol: Pennaeth Cyllid (misol), Pennaeth Cyfathrebu (wythnosol), Pennaeth Grŵp Swyddfa Breifat, Cyfarwyddwr Rhanbarthol Arweiniol</p>	Mae'r Bwrdd Rheoli yn gyfrifol am gyflawni busnes y sefydliad yn weithredol. Mae'n cyfarfod yn ffurfiol bob mis a chyfarfodydd anffurfiol yn cael eu cynnal bob wythnos. Mae'n derbyn adroddiadau rheolaidd ar gyllid, perfformiad, cynllunio busnes a risg. Mae'r rhain yn llywio ei benderfyniadau. Mae'r Bwrdd wedi cynnal cyfarfodydd pwynt cyffwrdd ddwywaith yr wythnos ers i gyfyngiadau COVID-19 ddechrau.

Perfformiad y Bwrdd

Daeth ein Bwrdd Unedol i fodolaeth ar 8 Ionawr 2018. Cytunwyd ar gylch gorchwyl ac aelodaeth a dechreuodd y Bwrdd Unedol ar ei broses flynyddol o werthuso ei effeithiolrwydd yn ystod ei drydedd flwyddyn. Yn unol â'r Rheolau Sefydlog, roedd agendâu a phapurau cyfarfodydd ar gael mewn amrywiaeth o fformatau bum diwrnod gwaith cyn cyfarfodydd. Roedd papurau'n darparu digon o wybodaeth a thystiolaeth ar gyfer gwneud penderfyniadau cadarn. Roeddent yn cynnwys gwybodaeth am unrhyw risgiau – er enghraifft, ariannol neu gyfreithiol – yn ogystal â goblygiadau rhanddeiliaid allanol ac amrywiaeth.

Uchafbwyntiau gweithgareddau pwyllgor y Bwrdd

Mae pwyllgorau'r Bwrdd Unedol yn cyflawni eu cyfrifoldebau trwy dderbyn ac ystyried adroddiadau. Rhestrir isod y meysydd allweddol a ystyriwyd gan y pwyllgorau yn y flwyddyn hyd yma.

Pwyllgor Archwilio ac Asesiad Risg

- Cynllun archwilio mewnol, adroddiadau a barn flynyddol
- Adroddiad Blynyddol a datganiad o gyfrifon
- Cynllunio ac adroddiadau archwilio allanol
- Polisi a strategaeth atal twyll
- Rheoli risg
- Cwynion am yr IOPC
- Diweddariad risg COVID-19
- Polisi a defnydd Codi Pryderon
- Trawsnewid a dadgyfuno TGCh
- Adroddiad dysgu – gwella ansawdd ein hymchwiliadau
- Adroddiad blynyddol y Swyddog Diogelu Data
- Ansawdd adroddiadau ariannol
- Adroddiad caffael

Pwyllgor AD a Chyflog

- Pwyllgor AD a Chydnabyddiaeth Pwyllgor AD a Chyflog
- Trefniadau llywodraethu cydraddoldebau
- COVID-19; effaith ar bolisi ac ymarfer
- Polisi a chanllawiau recriwtio newydd
- Polisi a diweddariad y Gwasanaeth Datgelu a Gwahardd
- Adroddiad ar ymadawiad ansafonol
- Rhaglen darpar reolwyr
- Adroddiad blynyddol iechyd a diogelwch
- Adolygiad o waith a gwblhawyd yn y gyfarwyddiaeth pobl ers sefydlu'r pwyllgor a chynllunio'r camau nesaf

Mae pob pwyllgor yn gwerthuso ei waith ac yn cynhyrchu adroddiad effeithiolrwydd blynyddol.

Mae Ffigur 3 yn dangos presenoldeb swyddogion gweithredol ac anweithredol yng nghyfarfodydd y Bwrdd Unedol a phwyllgorau⁴.

⁴ Mae ardaloedd llwyd yn nodi nad yw'r unigolyn a enwir yn aelod o'r pwyllgor rhestredig. Fodd bynnag, gallant fod yn bresennol yn rhinwedd eu swydd fel cyfarwyddwr. Mynychais bob cyfarfod o'r ARAC a'r Pwyllgor Adnoddau Dynol a Chydnabyddiaeth yn rhinwedd fy swydd fel Cyfarwyddwr Cyffredinol.

Ffigur 3

Presenoldeb y Bwrdd Unedol a phwyllgorau		Y Bwrdd Unedol	ARAC	Pwyllgor AD a Chyflog
Michael Lockwood	CC	10 / 10		
Geoffrey Podger	Uwch Gyfarwyddwr Annibynnol	10 / 10		4 / 4
Bill Matthews	NED	10/ 10	4 / 4	
Mary Lines	NED	9 / 9	3 / 4	
Manjeet Gill	NED	9 / 9		3 / 4
Andrew Harvey	NED	9 / 9		4 / 4
Catherine Jervis	NED	10 / 10	4 / 4	
Deborah Bowman	NED	1 / 1		
Christine Elliott	NED	1 / 1		
Rommel Moseley	NED	1 / 1		
Kathie Cashell	Cyfarwyddwr	9 / 10		
Tom Whiting	Dirprwy (Strategaeth a Gwasanaethau)	10 / 10		
Amanda Rowe	Cyfarwyddwr Rhanbarthol Arweiniol (hyd at fis Medi 2020)	3 / 4		
Claire Bassett	DDG (Gweithrediadau) (o fis Medi 2020)	6 / 6		

Gwrthdaro buddiannau

Mae Polisi Gwrthdaro Buddiannau'r IOPC yn ei gwneud yn ofynnol i'r holl staff ddatgan unrhyw wrthdaro posibl wrth iddynt godi (sylwch fod ein NEDs yn ddarostyngedig i God Ymddygiad Swyddfa'r Cabinet). Yn ogystal, mae ein staff gweithredol yn cael eu hatal rhag gweithio ar ymchwiliadau lle mae ganddynt ddiddordebau blaenorol. Ystyrir bod ein Polisi Gwrthdaro Buddiannau yn gymesur â'r risg canfyddedig i'n didueddrwydd.

Mae eitem sefydlog ar agenda cyfarfodydd y Bwrdd a phwyllgorau yn gwneud darpariaeth i fynychwyr ddatgan unrhyw fuddiannau o'r fath. Ni wnaed unrhyw ddatganiadau o'r fath yn ystod y flwyddyn.

Mae'r gofrestr buddiannau ar gyfer aelodau'r Bwrdd Unedol, y Cwnsler Cyffredinol, Cyfarwyddwr Cymru, a chyfarwyddwyr rhanbarthol wedi'i chyhoeddi ar ein gwefan.

Adroddiad llywodraethu corfforaethol

Rwyf wedi adolygu'r Cod Llywodraethu Corfforaethol sydd ar waith ar gyfer adrannau llywodraeth ganolog. Er ei fod wedi'i gyfeirio at adrannau gweinidogol yn hytrach na chyrff cyhoeddus anadrannol, mae'r Cod yn darparu arfer gorau ar drefniadau llywodraethu corfforaethol. Lle ystyrir eu bod yn berthnasol, mae'r sefydliad wedi cydymffurfio ag egwyddorion y cod. .

Materion

Am y flwyddyn ariannol gyfan rydym wedi ymateb i'r sefyllfa genedlaethol gyfnewidiol sy'n deillio o'r pandemig COVID-19. Fe wnaethom roi mesurau ar waith i wneud ein swyddfeydd yn ddiogel o ran COVID-19, yn lletya staff sy'n gweithio gartref lle bynnag y bo modd, ac yn eu cefnogi i wynebu heriau cyfnod clo estynedig. Fe wnaethom reoli ein rotâu ar alwad a gwaith allanol ac ymateb i unrhyw bryderon ynghylch y modd yr ymdriniodd yr heddlu â'r pandemig. Ar y cyfan, rydym yn falch o sut yr ydym wedi delio â'r pandemig. Mae ein perfformiad gweithredol wedi parhau'n gryf ac rydym wedi datblygu llawer o brosiectau allweddol. Fodd bynnag, fel llawer o gyflogwyr, rydym yn parhau i bryderu am yr effaith ar les a lles ein staff ac felly cynhaliwyd nifer o arolygon 'Pulse' i fesur sut roedd staff yn teimlo. Nod yr arolygon oedd nodi unrhyw broblemau â ffyrdd cyfredol o weithio, a nodi unrhyw gymorth ychwanegol y gallem ei ddarparu. Yn ogystal, rydym hefyd wedi defnyddio'r cyfle i adolygu'r hyn y gellir ei ddysgu o'r pandemig yn ein trawsnewidiad yn ôl i drefniadau gweithio mwy arferol.

Mae cyllid y sector cyhoeddus yn parhau i fod yn ansicr. Rydym yn parhau i bryderu am ein cyllid hirdymor, yr effaith ar ein gwaith a'r effaith ddilynol ar hyder y cyhoedd. Rydym wedi cynllunio ar gyfer nifer o senarios ac wedi dychwelyd ffurflenni i'r Swyddfa Gartref yn unol â chais i gefnogi'r Adolygiad Cynhwysfawr o Wariant (CSR).

Ymatebodd ein gwaith allanol i'r sioc a'r pryder byd-eang ynghylch marwolaeth George Floyd yn UDA. Gwelsom gynnydd sylweddol mewn atgyfeiriadau yn ymwneud â gwahaniaethu a lanswyd hwn fel maes mawr o waith thematig.

Yn fewnol, rydym yn parhau i ddadgyfuno ein gwasanaeth TGCh oddi wrth Sopra Steria Ltd. Mae hwn yn ddarn o waith sy'n defnyddio llawer o adnoddau, sydd wedi'i

gymhlethu gan gyfyngiadau COVID-19. Adroddir ar gynnydd i bob cyfarfod ARAC. Mae unrhyw faterion sy'n peri pryder ynghylch y berthynas fasnachol yn cael eu huwchgyfeirio yn ôl yr angen. Mae Seiberddiogelwch hefyd yn parhau i fod yn fygythiad parhaus i'n sefydliad ac mae'n faes gwaith parhaus sylweddol a risg bosibl.

Fframwaith sicrwydd ac asesiad risg

Mae ein fframwaith sicrwydd yn cynnwys yr elfennau canlynol:

- dynodi risg strwythuredig yn gysylltiedig ag amcanion busnes
- asesu a rheoli risgiau sylweddol
- monitro ac effeithiolrwydd y fframwaith sicrwydd
- adolygu a monitro allanol

Mae'r broses sicrwydd wedi'i chynllunio i fodloni ein hunain bod y trefniadau priodol yn eu lle ar gyfer rheoli risg a sicrhau system gadarn o reolaeth fewnol – sef un sy'n weithredol ac yn effeithiol. Mae ein fframwaith sicrwydd yn cynnwys cylch busnes blynyddol sy'n pennu amcanion clir ar gyfer y sefydliad ac yn nodi'r risgiau i gyflawni'r rhain.

Yn dilyn creu'r IOPC, nodwyd blaenoriaethau strategol newydd yn dilyn ymarfer gwrandio sylweddol gyda'n holl brif randdeiliaid. Arweiniodd hyn at ddatblygu ein strategaeth tair blynedd; cynllun cynhwysfawr sy'n cwmpasu'r holl weithgareddau ar draws y sefydliad. Rydym bellach wedi cwblhau dwy flynedd o'r cynllun hwn ac mae cynnydd ar y trywydd iawn. Rydym wedi achub ar y cyfle i adolygu'r strategaeth hon a nodi'r gwersi a ddysgwyd. Mae hyn wedi ein galluogi i symleiddio ein llywodraethu yn ogystal â blaenoriaethu'r newidiadau pwysig y mae angen inni ganolbwyntio arnynt ar gyfer y flwyddyn olaf. Rydym yn parhau i wella arferion rheoli prosiect gan ganolbwyntio ar reoli risg a gwireddu buddion. Ategwyd hyn gan gynllun effeithlonrwydd a buddsoddi strategol, sydd wedi ein galluogi i gynllunio ymhellach ymlaen i gwrdd â'r heriau cyllidol a ddisgwyllir yn y CSR.

Mae ein fframwaith rheoli risg yn ceisio sicrhau bod risgiau sy'n ymwneud â chyflawni ein hamcanion yn cael eu nodi, eu monitro a'u rheoli. Rydym yn asesu risgiau ar sail eu heffaith a'u tebygolrwydd gan ddefnyddio graddfa y cytunwyd arni gan y Bwrdd Unedol. Cedwir cofrestr risg strategol, ac mae gan bob portffolio o waith a nodir yn ein strategaeth tair blynedd gofrestr risg weithredol. Mae risgiau a gweithgarwch lliniarol perthnasol yn cael eu nodi a'u hadrodd i'r Bwrdd Rheoli, ARAC a'r Bwrdd Unedol, yn unol â'n cylchoedd adrodd.

Rydym wedi cynnal gwaith i sicrhau bod yr archwaeth risg yn cael ei adlewyrchu'n briodol mewn gweithgarwch rheoli risg, ac mae'r Bwrdd Unedol wedi cytuno ar ddatganiad archwaeth risg wedi'i ddiweddarau.

Yn dilyn asesiad risg twyll a gynhaliwyd gan y GIAA yn 2019/20, fe wnaethom greu cofrestr risg twyll, a adolygwyd wedyn gan ARAC.

Cynhelir adolygiad o'n rheolaethau gan archwilwyr mewnol ac allanol i adlewyrchu eu priod gyfrifoldebau. Yn ogystal, rhoddwyd ystyriaeth benodol i reolaethau mewnol, a allai gael eu heffeithio gan newidiadau mewn arferion gwaith sy'n deillio o COVID-19. Bydd unrhyw faterion arwyddocaol yn cael eu hamlygu i'r Bwrdd Unedol.

Archwilio mewnol

Darperir gwasanaethau archwilio mewnol gan y GIAA dan Femorandwm Cydddealltwriaeth â'r Swyddfa Gartref. Penodwyd Pennaeth Archwilio Mewnol newydd ar gyfer yr IOPC ym mis Mai 2020.

Mae archwilio mewnol yn ein cynorthwyo i wella gweithdrefnau a rheolaethau yn barhaus. Cytunir ar gamau gweithredu mewn ymateb i argymhellion, a byddwn yn dilyn y rhain i sicrhau eu bod yn cael eu gweithredu.

Darperir adroddiad monitro ar weithrediad yr argymhellion i bob cyfarfod ARAC.

Yn ystod 2021/22 derbyniodd yr ARAC adroddiad archwilio mewnol ar gaffael â sicrwydd Cyfyngedig. Mae'r argymhellion wedi'u derbyn ac mae cynllun gwella wedi'i ddatblygu i sicrhau y caiff ei gyflawni. Nid yw'r un o'r canfyddiadau yn yr adroddiad wedi cael effaith sylweddol ar Ddatganiadau Ariannol 2020/21.

Mae'r tabl isod yn crynhoi'r canfyddiadau allweddol o'r adroddiad archwilio mewnol a gynhaliwyd yn ystod blwyddyn 2020/21, ynghyd â'n hymateb.

Ffigur 4

Archwiliad a barn	Canfyddiadau allweddol	Ymateb rheolwyr
Rheolaethau twyll Sylweddol	Rheolaethau cadarn ar waith yn y meysydd cwmpas a brofwyd. Mae angen mân welliannau i wneud y mwyaf o effeithiolrwydd y rheolaethau twyll.	Argymhellion wedi'u derbyn a'u cwblhau.
Perfformiad gweithredol Cymedrol	Mae gweithgarwch gwella sylweddol ar y gweill ar hyn o bryd. Mae gweithgareddau wedi'u hadolygu a gwelliannau wedi'u nodi i sicrhau eu bod wedi'u cynllunio i fynd i'r afael ag anghenion y sefydliad.	Argymhellion wedi'u derbyn a'u cwblhau.
Seiberddiogelwch Cyfyngedig	Mae'r IOPC ran o'r ffordd drwy ei daith i drawsnewid ei seilwaith TG wrth iddo geisio datblygu ei fodel gweithredu TG a meithrin gallu mewnol ar ôl blynyddoedd o ddibynnu ar gyflenwr trydydd parti. Ers yr adolygiad blaenorol, bu gwelliannau i reoli risgiau seiber, ond mae gwendidau o hyd ar draws nifer o ofynion Safon Seiberddiogelwch Fframwaith Polisi Diogelwch Swyddfa'r Cabinet.	Argymhellion wedi'u derbyn. Mae'r mwyafrif i fod i gael eu gweithredu erbyn diwedd Ch2 2021/22. Bydd y gweddill yn cymryd mwy o amser oherwydd maint a chymhlethdod y tasgau.
Llywodraethu data Cymedrol	Mae Strategaeth Rheoli Gwybodaeth yr IOPC a threfniadau llywodraethu yn darparu'r sylfaen, y cyfeiriad a'r strwythur angenrheidiol i sicrhau bod data'n cael ei reoli'n briodol fel y gall y sefydliad gyflawni ei amcanion corfforaethol, anghenion cwsmeriaid a rhwymedigaethau rheoleiddio. Nodwyd meysydd lle mae angen gwelliannau i wella rheolaethau llywodraethu data.	Derbyniwyd yr holl argymhellion a disgwylir eu gweithredu erbyn diwedd 2021/22.
Dadgyfuno TGCh	Mae gan raglen ddadgyfuno TGCh yr IOPC drefniadau llywodraethu a rheoli effeithiol ar waith. Fodd bynnag, mae rhai meysydd lle y gellid gwneud gwelliannau i wella ei lwyddiant, gan gynnwys:	Derbyniwyd argymhellion a disgwylir eu gweithredu erbyn diwedd Ch2 2021.

Cymedrol	<ul style="list-style-type: none"> • sicrhau bod buddion yn cael eu monitro a'u hadrodd yn rheolaidd drwy'r strwythur llywodraethu presennol • nodi costau a mesurau buddion unigol • dyrannu perchnogion budd-daliadau penodol i fod yn fwy agored a thryloyw 	
Datgeliad Cymedrol	Mae gan y Prosiect Datgelu strwythur llywodraethu priodol yn ei le ac fe'i hategir gan ddogfennaeth briodol a chyrrff llywodraethu. Mae rolau a chyfrifoldebau wedi'u diffinio'n glir ac mae'r prosiect yn cysylltu â blaenoriaethau strategol yr IOPC. Mae trefniadau goruchwyllo rheolwyr yn gymesur ac yn effeithiol.	Cytunwyd ar bedwar argymhelliad archwilio. Dylai dau fod yn gyflawn o fewn chwe mis cyntaf 2021/22. Mae'r gweddill yn ddarnau o waith tymor hwy a byddant yn cael eu rhoi ar waith erbyn diwedd y flwyddyn.
Rheoli arddangosfeydd Dilyniant, ni roddwyd barn	Mae gweithgareddau wedi gwella'r amgylchedd rheoli. Fodd bynnag, mae gweithrediad llawn rhai o'r gwelliannau wedi'i lesteirio'n sylweddol gan effaith COVID-19, gan ei gwneud yn anodd mesur ac asesu eu heffeithiolrwydd. Nodwyd gwelliannau ychwanegol i wiriadau sicrwydd ac adroddiadau rheoli a gwnaed argymhellion newydd yn y meysydd hyn.	Argymhellion wedi'u derbyn. Mae dau yn dibynnu ar gaffael system rheoli achosion newydd, a bydd y gweddill yn cael eu rhoi ar waith erbyn diwedd 2021/22.

Iechyd a diogelwch

Mae iechyd a diogelwch wedi bod yn hollbwysig i'n hymateb i COVID-19. Mae wedi helpu i sicrhau bod ein hamcanion busnes craidd yn cael eu cynnal tra rhoddwyd y flaenoriaeth uchaf i iechyd a diogelwch ein staff. O ganlyniad, fe wnaethom gymryd sawl mesur, gan gynnwys cau swyddfeydd, a gwneud penderfyniadau ynghylch pa ddigwyddiadau heddlu yr ymatebodd ein staff ymchwilio iddynt. Drwy gydol y flwyddyn roedd bron pob un o'n staff yn gweithio o gartref ac yn parhau i wneud hynny tan ddechrau'r flwyddyn ariannol newydd, yn unol â chanllawiau'r Llywodraeth.

Mae ein Rheolwr Iechyd a Diogelwch yn parhau i ddarparu arbenigedd ac yn cynghori'r uwch dîm rheoli ar ymatebion priodol i dirwedd y pandemig sy'n newid yn gyflym. Mae cyngor yn seiliedig ar sut i ymgorffori argymhellion gan y Llywodraeth, y Grŵp Cynghori Gwyddonol ar gyfer Argyfyngau, y Grŵp Cynghori ar Fygythiadau

Feirws Anadlol Newydd a Datblygol, Public Health England, a'r Awdurdod Gweithredol Iechyd a Diogelwch yn ein prosesau busnes. O ganlyniad i gyngor o'r fath, fe wnaethom greu gweithleoedd diogel COVID-19, darparu PPE priodol, a datblygu systemau gwaith diogel i reoli trosglwyddiad a haint COVID-19. Mae'r systemau hyn yn ystyried diogelwch ein dau aelod o staff ac maent wedi'u hymgorffori yn ein gweithgareddau allweddol.

Mewn ymateb i'r argymhellion yn ein harchwiliad mewnol o iechyd a diogelwch yn 2018/19, gwnaethom gwblhau a chau'r holl ganfyddiadau arwyddocaol. Yn ogystal, mae camau blaenoriaeth eraill mewn perthynas â risgiau a nodwyd wedi symud ymlaen trwy'r pandemig ac wedi'u cwblhau. Mae ein tîm iechyd a diogelwch wedi bod yn ei swydd trwy gydol y flwyddyn i gyflawni'r gwelliannau hyn.

Effeithiolrwydd y Polisi Mynegi Pryderon

Codwyd dau bryder o dan y polisi Mynegi Pryderon yn ystod y flwyddyn. Cafodd polisi Codi Pryder yr IOPC ei adolygu, ei ddiweddarau, a'i hysbysu i staff, ynghyd â'r dogfennau canllaw cysylltiedig ar gyfer staff a rheolwyr.

Swyddog Cyfrifo

Fel y Swyddog Cyfrifo, mae gennyf gyfrifoldeb personol dros gynnal system gadarn o lywodraethu, rheolaeth fewnol a rheoli risg i gefnogi'r gwaith o gyflawni swyddogaethau'r sefydliad o dan *Ddeddf Diwygio'r Heddlu 2002* a deddfwriaeth berthnasol arall, tra'n diogelu arian cyhoeddus ac asedau sefydliadol.

Caiff fy adolygiad ei lywio'n rhannol gan waith ein harchwilwyr mewnol, sydd wedi darparu lefel sicrwydd o gymedrol yn seiliedig ar y gwaith y maent wedi'i wneud yn ystod y flwyddyn.

Diffinnir sicrwydd cymedrol ganddynt fel: Mae angen rhai gwelliannau i wella digonolrwydd ac effeithiolrwydd y fframwaith llywodraethu, rheoli risg a rheolaeth.

Rwy'n cefnogi'r farn hon ac yn credu y byddwn yn parhau i wneud rhagor o welliannau mewn rheolaethau yn y dyfodol.

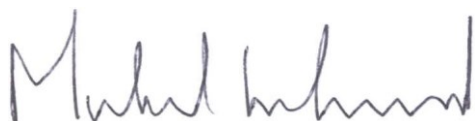

Michael Lockwood

Swyddog Cyfrifo
28 Mawrth 2022

Adroddiad tâl a staff 77

Polisi tâl

Nod yr IOPC yw darparu pecynnau cydnabyddiaeth cystadleuol i recriwtio a chadw staff o galibr priodol. Rydym yn gweithredu system 16 gradd a gefnogir gan gynllun gwerthuso swyddi dadansoddol. Mae angen cymeradwyaeth ffurfiol gan ein Pwyllgor Adnoddau Dynol a Chydnabyddiaeth Ariannol ar gyfer unrhyw newidiadau i'n polisi tâl neu gylch gwaith cyflog.

Rydym yn ddarostyngedig i ganllawiau tâl y Gwasanaeth Sifil a gynhrychir gan Swyddfa'r Cabinet a Thrysorlys EM ac yn cyflwyno cylch gwaith cyflog blynyddol i'r Swyddfa Gartref, sydd o fewn y canllawiau hynny. Mae cydnabyddiaeth ariannol cyfarwyddwyr ar gyfer y flwyddyn gyfredol a'r dyfodol yn cydymffurfio â gwaith ac argymhellion y Corff Adolygu Cyflogau Uwch.

Contractau gwasanaeth

Ar 8 Ionawr 2018 penodwyd Michael Lockwood yn Gyfarwyddwr Cyffredinol gan Ei Mawrhydi y Frenhines, fel y darperir ar ei gyfer yn *Neddf Plismona a Throseddu 2017* ar argymhelliad yr Ysgrifennydd Gwladol dros yr Adran Gartref.

Y Cyfarwyddwr Cyffredinol sy'n penodi cyfarwyddwyr. Fel arfer nid oes gan eu contractau unrhyw gyfnod penodol a gellir eu terfynu gyda hyd at chwe mis o rybudd gan yr IOPC. Byddai terfynu cyfarwyddwyr yn gynnar, ac eithrio am gamymddwyn, yn arwain at yr unigolyn yn cael iawndal fel y nodir yng Nghynllun Iawndal y Gwasanaeth Sifil.

Data ymgysylltu â staff

Nid yw'r IOPC yn gymwys i gymryd rhan yn Arolwg Pobl y Gwasanaeth Sifil 2020/21. Mae mesurau amgen yn cael eu datblygu i'w defnyddio o 2021/22.

Pobl ag anableddau

Mae'r IOPC yn rhoi ystyriaeth lawn a theg i geisiadau am gyflogaeth gan bobl ag anableddau, lle mae natur y gyflogaeth yn gwneud hyn yn briodol. Rydym hefyd wedi ymrwymo i alluogi unrhyw aelod o staff a allai ddod yn anabl yn ystod eu cyfnod cyflogaeth i barhau yn eu rôl.

Cydraddoldeb, amrywiaeth a chynhwysiant

Mae'r Gyfarwyddiaeth Pobl yn atebol am yr agenda cydraddoldeb, amrywiaeth a chynhwysiant (EDI). Mae'r Pwyllgor AD a chyflog, a arweinir gan gyfarwyddwr anweithredol, yn llywodraethu perfformiad EDI, ac yn monitro ac yn herio data'r

gweithlu. Mae'r Cyfarwyddwr Cyffredinol yn cadeirio ein grŵp staff Cydraddoldeb, Amrywiaeth a Chynhwysiant, sy'n cyfarfod bob chwarter.

Mae gennym chwech rhwydwaith staff. Cefnogir pob un gan uwch reolwr ac maent yn cyfarfod yn rheolaidd. Mae'r rhwydweithiau'n canolbwyntio ar bob un o'r naw nodwedd warchoddedig a nodir yn *Neddf Cydraddoldeb 2010*, yn ogystal â siaradwyr Cymraeg. Mae'r rhwydweithiau'n ymwneud â phob agwedd ar ein busnes.

Mae ein gwybodaeth bwch cyflog rhwng y rhywiau ar gael ar ein [gwefan](#).

Data trosiant staff

Yn ystod 2020/21 roedd canran trosiant staff yn 6.97% (2019/20: 5.77%)

Data absenoldeb salwch

Yn ystod 2020/21, cafodd ein staff 3.7 diwrnod o absenoldeb salwch ar gyfartaledd. Mae hyn yn cymharu â chyfartaledd o saith diwrnod yn 2019/20. Mae effaith cyfyngiadau COVID wedi arwain at lai o salwch yr adroddir amdano. Rydym wedi ymrwmo i iechyd a lles ein staff ac mae polisi absenoldeb salwch cynhwysfawr yn ei le. Rydym yn darparu Gwasanaeth Iechyd Galwedigaethol a Rhaglen Cymorth i Weithwyr.

Cyfansoddiad staff

Mae'r IOPC wedi ymrwmo i sicrhau y gall pob cydweithiwr gyrraedd ei botensial llawn yn y sefydliad. Rydym yn monitro amrywiaeth y sefydliad trwy ddata AD a phrofiad staff – er enghraifft, trwy arolygon, a thrwy wrando ar adborth gan ein Cyngor Staff a rhwydweithiau staff.

Mae'r tabl isod yn rhoi cyfansoddiad staff yn ôl rhyw ar 31 Mawrth 2021. Mae data arall ar gyfansoddiad staff ar gael ar ein [gwefan](#).

Cyfrif Pennau	Gwrywaidd	Benywaidd	Cyfanswm
Cyfarwyddwyr	10	10	20
Staff	373	623	996
Cyfanswm	383	633	1,016

**Mae cyfarwyddwyr yn cynnwys y Cyfarwyddwr Cyffredinol, 13 gradd SCS a 6 chyfarwyddwr anweithredol*

lawndal ar ymddeoliad cynnar neu golli swydd

Mae'r tabl hwn wedi cael ei archwilio.

Dim (2019/20: dim).

Taliadau i gyn-gyfarwyddwyr

Mae'r tabl hwn wedi cael ei archwilio.

Dim (2019/20: dim).

Niferoedd uwch staff y gwasanaeth sifil yn ôl band ar 31 Mawrth

Band	2020/21	2019/20
SCS 2	2.0	1.0
SCS 1	11.0	9.6
Cyfanswm	13.0	10.6

Mae'r Cyfarwyddwr Cyffredinol yn benodiad y Goron ac nid yw wedi'i gynnwys yn y tabl uchod.

Mae'r cynnydd yn nifer uwch staff y gwasanaeth sifil o ganlyniad i lenwi swyddi gwag ac aiddosbarthu aelod o staff nad oedd wedi'i gynnwys yn flaenorol.

Datgeliad cyflog teg

Mae'r tabl hwn wedi cael ei archwilio.

Yn y flwyddyn adrodd, y cyfarwyddwr sy'n cael y cyflog uchaf yn yr IOPC yw'r Cyfarwyddwr Cyffredinol. Ei dâl bandiedig cyfwerth ag amser llawn yn 2020/21: £185,000 – £190,000 (2019/20 oedd £185,000 – £190,000). Mae hyn 5.4 gwaith (2019/20: 5.6 gwaith) cyflog canolrifol y gweithlu, sef £34,470 (2019/20: £33,187).

Yn 2020/21, ni chafodd unrhyw gyflogai dâl a oedd yn fwy na'r cyfarwyddwr ar y cyflog uchaf (2019/20: dim).

Ac eithrio'r Cyfarwyddwr Cyffredinol, mae'r ystodau ar gyfer staff gan gynnwys graddau SCS wedi'u cysylltu'n uniongyrchol ag ystodau gwerthuso swyddi. Mae tâl cyfwerth ag amser llawn yn yr ystod £18,000 i £137,000 (2019/20 £15,000 i £137,000). Mae cyflogau'r Cyfarwyddwr Cyffredinol a chyfarwyddwyr anweithredol yn cael eu pennu gan y Swyddfa Gartref a cheir manylion yn yr Adroddiad Tâl.

Mae lwfans pwysoli Llundain o £4,438 yn berthnasol i staff a phrentisiaid sydd wedi'u lleoli yn ein swyddfeydd yn Llundain a Croydon. Nid oes gan ystodau cyflog bwyntiau asgwrn cefn wedi'u halinio â nhw. Pennir cyflogau o fewn ystod cyflog â chynnydd cyflog blynyddol yn cael ei bennu gan godiadau canrannol y cytunir arnynt bob blwyddyn. Mae'r rhan fwyaf o ystodau cyflog yn cael eu hailbrisio bob blwyddyn. Y dyddiad ailbrisio nesaf yw 1 Gorffennaf 2021.

Pecynnau ymadael

Mae'r tabl hwn wedi cael ei archwilio.

Dangosir data cymharol (mewn cromfachau) ar gyfer 2019/20.

Band cost pecyn gadael	Nifer y diswyddiadau gorfodol	Nifer y gwyradau eraill y cytunwyd arnynt	Cyfanswm nifer y pecynnau ymadael yn ôl band cost
<£10,000	- (-)	- (1)	- (1)
£10,000 - £25,000	- (-)	2 (3)	2 (3)
£25,000 - £50,000	- (-)	- (2)	- (2)
£50,000 - £100,000	- (-)	1 (1)	1 (1)
Cyfanswm nifer y pecynnau ymadael yn ôl math (cyfanswm y cost)	- (-)	3 (7)	3 (7)
Cyfanswm y cost (2020/21) yn £000	-	133	133
Cyfanswm y cost (2019/20) yn £000	-	161	161

Talwyd costau diswyddo a chostau ymadael eraill yn unol â darpariaethau Cynllun lawndal y Gwasanaeth Sifil, cynllun statudol a wnaed o dan *Ddeddf Blwydd-dal 1972*. Rhoddir cyfrif am gostau ymadael yn llawn yn y flwyddyn ymadael. Lle mae'r IOPC wedi cytuno ar ymddeoliadau cynnar, telir y costau ychwanegol gan yr IOPC ac nid gan gynllun pensiwn y Gwasanaeth Sifil. Telir costau ymddeoliad oherwydd afiechyd gan y cynllun pensiwn ac nid ydynt wedi eu cynnwys yn y tabl.

Niferoedd a chostau staff

Mae'r tabl hwn wedi cael ei archwilio.

Mae'r tabl a ganlyn yn dangos nifer cyfartalog y staff amser llawn a gyflogwyd yn ystod y ddwy flynedd ddiwethaf. Mae staff parhaol yn cynnwys staff ar gontractau cyfnod penodol, sy'n parhau 12 mis fel arfer. Mae staff eraill yn cynnwys pobl sydd wedi'u secondio i'r sefydliad a llafur wrth gefn.

Nifer cyfartalog y staff (FTE)	2020/21	2019/20
Parhaol	979	972

Nifer cyfartalog y staff (FTE)	2020/21	2019/20
Arall	8	21
Cyfanswm	987	993

Mae'r tabl canlynol yn dangos cost y staff a gyflogwyd yn ystod y flwyddyn. Mae staff parhaol yn cynnwys staff ar gontractau cyfnod penodol, sy'n parhau 12 mis fel arfer. Mae staff eraill yn cynnwys gweithwyr dros dro a staff sydd wedi'u secondio i'r sefydliad. Mae'r costau ar ôl adennill mewn perthynas â secondiadau allanol.

Costau staff	2020/21	2020/21	2020/21	2019/20
	Staff parhaol	Arall	Cyfanswm	Cyfanswm
	£'000	£'000	£'000	£'000
Cyflogau a thaliadau	39,263	1,174	40,437	38,298
Cost nawdd cymdeithasol	4,141	-	4,141	3,825
Cyfraniadau pensiwn	9,629	-	9,629	9,114
Is-gyfanswm	53,033	1,174	54,207	51,237
Llai: adennillion mewn perthynas â secondiadau allanol	(257)		(257)	(299)
Costau net yr holl staff eraill	52,776	1,174	53,950	50,938

Gwariant ar ymgynghoriaeth

Nid oedd unrhyw wariant ar ymgynghoriaeth yn ystod 2020/21 (2019/20: dim).

Llafur amodol

Mae'r IOPC yn cyflogi llafur wrth gefn yn unol â phroses reoli gadarn a osodwyd gan y Swyddfa Gartref. Adroddir ar wariant bob mis i'r Bwrdd Rheoli er mwyn craffu ac adolygu. Mae'r llafur wrth gefn a ddefnyddiwyd ar gyfer ein hymchwiliad Hillsborough wedi dirywio gan ein bod ar gam gwahanol o'r ymchwiliad.

Cost Llafur	2020/21	2019/20
	£'000	£'000
Hillsborough	133	329
Cyfarwyddiaethau eraill	1,041	939
Cyfanswm	1,174	1,268

Penodiadau oddi ar y gyflogres

Ni thalwyd unrhyw un o gyfarwyddwyr yr IOPC trwy daliadau i gwmni cyfyngedig neu drydydd parti yn lle cyflog. Telir yr holl gyfarwyddwyr drwy gyflogres yr IOPC.

Mae'r tablau hyn yn dangos nifer y penodiadau oddi ar y gyflogres am £245 neu fwy y dydd.

Nifer y penodiadau presennol oddi ar y gyflogres ar 31 Mawrth 2021

Math o benodiadau	Nifer
Penodiadau sydd wedi bodoli ers llai na blwyddyn ar adeg adrodd	5
Penodiadau sydd wedi bodoli ers rhwng blwyddyn a dwy flynedd ar adeg adrodd	2
Penodiadau sydd wedi bodoli ers rhwng dwy a thair blynedd ar adeg adrodd	-
Penodiadau sydd wedi bodoli ers rhwng tair a phedair blynedd ar adeg adrodd	-
Penodiadau sydd wedi bodoli ers llai na blwyddyn ar adeg adrodd	2
Penodiadau oddi ar y gyflogres	9

Pob gweithiwr dros dro oddi ar y gyflogres a gyflogwyd ar unrhyw adeg yn ystod y flwyddyn a ddaeth i ben 31 Mawrth 2021

	Nifer
Nifer y penodiadau newydd, neu'r rhai a gyrhaeddodd chwe mis o hyd, rhwng 1 Ebrill 2020 a 31 Mawrth 2021	5
O'r rhain...	-
Nifer y penderfynwyd ei fod o fewn cwmpas IR35	5
Nifer y penderfynwyd eu bod y tu allan i gwmpas IR35	-
Nifer y penodiadau a ailaseswyd at ddibenion cydymffurfio neu sicrwydd yn ystod y flwyddyn	2
O'r rhain: nifer o ymrwymadau a welodd newid i statws IR35 yn dilyn adolygiad	-

Pob gweithiwr dros dro oddi ar y gyflogres a gyflogwyd ar unrhyw adeg yn ystod y flwyddyn a ddaeth i ben 31 Mawrth 2021 **Nifer**

Nifer y penodiadau lle'r oedd y statws yn destun dadl o dan ddarpariaethau yn y ddeddfwriaeth oddi ar y gyflogres -

O'r rhain: nifer o benodiadau a welodd newid i statws IR35 yn dilyn adolygiad -

Ar gyfer unrhyw benodiadau oddi ar y gyflogres gan aelodau bwrdd, a/neu uwch swyddogion sydd â chyfrifoldeb ariannol sylweddol, rhwng 1 Ebrill 2020 a 31 Mawrth 2021 **Nifer**

Nifer y penodiadau oddi ar y gyflogres gan aelodau bwrdd, a/neu uwch swyddogion â chyfrifoldeb ariannol sylweddol, yn ystod y flwyddyn ariannol -

Nifer y penodiadau oddi ar y gyflogres gan aelodau bwrdd, a/neu uwch swyddogion â chyfrifoldeb ariannol sylweddol, yn ystod y flwyddyn ariannol 14

Gwybodaeth amser cyfleuster undeb llafur

Tabl 1: swyddogion undeb perthnasol

Cyfanswm nifer y gweithwyr a oedd yn swyddogion undeb yn ystod 2020/21

Nifer y cyflogeion a oedd yn swyddogion undeb perthnasol yn ystod y cyfnod perthnasol	Rhif cyflogai cyfwerth ag amser llawn
20	20

Tabl 2: canran yr amser a dreuliwyd ar amser cyfleuster

Canran yr amser	Nifer y cyflogeion
0	996
1 – 50	20
51 – 99	-
100	-

Tabl 3: canran yr amser a dreuliwyd ar amser cyfleuster £000

Cyfanswm cost amser cyfleuster 136

Tabl 3: canran yr amser a dreuliwyd ar amser cyfleuster	£000
Cyfanswm y bil i'w dalu	53,033
Canran yr amser a dreuliwyd ar amser y cyfleuster	0.26%
<i>wedi'i gyfrifo fel: (cyfanswm cost amser cyfleuster ÷ cyfanswm bil cyflog) x 100</i>	

Tabl 4: gweithgareddau undeb llafur taledig

Fel canran o gyfanswm yr oriau amser cyfleuster â thâl, faint o oriau a dreuliwyd gan weithwyr a oedd yn swyddogion undeb yn ystod 2019/20 ar weithgareddau undeb â thâl

Yr amser a dreulir ar weithgareddau undeb llafur cyflogedig
fel canran o gyfanswm yr oriau amser cyfleuster â thâl -

Wedi'i gyfrifo fel: (cyfanswm yr oriau a dreuliwyd ar weithgareddau undeb llafur taledig gan swyddogion undeb perthnasol yn ystod y cyfnod perthnasol ÷ cyfanswm yr oriau amser cyfleuster â thâl) x 100

Cyfanswm ffigur unigol ar gyfer talu cyfarwyddwyr anweithredol

Mae'r tabl hwn wedi cael ei archwilio.

Cyfarwyddwyr anweithredol	Cyflog ⁵	Cyflog	Buddion mewn nwyddau ⁶	Buddion mewn nwyddau	Cyfanswm	Cyfanswm
	2020/21	2019/20	2020/21	2019/20	2020/21	2019/20
	£'000	£'000	I'r £'00 agosaf £'000	I'r £'00 agosaf £'000	£'000	£'000
Geoffrey Podger	5-10 (5-10)	10-15 (10-15)	-	0.5	5-10 (5-10)	10-15 (10-15)
Bill Matthews	5-10 (5-10)	5-10 (5-10)	-	6.3	5-10 (5-10)	15-20 (15-20)
Mary Lines <i>Gadawodd 07/02/21</i>	5-10 (5-10)	10-15 (10-15)	-	0.5	5-10 (5-10)	10-15 (10-15)
Manjeet Gill <i>Gadawodd 07/02/21</i>	5-10 (5-10)	5-10 (5-10)	-	4.8	5-10 (5-10)	10-15 (10-15)
Andrew Harvey <i>Gadawodd 07/02/21</i>	5-10 (5-10)	10-15 (10-15)	-	5.6	5-10 (5-10)	15-20 (15-20)
Catherine Jervis	5-10 (5-10)	5-10 (5-10)	-	-	5-10 (5-10)	5-10 (5-10)
Rommel Moseley <i>Dechreuodd 08/02/21</i>	0-5 (5-10)	- (-)	-	-	0-5 (5-10)	- (-)
Deborah Bowman	0-5 (5-10)	- (-)	-	-	0-5 (5-10)	- (-)

⁵ Mae'r ffigurau mewn cromfachau yn gyfwerth â blwyddyn gyfan.

⁶ Nid yw cyfarwyddwyr anweithredol yn gymwys ar gyfer buddion bonws na phensiwn Buddion mewn nwyddau yw'r ad-daliad o gostau teithio i fynychu cyfarfodydd lle roedd yn ddarostyngedig i drethiant.

Cyfarwyd dwy'r anweithre dol	Cyflog ⁵	Cyflog	Buddion mewn nwyddau ⁶	Buddion mewn nwyddau	Cyfanswm	Cyfanswm
	2020/21	2019/20	2020/21	2019/20	2020/21	2019/20
	£'000	£'000	I'r £'00 agosaf £'000	I'r £'00 agosaf £'000	£'000	£'000
<i>Dechreuod d 08/02/21</i>						
Christine Elliott	0-5 (10-15)	- (-)	-	-	0-5 (10-15)	- (-)
<i>Dechreuod d 15/02/21</i>						

Ffigur cyfanswm tâl unigol i uwch reolwyr

Mae'r tabl hwn wedi cael ei archwilio.

Uwch reolwyr	Cyflog ⁷	Buddion mewn nwyddau	Buddion pensiwn	Cyfanswm tâl
	2020/21	2020/21	2020/21	2020/21
	£'000	I'r £'00 agosaf £'000	£'000	£'000
Michael Lockwood	185-190 (185-190)	-	-	185-190 (185-190)
Kathie Cashell	115-120 (115-120)	-	45	160-165 (160-165)
David Emery	115-120 (115-120)	-	48	165-170 (165-170)
Liz Booth	120-125 (120-125)	-	47	165-170 (165-170)
Tom Whiting	135-140 (135-140)	-	53	185-190 (185-190)
Claire Bassett <i>Dechreuodd 01/09/20</i>	75-80 (130-135)	-	31	110-115 (165-170)

⁷ Mae'r ffigurau mewn cromfachau yn gyfwerth â blwyddyn gyfan.

Ffigur cyfanswm tâl unigol i uwch reolwyr (parhad)

Mae'r tabl hwn wedi cael ei archwilio.

Uwch reolwyr	Cyflog ⁸	Buddion mewn nwyddau	Buddion pensiwn	Cyfanswm tâl
	2019/20	2019/20	2019/20	2019/20
	I'r £'00 agosaf			
	£'000	£'000	£'000	£'000
Michael Lockwood	185-190 (185-190)	-	-	185-190 (185-190)
Kathie Cashell	105-110 (105-110)	-	43	150-155 (150-155)
Kevin Woodrow <i>Gadawodd 14/04/2019</i>	10-15 (100-105)	4.8	-	15-20 (105-110)
David Emery	95-100 (95-100)	-	51	145-150 (145-150)
Liz Booth	95-100 (95-100)	-	39	135-140 (135-140)
Tom Whiting	130-135 (130-135)	-	53	185-190 (185-190)
Jonathan Green <i>Gadawodd 20/12/2019</i>	130-135 (135-140)	-	-	130-135 (135-140)

Taliadau bonws

Nid yw taliadau bonws yn daladwy i'r Cyfarwyddwr Cyffredinol nac uwch reolwyr eraill yr IOPC.

Taliadau a wneir i gyfarwyddwyr o dan gynllun iawndal y gwasanaeth sifil

Yn ystod 2020/21 ni chafodd taliadau eu gwneud i gyfarwyddwyr o dan gynllun iawndal y gwasanaeth sifil. Nid oedd taliadau yn 2019/20.

⁸ Mae'r ffigurau mewn cromfachau yn gyfwerth â blwyddyn gyfan.

Buddion mewn nwyddau

Mae cyfarwyddwyr anweithredol ac uwch reolwyr yn teithio'n rheolaidd i amrywiol swyddfeydd yr IOPC er mwyn cyflawni eu dyletswyddau. Lle, oherwydd natur y tasgau sy'n cael eu perfformio ac amllder y teithio, mae'r rhain yn cael eu hystyried yn weithle parhaol, yna mae cost teithio yn fudd trethadwy. Mae'r ffigurau a adroddir yn cynnwys treth ar y gost o deithio.

Buddion pensiwn

Mae rhai cyn-gomisiynwyr a staff a wasanaethodd fel aelodau o Awdurdod Cwynion yr Heddlu (PCA) yn cymryd rhan mewn cynllun pensiwn 'yn fras trwy gyfatebiaeth' (BBA) fel dewis amgen i aelodaeth cynllun pensiwn y Gwasanaeth Sifil. Mae'r IOPC yn gyfrifol am gyllido buddion pensiwn yn y dyfodol. Mae'r rhain yn cael eu disgrifio ymhellach yn Nodyn 3.1 y Datganiadau Ariannol

Yn ystod y cyfnod o dan adolygiad, mae Cyfarwyddwr Cyffredinol yr IOPC, a'r holl staff yn gymwys ar gyfer aelodaeth o Brif Gynllun Pensiwn y Gwasanaeth Sifil. Fodd bynnag, nid oedd y Cyfarwyddwr Cyffredinol yn aelod yn ystod y cyfnod o dan adolygiad. Mae'r tablau isod yn darparu manylion o'r buddion pensiwn i uwch reolwyr.

Pensiynau'r Gwasanaeth Sifil

Mae buddion pensiwn yn cael eu darparu trwy drefniadau pensiwn y Gwasanaeth Sifil. Ers 1 Ebrill 2015, cafodd cynllun pensiwn newydd ei gyflwyno i weision sifil – y Cynllun Pensiwn i Weision Sifil ac Eraill neu **alpha**. Mae hyn yn darparu buddion ar sail cyfartaledd gyrfa ag oed pensiwn arferol yn gydradd ag Oedran Pensiwn Gwlad yr aelod (neu 65 os yn uwch). Ers 1 Ebrill 2015, ymunodd yr holl weision sifil a benodwyd a oedd newydd eu penodi a'r rhan fwyaf o'r rheini yn y gwasanaeth yn barod ag **alpha**. Cyn hyn, roedd gweision sifil yn cymryd rhan ym Mhrif Gynllun Pensiwn y Gwasanaeth Sifil (PCSPS) Mae gan y PCSPS bedair adran: tair yn darparu buddion ar sail cyflog terfynol (**classic, premium neu classic plus**) sydd gydag oedran pensiwn arferol o 60; ac un yn darparu buddion ar sail gyrfa gyfan (**nuvos**) sydd gydag oedran pensiwn arferol o 65.

Nid yw'r trefniadau statudol hyn wedi cael eu cyllido a thelir cost buddion gan arian y bleidleisir arno gan y Senedd bob blwyddyn. Mae pensiynau sy'n daladwy o dan **classic, premium, classic plus, nuvos** ac **alpha** yn cael eu cynyddu'n flynyddol yn unol â deddfwriaeth cynyddu pensiynau. Arhosodd aelodau presennol o'r PCSPS oedd o fewn deng mlynedd o'u hoedran pensiwn arferol ar 1 Ebrill 2012 yn y PCSPS ar ôl 1 Ebrill 2015. Bydd y rheini oedd rhwng deng mlynedd a 13 blynedd a phum mis o'u hoedran pensiwn arferol ar 1 Ebrill 2012 yn newid i alpha rywbryd rhwng 1

Mehefin 2015 ac 1 Chwefror 2022. Bydd pob aelod sy'n newid i **alpha** yn cael eu buddion PCSPS 'wedi'u bancio', a'r rheini sydd â buddion cynharach yn un o adrannau cyflog terfynol y PCSPS yn cael y buddion hynny yn seiliedig ar eu cyflog terfynol pan adawant **alpha**. (Mae'r ffigurau pensiwn a ddyfynnir ar gyfer swyddogion yn dangos pensiwn a enillwyd yn PCSPS neu **alpha** – fel y ei fod yn briodol. Lle mae gan y swyddog fuddion yn y PCSPS yn ogystal ag alpha, y ffigur a ddyfynnir yw gwerth cyfunol eu buddion yn y ddau gynllun.) Mae aelodau sy'n ymuno o Hydref 2002 yn gallu dewis naill ai'r trefniant budd diffiniedig priodol neu bensiwn rhanddeiliad 'pryniant arian' â chyfrif pensiwn (**partneriaeth** cyfraniad cyflogwr).

Mae cyfraniadau cyflogai yn gysylltiedig i gyflog ac yn amrywio rhwng 4.6 y cant a 8.05 y cant ar gyfer aelodau **classic**, **premium**, **classic plus**, **nuvos** ac **alpha**. Mae buddion yn **classic** yn cronni ar gyfradd o 1/80fed o'r enillion pensiynadwy terfynol am bob blwyddyn o wasanaeth. Yn ogystal, mae cyfandaliad cyfwerth â thair blynedd pensiwn cychwynnol yn daladwy ar ymddeol. Ar gyfer **premium** mae buddion yn cronni ar raddfa o 1/60fed o'r enillion pensiynadwy terfynol am bob blwyddyn o wasanaeth. Yn wahanol i **classic**, nid oes cyfandaliad awtomatig. **Mae Classic plus** yn ei hanfod yn hybrid, gyda buddion am wasanaeth cyn 1 Hydref 2002 yn cael eu cyfrifo'n fras megis ar gyfer **classic** a buddion am wasanaeth o Hydref 2002 yn cael eu cyfrifo megis yn premium. Yn **nuvos**, mae aelodau yn adeiladu pensiwn yn seiliedig ar eu henillion pensiynadwy yn ystod eu cyfnod aelodaeth o'r cynllun. Ar ddiwedd blwyddyn y cynllun (31 Mawrth), mae'r cyfrif pensiwn a enillir gan yr aelod yn cael ei gredydu â 2.3% o'i enillion pensiynadwy yn y flwyddyn gynllun honno ac mae'r pensiwn cronodig yn cael ei uwchraddio yn unol â deddfwriaeth cynnydd pensiynau. Mae buddion yn **alpha** yn adeiladu mewn ffordd debyg i **nuvos**, heblaw fod y gyfradd gronni yn 2.32 y cant. Ym mhob achos, mae aelodau'n gallu dewis ildio (cyfnewid) pensiwn am gyfandaliad hyd at y terfynau a amlinellir gan y *Ddeddf Cyllid 2004*.

Mae'r **cyfrif** pensiwn partneriaeth yn drefniant pensiwn rhanddeiliaid. Mae'r cyflogwr yn gwneud cyfraniad sylfaenol o rhwng 8% a 14.75% (gan ddibynnu ar oedran yr aelod) i mewn i gynnyrch pensiwn rhanddeiliad a ddewisir gan y gweithiwr o banel o ddarparwyr. Nid oes rhaid i'r gweithiwr gyfrannu, ond lle maen nhw'n gwneud cyfraniadau, bydd y cyflogwr yn gwneud cyfraniadau cyfatebol i'r rhain hyd at derfyn o 3% o gyflog pensiynadwy (yn ogystal â chyfraniad sylfaenol y cyflogwr). Mae cyflogwyr hefyd yn cyfrannu 0.5% ychwanegol o gyflog pensiynadwy i gwmpasu'r gost o warchodaeth buddion wedi'i ddarparu'n ganolog (marwolaeth mewn gwasanaeth ac ymddeoliad salwch).

Y pensiwn cronodig a ddyfynnir yw'r pensiwn mae gan yr aelod hawl i'w dderbyn pan fyddent yn cyrraedd oedran pensiwn, neu'n syth ar ôl peidio bod yn aelod gweithredol o'r cynllun os ydynt eisioes wedi cyrraedd, neu dros, oedran pensiwn.

Oedran pensiwn yw 60 i aelodau **classic**, **premium** a **classic plus**, 65 i aelodau **nuvos**, a'r uchaf allan o 65 neu oedran pensiwn gwlad i aelodau **alpha**. (Mae'r ffigurau pensiwn a ddyfynnir ar gyfer swyddogion yn dangos pensiwn a enillwyd yn PCSPS neu **alpha** – fel ei fod yn briodol. Lle mae gan y swyddog fuddion yn y PCSPS yn ogystal ag **alpha**, y ffigur a ddyfynnir yw gwerth cyfunol ei fuddion yn y ddau gynllun, ond sylwch y gall rhan o'r pensiwn hwnnw fod yn daladwy o oedrannau gwahanol.)

Mae rhagor o fanylion am drefniadau'r pensiwn Gwasanaeth Sifil i'w canfod ar wefan www.civilservicepensionscheme.org.uk

Gwerthoedd Trosglwyddo sy'n Gyfwerth ag Arian Parod

Gwerth Trosglwyddo sy'n Gyfwerth ag Arian Parod (CETV) yw gwerth cyfalaf a aseswyd gan actiwari buddion y cynllun pensiwn a gronnwyd gan aelod ar adeg benodol. Y buddion sy'n cael eu prisio yw buddion cronedig yr aelod ac unrhyw bensiwn cymar dibynnol sy'n daladwy o'r cynllun. Mae CETV yn daliad sy'n cael ei wneud gan gynllun neu drefniant pensiwn er mwyn diogelu buddion pensiwn mewn cynllun neu drefniant pensiwn arall pan fydd yr aelod yn gadael cynllun ac yn dewis trosglwyddo'r buddion a gronnwyd yn y cynllun blaenorol. Mae'r ffigurau pensiwn a ddangosir yn cyfeirio at y buddion mae'r unigolyn wedi'u cronni o ganlyniad i'w aelodaeth gyfan o'r cynllun pensiwn, nid dim ond ei wasanaeth mewn swydd uwch y mae'r datgeliad yn gymwys iddo.

Mae'r ffigurau'n cynnwys gwerth unrhyw fuddiant pensiwn mewn cynllun neu drefniant arall, y mae'r aelod wedi'i drosglwyddo i drefniadau pensiwn y Gwasanaeth Sifil. Maen nhw hefyd yn cynnwys unrhyw fuddion pensiwn ychwanegol a gronnir o ganlyniad i brynu buddion pensiwn ychwanegol ar ei gost/chost ei hun. Mae CETVau yn cael eu cyfrifo yn unol â'r Rheoliadau Cynlluniau Pensiwn Galwedigaethol (Gwerthoedd Trosglwyddo) (Gwelliant) 2008 ac nid ydynt yn ystyried unrhyw ostyngiad gwirioneddol neu bosibl i fuddion yn deillio o Dreth Lwfans Oes, a all fod yn ddyledus pan gymerir buddion pensiwn.

Gwir gynnydd mewn CETV

Mae hyn yn adlewyrchu'r cynnydd mewn CETV sy'n cael ei gyllido gan y cyflogwr. Nid yw'n cynnwys y cynnydd mewn pensiynau cronedig oherwydd chwyddiant, cyfraniadau sy'n cael eu talu gan y gweithiwr (gan gynnwys gwerth unrhyw fuddion a drosglwyddir o unrhyw gynllun neu drefniant pensiwn arall) ac mae'n defnyddio ffactorau prisio marchnad cyffredin ar gyfer dechrau a diwedd y cyfnod.

Mae'r tabl hwn wedi cael ei archwilio.

Uwch reolwyr	Pensiwn cronedig ar oedran pensiwn ar 31/3/21 a chyfandaliad cysylltiedig	Gwir gynnydd mewn pensiwn a chyfandaliad cysylltiedig ar oedran pensiwn	CETV ar 31 Mawrth 2021	CETV ar 31 Mawrth 2020	Gwir gynnydd mewn CETV
	£'000	£'000	£'000	£'000	£'000
Kathie Cashell	25-30	2.5-5	277	239	20
Claire Bassett	30-35	0-2.5	387	355	15
<i>Dechreuodd 01/09/20</i>					
David Emery	30-35	2.5-5	430	387	21
Liz Booth	5-10	2.5-5	93	50	31
Tom Whiting	5-10	2.5-5	76	39	25
Kevin Woodrow	-	-	-	802	-
<i>gadawodd 14/04/2020</i>					

Adroddiad atebolrwydd Seneddol

Archwilwyr

Mae trefniadau ar gyfer archwiliad allanol yn cael eu darparu o dan baragraff 17 (2) o Atodlen 2 i *Ddeddf Diwygio'r Heddlu 2002*. Mae hyn yn gofyn i'r Rheolwr ac Archwilydd Cyffredinol (C&AG) i archwilio, ardystio ac adrodd ar ddatganiad y cyfrifon, ac i osod copïau ohono (ynghyd â'i adroddiad) o flaen dau dŷ'r Senedd. Mae'r Swyddfa Archwilio Genedlaethol (NAO) yn cynnal yr archwiliad ar ran y C&AG. Y ffioedd am y gwasanaethau hyn ar gyfer 2020/21 oedd £63,200 (yn 2019/20 y ffi archwilio oedd £52,000). Ni wnaeth y Swyddfa Archwilio Genedlaethol unrhyw waith nad oedd yn waith archwilio.

Mae gwasanaethau archwilio mewnol yn cael eu darparu o dan gontract gan Asiantaeth Archwilio Mewnol y Llywodraeth.

Digwyddiadau ar ôl y cyfnod adrodd

Dim.

Rheoleidd-dra gwariant

Mae'r tabl hwn wedi cael ei archwilio.

Nid oes materion rheoleidd-dra i'w hadrodd.

Colledion a thaliadau arbennig.

Mae'r tabl hwn wedi cael ei archwilio.

Roedd cyfanswm y colledion a thaliadau arbennig a wnaed o dan y trothwy sy'n gofyn am adrodd. (2019/20: dim.)

Rhoddion

Mae'r tabl hwn wedi cael ei archwilio.

Ni chafodd rhoddion eu rhoi. (2019/20: dim.)

Ffioedd a chostau

Mae'r tabl hwn wedi cael ei archwilio.

Nid yw incwm a gynhyrchir yn berthnasol i'r IOPC ac felly nid yw wedi cael ei asesu ar gyfer effaith Refeniw IFRS 15 gan Gontractau â Chwsmeriaid.

Derbyniodd yr IOPC incwm o HMRC ar gyfer ymchwiliadau a gwblhawyd o dan adran 28 o Ddeddf Comisiynwyr *Cyllid a Thollau 2005*. Cafodd incwm ei dderbyn gan Orfodaeth Mewnfudo am ymchwiliadau a gynhaliwyd i atgyfeiriadau priodol. Amcan ariannol yr IOPC ar gyfer incwm o gyfrff llywodraeth eraill yw adfer cost llawn yn unol â Chanllaw Ffioedd a Chostau'r Trysorlys. Cafodd yr amcan ariannol hwn ei gyflawni. Darperir y dadansoddiad isod at ddibenion ffioedd a chostau ac nid at ddibenion IFRS 8 fel y cyfarwyddir gan y FReM.

Ffioedd a chostau	2020/21	2020/21	2020/21	2019/20	2019/20	2019/20
	Incwm £'000	Costau £'000	(Diffyg ariannol) £'000	Incwm £'000	Costau £'000	(Diffyg ariannol) £'000
Incwm HMRC	22	(22)	-	28	(28)	-
Gorfodaeth Mewnfudo	14	(14)	-	5	(5)	-
Incwm o weithgareddau	36	(36)	-	33	(33)	-
Incwm amrywiol	55	(55)	-	45	(45)	-
Incwm arall	55	(55)	-	45	(45)	-
Cyfanswm	91	(91)	-	78	(78)	-

Rhwymedigaethau amodol o bell

Mae'r tabl hwn wedi cael ei archwilio.

Dim (2019/20: dim).

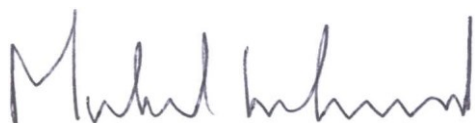

Michael Lockwood

Swyddog Cyfrifo

28 Mawrth 2022

Tystysgrif ac Adroddiad y Rheolwr ac Archwilydd Cyffredinol i Ddau Dŷ'r Senedd.

Barn ar ddatganiadau ariannol

Rwy'n tystio fy mod wedi archwilio datganiadau ariannol Swyddfa Annibynnol Ymddygiad yr Heddlu am y flwyddyn a ddaeth i ben 31 Mawrth 2021 o dan Ddeddf Diwygio'r Heddlu 2002. Mae'r datganiadau ariannol yn cynnwys: Datganiadau Gwariant Net Cynhwysfawr, Sefyllfa Ariannol, Llifau Arian, Newidiadau mewn Ecwiti Trethdalwyr; a'r nodiadau cysylltiedig, gan gynnwys y polisïau cyfrifo arwyddocaol. Mae'r datganiadau ariannol hyn wedi cael eu paratoi o dan y polisïau cyfrifo a amlinellir ynddynt. Mae'r fframwaith adrodd ariannol sydd wedi cael ei gymhwyso yn eu paratoad yn gyfraith gymwysadwy ac mae Safonau Cyfrifo Rhyngwladol yn cael eu dehongli gan Lawlyfr Adrodd Trysorlys Llywodraeth EM.

Rwyf hefyd wedi archwilio'r wybodaeth yn yr Adroddiad Atebolrwydd sy'n cael ei ddisgrifio yn yr adroddiad hwnnw yn archwiliedig.

Yn fy marn i, mae'r datganiadau ariannol yn:

- rhoi golwg gwir a theg o faterion Swyddfa Annibynnol Ymddygiad yr Heddlu ar 31 Mawrth 2021 ac o wariant net Swyddfa Annibynnol Ymddygiad yr Heddlu am y flwyddyn a ddaeth i ben y pryd hwnnw;
- wedi cael eu paratoi'n gywir yn unol â Deddf Diwygio'r Heddlu 2002 a chyfarwyddiadau'r Ysgrifennydd Gwladol a gyhoeddwyd drwyddi.

Barn ar reoleidd-dra

Yn fy marn i, ym mhob agwedd faterol, mae'r incwm a'r gwariant a gofnodwyd yn y datganiadau ariannol wedi cael eu cymhwyso at y dibenion a fwriedir gan y Senedd ac mae'r trafodion ariannol a gofnodir yn y datganiadau ariannol yn cydymffurfio â'r awdurdodau sy'n eu llywodraethu.

Sail ar gyfer barn

Cynheliais fy archwiliad yn unol â'r Safonau Rhyngwladol ar Archwilio (ISAs) (DU), cyfraith gymwysadwy a Nodyn Ymarfer 10 'Archwiliad o Ddatganiadau Ariannol Endidau Sector Cyhoeddus yn y Deyrnas Unedig'. Mae fy nghyfrifoldebau o dan y safonau hynny yn cael eu disgrifio ymhellach yng nghyfrifoldebau'r Archwilydd am archwiliad adran datganiadau ariannol fy nhystysgrif.

Mae'r safonau hynny'n gofyn i mi a fy staff i gydymffurfio â Safon Foesegol Ddiwygiedig y Cyngor Adrodd Ariannol 2019. Rwyf hefyd wedi dewis i gymhwyso'r safonau moesegol sy'n berthnasol i'r endidau a restrir. Rwy'n annibynnol o Swyddfa Annibynnol Ymddygiad yr Heddlu yn unol â'r gofynion moesegol sy'n berthnasol i fy

archwiliad o'r datganiadau ariannol yn y DU. Rydw i a fy staff wedi cyflawni ein cyfrifoldebau moesegol eraill yn unol â'r gofynion hynny.

Rwy'n credu bod tystiolaeth yr archwiliad a gefais yn ddigonol ac yn briodol i ddarparu sail i fy marn.

Casgliadau'n gysylltiedig â busnes hyfyw

Wrth archwilio'r datganiadau ariannol, rwyf wedi dod i'r casgliad bod defnydd Swyddfa Annibynnol Ymddygiad yr Heddlu o sail busnes hyfyw cyfrifo ym mharatoad y datganiadau ariannol yn briodol.

Yn seiliedig ar y gwaith rwyf wedi'i gyflawni, nid wyf wedi adnabod unrhyw ansicrwydd materol ynglŷn â digwyddiadau nac amodau sydd, yn unigol neu ar y cyd, yn gallu bwrw amheuaeth arwyddocaol ar Swyddfa Annibynnol Ymddygiad yr Heddlu i barhau fel busnes hyfyw am gyfnod o ddeuddeg mis o leiaf o'r adeg mae'r datganiadau ariannol yn cael eu hawdurdodi i'w cyhoeddi.

Mae fy nghyfrifoldebau a chyfrifoldebau'r Swyddfog Cyfrifo ynglŷn a busnes hyfyw yn cael eu disgrifio yn adrannau perthnasol y dystysgrif hon.

Mae sail busnes hyfyw cyfrifo Swyddfa Annibynnol Ymddygiad yr Heddlu yn cael ei fabwysiadu mewn ystyriaeth o'r gofynion a amlinellir mewn Safonau Cyfrifo Rhyngwladol fel y dehonglir gan Lawlyfr Adrodd Trysorlys EM, sy'n gofyn i endidau i fabwysiadu'r sail busnes hyfyw o gyfrifo ym mharatoad y datganiadau ariannol lle rhagwelir y bydd y gwasanaethau maen nhw'n eu darparu yn parhau i'r dyfodol.

Gwybodaeth Arall

Mae'r wybodaeth arall yn cynnwys gwybodaeth a gynhwysir yn yr adroddiad blynyddol, ond nid yw'n cynnwys y rhannau o'r Adroddiad Atebolrwydd a ddisgrifir yn yr adroddiad hwnnw fel un sydd wedi'i archwilio, y datganiadau ariannol a fy nhystysgrif archwilydd arno. Mae'r Swyddog Cyfrifo yn gyfrifol am yr wybodaeth arall. Nid yw fy marn ar y datganiadau ariannol yn cwmpasu'r wybodaeth arall ac eithrio i'r graddau a ddatgenir yn benodol fel arall yn fy nhystysgrif, nid wyf yn mynegi unrhyw ffurf o gasgliad sicrwydd arni. Mewn cysylltiad â fy archwiliad o'r datganiadau ariannol, fy nghyfrifoldeb yw i ddarllen y wybodaeth arall ac, o wneud hynny, ystyried a yw'r wybodaeth arall yn faterol anghyson â'r datganiadau ariannol neu bod fy ngwybodaeth a gafwyd yn yr archwiliad fel arall yn ymddangos i fod wedi cael ei gam-ddatgan yn faterol. Os wyf yn adnabod y fath anghysonderau materol neu gamddatganiadau materol ymddangosiadol, mae'n ofynnol i mi benderfynu a yw hyn yn achosi camddatganiad materol yn y datganiadau ariannol eu hunain. Os, yn seiliedig ar y gwaith rwyf wedi'i gyflawni, fy mod i'n dod i'r casgliad bod camddatganiad materol o'r wybodaeth arall hon, mae'n ofynnol i mi adrodd am y ffaith honno.

Nid oes gennyf ddim i'w adrodd yn hyn o beth.

Barn ar faterion eraill

Yn fy marn i, yn seiliedig ar y gwaith a wnaed yng nghwrs yr archwiliad:

- mae'r darnau o'r Adroddiad Atebolrwydd i'w harchwilio wedi cael eu paratoi'n gywir yn unol â chyfarwyddiadau'r Ysgrifennydd Gwladol a wnaed o dan Ddeddf Diwygio'r Heddlu 2002, ac
- mae'r wybodaeth a roddwyd yn yr Adroddiadau Perfformiad ac Atebolrwydd am y flwyddyn ariannol y mae'r datganiadau ariannol yn cael eu paratoi ar eu cyfer yn gyson â'r datganiadau ariannol.

Materion rwy'n adrodd arnynt trwy eithriad

Yng ngolau'r wybodaeth a'r ddealltwriaeth o Swyddfa Annibynnol Ymddygiad yr Heddlu a'i hamgylchedd a gafwyd yng nghwrs yr archwiliad, nid wyf wedi adnabod camddatganiadau materol yn yr adroddiad perfformiad ac atebolrwydd. Nid oes gennyf ddim i'w adrodd mewn perthynas â'r materion canlynol rwyf yn eu hadrodd i ch os, yn fy marn i:

- nad oes cofnodion cyfrifo digonol wedi cael eu cadw neu na chafodd ffurflenni digonol ar gyfer fy archwiliad eu derbyn oddi wrth ganghennau na chafodd ymweliad gan fy staff; neu
- nad yw'r datganiadau ariannol a'r rhannau o'r Adroddiad Atebolrwydd i'w harchwilio yn cytuno â'r cofnodion a'r ffurflenni cyfrifo; neu
- nad oes datgeliadau taliad penodol a nodir gan Lawlyfr Adrodd Ariannol Trysorlys Llywodraeth EM yn cael eu gwneud; neu
- nad wyf wedi derbyn yr holl wybodaeth ac esboniadau sy'n ofynnol i mi ar gyfer fy archwiliad; neu
- nad yw'r Datganiad Llywodraethiant yn adlewyrchu cydymffurfiaeth â chyfarwyddyd Trysorlys EM.

Cyfrifoldebau'r Swyddog Cyfrifo ar gyfer y datganiadau ariannol

Fel yr esbonnir yn fwy yn Natganiad Cyfrifoldebau'r Swyddfog Cyfrifo, mae'r Swyddog Cyfrifo yn gyfrifol am:

- baratoi'r datganiadau ariannol yn unol â'r fframwaith adrodd ariannol cymwysadwy ac i fod yn fodlon eu bod yn rhoi golwg gwir a theg;
- mae'r rheolaethau mewnol fel y mae'r Swyddog Cyfrifo yn penderfynu yn angenrheidiol i alluogi paratoi'r datganiad ariannol i fod yn rhydd rhag camddatganiad materol, naill ai oherwydd twyll neu wall.

- asesu gallu Swyddfa Anibynnol Ymddygiad yr Heddlu i barhau fel busnes hyfyw, gan ddatgelu, fel ei fod yn gymwysadwy, materion ynglŷn â busnes hyfyw a defnyddio'r sail busnes hyfyw o gyfrifo heblaw fod y Swyddog Cyfrifo yn rhagweld na fydd y gwasanaethau a ddarperir gan Swyddfa Annibynnol Ymddygiad yr Heddlu yn parhau i gael eu darparu yn y dyfodol.

Cyfrifoldebau'r Archwilydd ar gyfer archwilio'r datganiadau ariannol.

Fy nghyfrifoldeb yw archwilio, ardystio ac adrodd am y datganiadau ariannol yn unol â Deddf Diwygio'r Heddlu 2002.

Fy amcanion yw i gael sicrwydd rhesymol ynghylch a yw'r datganiadau ariannol yn eu cyfanrwydd yn rhydd rhag camddatganiad materol, naill ai oherwydd twyll neu wall, ac i ddosbarthu tystysgrif sy'n cynnwys fy marn. Mae sicrwydd rhesymol yn lefel uchel o sicrwydd ond nid yw'n warant y bydd archwiliad a gynhelir yn unol ag ISAau (DU) yn darganfod camddatganiad materol pan fydd yn bodoli bob tro. Mae camddatganiadau'n gallu codi o dwyll neu wall ac fe'u hystyrir yn faterol os, yn unigol neu gyda'i gilydd, y gellid ddisgwyl yn rhesymol iddynt ddylanwadu ar benderfyniadau economaidd defnyddwyr a gymerir ar sail y datganiadau ariannol hyn.

Rwy'n cynllunio gweithdrefnau yn unol â fy nghyfrifoldebau, a amlinellir uchod, er mwyn darganfod camddatganiadau materol mewn perthynas â diffyg cydymffurfio â chyfreithiau a rheoleiddio, gan gynnwys twyll.

Roedd fy ngweithdrefnau'n cynnwys y canlynol:

- Holi rheolwyr, pennaeth archwilio mewnol Swyddfa Annibynnol Ymddygiad yr Heddlu a'r rheini â chyfrifoldeb llywodraethu, gan gynnwys cael ac adolygu dogfennaeth gefnogol ynghylch polisïau a gweithdrefnau Swyddfa Annibynnol Ymddygiad yr Heddlu ynglŷn ag:
 - adnabod, gwerthuso a chydymffurfio â chyfreithiau a rheoliadau ac a oeddent yn ymwybodol o unrhyw enghreifftiau o ddiffyg cydymffurfio;
 - darganfod ac ymateb i'r risgiau o dwyll ac a oes ganddynt wybodaeth am unrhyw dwyll gwirioneddol, a amheuir neu a honnir; a'r
 - rheolaethau mewnol a sefydlwyd i liniaru risgiau ynglŷn â thwyll neu ddiffyg cydymffurfio â chyfreithiau a rheoliadau gan gynnwys rheolaethau Swyddfa Annibynnol Ymddygiad yr Heddlu yn gysylltiedig â Deddf Diwygio'r Heddlu 2002 a Rheoli Arian Cyhoeddus;
- trafod ymhlith y tîm ymgysylltu a chynnwys arbenigwyr perthnasol mewnol a neu allanol, ynghylch sut a ble gallai twyll ddigwydd yn y datganiadau ariannol ac unrhyw ddangosyddion posibl o dwyll. Fel rhan o'r drafodaeth hon, rwyf wedi adnabod y potensial am dwyll yn y meysydd canlynol: adnabod refeniw,

postio dyddlyfrau ac amcangyfrifon cyfrifo anarferol;

- cael dealltwriaeth o fframwaith awdurdod Swyddfa Annibynnol Ymddygiad yr Heddlu yn ogystal â fframweithiau cyfreithiol a rheoleiddiol eraill mae Swyddfa Annibynnol Ymddygiad yr Heddlu yn gweithredu ynddynt, gan ganolbwyntio ar y cyfreithiau a'r rheoliadau hynny a gafodd effaith uniongyrchol ar y datganiadau ariannol neu a gafodd effaith sylfaenol ar weithrediadau Swyddfa Annibynnol Ymddygiad yr Heddlu. Roedd y prif gyfreithiau a rheoliadau a ystyriais yn y cyd-destun hwn yn cynnwys Deddf Diwygio'r Heddlu 2002, Rheoli Arian Cyhoeddus a Chyfreithiau Cyflogaeth, Trethiant a Phensiynau.

Yn ogystal a'r uchod, roedd fy ngweithdrefnau i ymateb i risgiau a gafodd eu hadnabod yn cynnwys y canlynol:

- adolygu datgeliadau'r datganiad ariannol a phrofi i ddogfennaeth gefnogol er mwyn asesu cydymffurfiaeth â chyfreithiau a rheoliadau perthnasol a drafodir uchod;
- holi rheolwyr a'r Pwyllgor Archwilio a Sicrwydd Risg ynglŷn ag ymglyfreitha a hawliadau gwirioneddol a phosibl;
- darllen cofnodion o gyfarfodydd o'r rheini sy'n gyfrifol am lywodraethiant a'r Bwrdd; a
- pan yn mynd i'r afael â risg twyll trwy reolwyr yn gwrth-wneud rheolaethau, profi priodoldeb cofnodion dyddlyfr ac addasiadau eraill; asesu a yw'r dyfarniadau a wnaed wrth wneud amcangyfrifon cyfrifo yn dangos tuedd bosibl; a gwerthuso sail fusnes resymegol unrhyw drafodion arwyddocaol sy'n anarferol neu y tu allam i gwrs arferol busnes.

Cyfathrebais gyfreithiau a rheoliadau perthnasol a gafodd eu hadnabod a risgiau twyll posibl i holl aelodau'r tîm ymgysylltu gan gynnwys arbenigwyr mewnol ac arhosais yn effro i unrhyw awgrymiadau o dwyll neu ddiffyg cydymffurfio â chyfreithiau a rheoliadau trwy gydol yr archwiliad.

Mae disgrifiad ychwanegol o fy nghyfrifoldebau ar gyfer archwilio'r datganiadau ariannol ar wefan y Cyngor Adrodd Ariannol ar: www.frc.org.uk/auditorsresponsibilities. Mae'r disgrifiad hwn yn ffurfio rhan o fy nhystysgrif.

Yn ogystal, gofynnir i mi gael tystiolaeth sy'n ddigonol er mwyn rhoi sicrwydd rhesymol fod yr incwm a'r gwariant a adroddir arnynt yn y datganiadau ariannol wedi cael eu cymhwyso at y dibenion a fwriedir gan y Senedd ac mae'r trafodion ariannol yn cydymffurfio â'r awdurdodau sy'n eu llywodraethu.

Rwy'n cyfathrebu â'r rheini sy'n gyfrifol am lywodraethiant ynghylch, ymhlith materion eraill, cwmpas ac amseriad arfaethedig yr archwiliad a chanfyddiadau archwiliad arwyddocaol, gan gynnwys unrhyw ddiffygion arwyddocaol mewn rheolaeth fewnol rwy'n gallu eu hadnabod yn ystod fy archwiliad.

Adroddiad

Nid oes gennyf arsylwadau i'w gwneud ar y datganiadau ariannol hyn.

Gareth Davies

Rheolwr ac Archwilydd Cyffredinol

29 Mawrth 2022

Swyddfa Archwilio Genedlaethol

157-197 Buckingham Palace Road

Victoria

Llundain

SW1W 9SP

Adran 3: Datganiadau ariannol

Datganiad o wariant net cynhwysfawr am y flwyddyn yn dod i ben 31 Mawrth 2021	Nodyn	2020/21 £'000	2019/20 £'000
Refeniw o gontractau â chwsmeriaid		91	78
Cyfanswm incwm gweithredol		91	78
Costau staff	4	(53,950)	(50,938)
Prynu nwyddau a gwasanaethau	4	(17,045)	(18,236)
Costau dibrisiant ac amorteiddiad	4	(3,447)	(3,896)
Colled ar waredu asedau heb fod yn gyfredol	4	(263)	-
Gwrthdroadau darpariaeth (cost) a gweddill sydd ddim yn arian parod	4	799	(904)
Cyfanswm gwariant gweithredu		(73,906)	(73,974)
Gwariant net am y flwyddyn		(73,815)	(73,896)
Gwariant net cynhwysfawr arall			
Eitemau na fydd yn cael eu hailddosbarthu i wariant gweithredu net			
Colled actiwaraidd ar rwymedigaethau cynllun pensiwn	3.1	(128)	(180)
Cyfanswm gwariant net cynhwysfawr am y flwyddyn		(73,943)	(74,076)

Ni ddaeth unrhyw weithrediadau, caffaeliadau na gwarediadau i ben yn ystod y cyfnod.

Mae'r nodiadau ar dudalennau 108 i 126 yn ffurfio rhan o'r cyfrifon hyn.

Datganiad o sefyllfa ariannol ar 31 Mawrth 2021	Nodyn	31 Mawrth 2021	31 Mawrth 2020
		£'000	£'000
Asedau anghyfredol			
Eiddo, peirianwaith a chyfarpar	5	6,925	7,017
Asedau anniriaethol	6	3,282	3,895
Cyfanswm asedau anghyfredol		10,207	10,912
Asedau cyfredol			
Masnach a symiau derbyniadwy eraill	9	1,768	1,280
Arian parod a'r hyn sy'n cyfateb i arian parod	8	5,817	7,050
Cyfanswm asedau cyfredol		7,585	8,330
Cyfanswm asedau		17,792	19,242
Rhwymedigaethau cyfredol			
Darpariaethau	11	-	(841)
Masnach a symiau taladwy arall	10	(9,426)	(7,081)
Cyfanswm rhwymedigaethau cyfredol		(9,426)	(7,922)
Cyfanswm asedau llai rhwymedigaethau cyfredol		8,366	11,320
Rhwymedigaethau anghyfredol			
Darpariaethau	11	(3,431)	(3,191)
Rhwymedigaethau pensiwn	3.1	(2,470)	(2,371)
Rhwymedigaethau eraill	10	(189)	(539)
Cyfanswm rhwymedigaethau anghyfredol		(6,090)	(6,101)
Cyfanswm asedau llai cyfanswm rhwymedigaethau		2,276	5,219
Ecwiti ac arian wrth gefn arall trethdalwr			
Arian wrth gefn cyffredinol		4,746	7,590
Pensiwn wrth gefn		(2,470)	(2,371)
Cyfanswm ecwiti		2,276	5,219

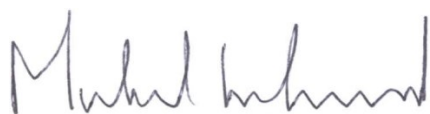

Michael Lockwood Swyddog Cyfrifo (28 Mawrth 2022)

Mae'r nodiadau ar dudalennau 108 i 126 yn ffurfio rhan o'r cyfrifon hyn.

Datganiad llifau arian ar gyfer y flwyddyn yn dod i ben 31 Mawrth 2021	Nodyn	2020/21	2019/20
		£'000	£'000
Llifau arian o weithgareddau gweithredu			
Gwariant net am y flwyddyn		(73,815)	(73,896)
Addasiad ar gyfer trafodion nad ydynt yn arian parod	4	2,911	4,800
Cynnydd mewn masnach a symiau derbyniadwy eraill	9	(488)	(468)
Cynnydd/(gostyngiad) mewn masnach a symiau taladwy eraill	10	2,345	(513)
(Gostyngiad)/cynnydd mewn rhwymedigaethau eraill	10	(350)	448
Buddion pensiwn a dalwyd	3.1	(71)	(70)
All-lif arian parod net o weithgareddau gweithredu		(69,468)	(69,699)
Llifau arian o weithgareddau buddsoddi			
Prynu eiddo, peirianwaith a chyfarpar	5	(1,836)	(1,218)
Prynu asedau anniriaethol	6	(929)	(152)
All-lif arian parod net o weithgareddau buddsoddi		(2,765)	(1,370)
Llifau arian o weithgareddau cyllido			
Grantiau o'r Swyddfa Gartref		71,000	71,500
Elfen gyfalaf o daliadau ynglŷn â threfniadau consesiwn gwasanaeth SoFP	10	-	(65)
Cyllido net		71,000	71,435
(Gostyngiad)/cynnydd net mewn arian parod a'r hyn sy'n cyfateb i arian parod yn y cyfnod	8	(1,233)	366
Arian parod a'r hyn sy'n cyfateb i arian parod ar ddechrau'r cyfnod	8	7,050	6,684
Arian parod a'r hyn sy'n cyfateb i arian parod ar ddiwedd y cyfnod		5,817	7,050

Mae'r nodiadau ar dudalennau 108 i 126 yn ffurfio rhan o'r cyfrifon hyn.

Datganiad o newidiadau mewn ecwiti trethdalwyr am y flwyddyn yn dod i ben 31 Mawrth 2021	Nodyn	Arian wrth gefn cyffredinol	Pensiwn wrth gefn	Cyfanswm arian wrth gefn
		£'000	£'000	£'000
Balans ar 31 Mawrth 2019		9,993	(2,198)	7,795
Newidiadau mewn ecwiti trethdalwyr ar gyfer 2019/20				
Grant o'r Swyddfa Gartref a dderbyniwyd ar gyfer gwariant reffeniw	17	70,087	-	70,087
Grant o'r Swyddfa Gartref a dderbyniwyd ar gyfer gwariant cyfalaf	17	1,413	-	1,413
Trosglwyddiadau rhwng cronfeydd wrth gefn		(7)	7	-
Gwariant net am y flwyddyn		(73,896)	-	(73,896)
Colled actiwaraid yn y flwyddyn		-	(180)	(180)
Balans ar 31 Mawrth 2020		7,590	(2,371)	5,219

Newidiadau mewn ecwiti trethdalwyr ar gyfer 2020/21	Nodyn	Arian wrth gefn cyffredinol	Pensiwn wrth gefn	Cyfanswm arian wrth gefn
		£'000	£'000	£'000
Grant o'r Swyddfa Gartref a dderbyniwyd ar gyfer gwariant reffeniw	17	68,235	-	68,235
Grant o'r Swyddfa Gartref a dderbyniwyd ar gyfer gwariant cyfalaf	17	2,765	-	2,765
Trosglwyddiadau rhwng cronfeydd wrth gefn		(29)	29	-
Gwariant net am y flwyddyn		(73,815)	-	(73,815)
Colled actiwaraid yn y flwyddyn		-	(128)	(128)
Balans ar 31 Mawrth 2021		4,746	(2,470)	2,276

Mae'r nodiadau ar dudalennau 108 i 126 yn ffurfio rhan o'r cyfrifon hyn.

Nodiadau i'r cyfrifon

1 Datganiad o bolisiau cyfrifo

Mae'r datganiadau ariannol wedi cael eu paratoi yn unol â Llawlyfr Adrodd Ariannol y Llywodraeth 2020/21 (FReM) a gyhoeddwyd gan Drysorlys EM. Mae'r polisiau cyfrifo a gynhwysir yn y FReM yn cynhwyso Safonau Adrodd Ariannol Rhyngwladol (IFRS) fel y haddesir neu y dehonglir ar gyfer cyd-destun y sector cyhoeddus.

Lle mae'r FReM yn caniatáu dewis o bolisi cyfrifo, mae'r polisi cyfrifo sy'n cael ei ddyfarnu i fod y mwyaf priodol i amgylchiadau'r IOPC at ddiben rhoi golwg gwir a theg wedi cael ei ddewis. Mae'r polisiau a fabwysiadwyd gan yr IOPC yn cael eu disgrifio isod. Maen nhw wedi cael eu cymhwyso'n gyson wrth ddelio ag eitemau sy'n cael eu hystyried yn berthnasol i'r cyfrifon.

Mae'r datganiadau ariannol yn cael eu cyflwyno mewn Sterling ac mae'r holl werthoedd yn cael eu talgrynnu i'r mil o bunnoedd agosaf (£'000).

1.1 Confensiynau cyfrifo

Mae'r cyfrifon hyn wedi cael eu paratoi ar sail croniadau o dan y confensiwn cost hanesyddol ar gyfer ailbrisio eiddo, peirianwaith a chyfarpar ac asedau anniriaethol, ac eithrio lle mae cost hanesyddol dibrisiedig yn cael ei ddefnyddio fel dirprwy ar gyfer gwerth cyfredol mewn defnydd presennol ar gyfer asedau oes fer neu werth isel.

1.2 Busnes hyfyw

Mae'r IOPC wedi gorfod addasu'r ffordd mae'n gweithio i ateb heriau digynsail o pandemig COVID-19. Ein blaenoriaeth yw i gynnal ein prif swyddogaethau statudol yn ystod y pandemig er mwyn cynnal hyder cyhoeddus mewn plismona. Nid yw'r pandemig wedi cael effaith faterol ar ein rôl statudol. Mae gweithgareddau'r IOPC yn cael eu cyllido'n bennaf gan y Swyddfa Gartref. Mae grant mewn cymorth ar gyfer 2020/21, gan gymryd y swm gofynnol i ateb rhwymedigaethau'r IOPC sy'n syrthio o fewn y flwyddyn i ystyriaeth, wedi cael ei gynnwys eisoes yn amcangyfrifon cyflenwi'r Swyddfa Gartref am y flwyddyn honno. Mae'r rhain wedi cael eu cymeradwyo gan y Senedd. Nid oes rheswm i gredu na fydd y Swyddfa Gartref yn derbyn nawdd a chymeradwyaeth seneddol yn y dyfodol. Mae hi, felly, wedi cael ei hystyried yn briodol i fabwysiadu sail busnes hyfyw ar gyfer paratoi'r datganiadau ariannol hyn.

1.3 Grant mewn cymorth

Mae grant a dderbynnir mewn cymorth yn cael ei ddefnyddio i gyllido gweithgareddau a gwariant sy'n cefnogi amcanion statudol yr IOPC.

1.4 Eiddo, peirianwaith a chyfarpar

Mae eiddo peirianwaith a chyfarpar (PPE) yn cael eu cydnabod yn y lle cyntaf ar gost ac wedi hynny ar werth presennol mewn defnydd sy'n bodoli llai dibrisiant a diffyg.

Mae cost yn cynnwys y swm o arian parod a delir i gaffael yr asedau ac mae'n cynnwys unrhyw gost yn uniongyrchol briodoladwy i wneud yr ased yn abl i gael ei gweithredu fel y bwriedir. Y trothwy cyfalafu ar wariant ar PPE yw £5,000.

Nid yw'r IOPC yn berchen ar unrhyw eiddo. Mae'r holl beirianwaith a chyfarpar yn cael eu hadolygu'n flynyddol am ddiffyg ac mae'n cael ei gario ar werth presennol mewn defnydd sy'n bodoli. Mae'r IOPC wedi dewis mabwysiadu cost hanesyddol dibrisiedig fel dirprwy ar gyfer gwerth cyfredol mewn defnydd presennol ar gyfer asedau PPE oes fer neu werth isel.

Mae gwariant ar addasu adeiladau wedi'i gyllido gan lesiau gweithredol yn cael ei gyfalafu fel ased anghyfredol os yw'r gwaith yn ychwanegu gwerth at yr adeilad. Mae cost addasu adeiladau yn gallu cynnwys costau dodrefn a chyfarpar newydd sy'n costio llai na £5,000 yn unigol lle mae'r Swyddog Cyfrifo yn ei hystyried yn fwy priodol i gyfalafu'r costau. Bydd costau newid dodrefn a chyfarpar yn y dyfodol yn cael eu cyllido o'r gyllideb adnoddau ar yr amod fod y costau o dan y trothwy cyfalafu ar adeg y newid.

1.5 Asedau anniriaethol

Mae asedau anniriaethol yn cael eu mesur ar gydnabyddiaeth gychwynnol ar gost ac wedi hynny ar werth cyfredol mewn defnydd presennol llai amorteiddiad ac amhariad. Mae asedau anniriaethol a gynhyrchir yn fewnol, gan eithrio costau datblygu wedi'u cyfalafu, ddim wedi cael eu cyfalafu ac mae gwariant yn cael ei gydnabod yn y Datganiad o Wariant Net Cynhwysfawr yn y flwyddyn y cafodd y gwariant ei greu ynddi.

Mae gwariant ar asedau anniriaethol sy'n drwyddedau meddalwedd a'r costau cysylltiedig o weithredu wedi'i gyfalafu lle mae'r gost yn £5,000 neu fwy.

Ar ddiwedd pob blwyddyn ariannol mae'r asedau anniriaethol yn cael eu hasesu ar gyfer lleihad ac mae'r cyfnod a'r dull amorteiddio hefyd yn cael eu hadolygu. Mae'r IOPC wedi dewis mabwysiadu cost hanesyddol amorteiddiedig fel procsi ar gyfer gwerth cyfredol mewn defnydd presennol ar gyfer asedau PPE oes fer neu werth isel.

1.6 Dibrisiant ac amorteiddiad

Mae dibrisiant neu amorteiddiad yn cael ei gynnig ar bob ased anghyfredol mewn defnydd ar sail llinell syth i ddiddymu'r gost neu werth dros oes ddefnyddiol yr ased fel y canlynol:

Math o ased	Oes ddefnyddiol
Dodrefn a gosodiadau	Hyd prydles neu oes ddefnyddiol a ragwelir
Cerbydau	7 mlynedd
Technoleg gwybodaeth	3 i 5 mlynedd
Asedau anniriaethol	5 mlynedd neu oes ddefnyddiol a ragwelir

1.7 Pensiynau

a) Prif Gynllun Pensiwn y Gwasanaeth Sifil

Mae pensiynau i fod i gael eu darparu fel arfer gan ddarpariaethau Prif Gynllun Pensiwn y Gwasanaeth Sifil (PCSPS), sy'n cael ei ddisgrifio'n fwy yn yr adroddiad talu a staff. Mae datganiad cynllun ar wahân ar gyfer y PCSPS yn ei gyfanrwydd. Mae cyfraniadau pensiwn cyflogwyr yn cael eu cyfrifo ar sail cronïadau. Mae rhwymedigaethau'n gorwedd â'r PCSPS ac nid yr IOPC.

b) Yn fras trwy gydweddiad

Yn achos rhai cyn-aelodau o Awdurdod Cwynion yr Heddlu, mae pensiynau'n cael eu darparu trwy drefniant pensiwn yn Fras trwy Gydweddiad. Yn yr achosion hyn, mae cost flynyddol cyfraniad y pensiwn yn cael ei gydnabod yn y Datganiad Gwariant Net Cynhwysfawr. Mae symiau sy'n gysylltiedig â newidiadau ym mhriadiad actiwaraid rhwymedigaethau cynllun yn cael eu haddasu trwy'r Datganiad o Newidiadau mewn Ecwiti Trethdalwyr. Mae rhwymedigaethau ar gyfer y cynllun Yn Fras trwy Gydweddiad yn gorwedd â'r IOPC. Mae'r rhain yn cael eu cydnabod yn y Datganiad Sefyllfa Ariannol.

Mae'r datganiadau ariannol hyn yn cydymffurfio'n llawn ag IAS 19: Buddion Gweithwyr.

1.8 Costau staff

Yn unol ag IAS 19 Buddion Gweithwyr, mae'r IOPC yn cydnabod y costau disgwylidig o fuddion gweithwyr tymor byr ar ffurf absenoldebau y telir amdanynt, fel y canlynol:

- (a) yn achos crynhoi absenoldebau y telir amdanynt, pan fydd y gweithwyr yn cyflwyno gwasanaeth sy'n cynyddu eu hawl i absenoldebau y telir amdanynt yn y dyfodol; a
- (b) yn achos absenoldebau y telir amdanynt sydd ddim yn crynhoi, pan fydd yr absenoldebau'n digwydd.

Mae iawndal yn seiliedig ar dâl gwyliau cytundebol yn unig ac mae'n eithrio gwyliau hyblyg a grynhoir.

1.9 Darpariaethau

Yn unol â IAS 37, mae darpariaethau'n cael eu datgelu yn y Datganiad Sefyllfa Ariannol ar gyfer rhwymedigaethau cyfreithiol neu adeiladol mewn bodolaeth ar ddiwedd y cyfnod adrodd os yw swm y taliad i dalu am y rhwymedigaeth yn debygol ac y gellir ei amcangyfrif yn ddibynadwy. Mae'r swm a gydnabyddir mewn darpariaethau yn ystyried yr adnoddau gofynnol i gwmpasu rhwymedigaethau talu yn y dyfodol.

Mae mesuriad yn seiliedig ar y swm talu â'r tebygolrwydd uchaf neu os yw'r tebygolrwyddau yn gyfartal, yna gan ddefnyddio gwerth disgwylidig y symiau talu. Nid yw llifau arian disgwylidig yn cael eu disgowntio gan na fyddai'r effaith yn berthnasol. I'r graddau bod hawliau adferiad yn bodoli o fewn ystyr IAS 37, mae'n nhw'n cael eu hystyried fel rhwymedigaeth ar wahân os yw eu gwirediad yn sicr i bob pwrpas.

1.10 Prydlesau

Mae costau prydlesau gweithredol a ddelir gan yr IOPC yn cael eu codi i'r Datganiad Gwariant Net Cynhwysfawr ar sail llinell syth dros dymor y brydles. Mae'r prydlesau gweithredu arwyddocaol ar gyfer llety swyddfa lle nad yw opsiynau prynu ar gael.

Nid oes gan yr IOPC unrhyw brydlesau cyllid.

1.11 Treth ar Werth

Mae'r IOPC wedi cael ei gofrestru ar gyfer TAW, ond mae'n gallu adennill TAW ar bryniadau wrth ymgymryd â gweithgareddau anstatudol yn unig. Mae unrhyw dreth adenilladwy yn cael ei chredydu i'r Datganiad Gwariant Net Cynhwysfawr.

1.12 Treth gorfforaeth

Mae'r IOPC wedi cofrestru ar gyfer treth gorfforaeth fel rhan o grŵp treth gorfforaeth y Swyddfa Gartref.

1.13 Safonau newydd sy'n cael eu mabwysiadu

Dim.

1.14 Safonau dan sylw, ond heb ddod i rym eto

IFRS 16: Bydd prydlesau fel y haddesir a'u dehonglir gan y FReM yn dod i rym o 1 Ebrill 2022. Bydd y safon yn newid y ffordd mae'r IOPC yn cydnabod, mesur, cyflwyno ac yn datgelu'r prydlesau mae'n eu dal. Mae'r safon yn darparu model cyfrifo prydlesai unigol, sy'n gofyn i brydleseion gydnabod asedau a rhwymedigaethau ar gyfer pob prydles heblaw bod tymor y brydles yn dymor byr (llai na 12 mis) neu fod gan yr ased sylfaenol werth isel. Nid yw'r effaith ar ddatganiadau ariannol 2022/23 wedi cael ei fesur.

Ni fydd safonau newydd eraill neu ddiwygiadau heb fod mewn grym eto yn cael effaith ar yr IOPC.

1.15 Amcangyfrifon rheolwyr

Mae rheolwyr wedi gwneud amcangyfrifon cyfrifo materol sy'n effeithio ar y datganiadau ariannol a adroddwyd ar gyfer yr IOPC. Mae'r rhain yn cynnwys y gofynion am ddarpariaethau ar gyfer ailosod eiddo swyddfa, a bywydau economaidd ein hasedau anghyfredol, gan gynnwys ein system reoli achosion a'r meddalwedd cysylltiedig.

2 Datganiad costau gweithredu fesul segment gweithredu

Mae'r segmentau gweithredu yn seiliedig ar strwythur adrodd y bwrdd rheoli ar 31 Mawrth 2021. Mae hyn yn gosod cyfrifoldeb ariannol ar yr uwch swyddog sydd yn y lle gorau i gymryd penderfyniadau gwariant ac yn sicrhau bod gwerth am arian yn cael ei gyflawni.

Segment	2020/21	2020/21	2020/21
	Gwariant gros	Incwm	Gwariant net
	£'000	£'000	£'000
Gwasanaethau Corfforaethol	18,848	(55)	18,793
Gweithrediadau	32,752	(36)	32,716
Grŵp Swyddfa Breifat	1,143	-	1,143
Gwasanaethau Cyfreithiol	3,625	-	3,625
Strategaeth ac Effaith	9,665	-	9,665
Pobl	4,962	-	4,962
Heb fod yn arian parod	2,911	-	2,911
Cyfanswm	73,906	(91)	73,815

Segment	2019/20	2019/20	2019/20
	Gwariant gros	Incwm	Gwariant net
	£'000	£'000	£'000
Gwasanaethau Corfforaethol	17,916	(45)	17,871
Gweithrediadau	32,677	(33)	32,644
Grŵp Swyddfa Breifat	1,207	-	1,207
Gwasanaethau Cyfreithiol	2,892	-	2,892
Strategaeth ac Effaith	9,324	-	9,324
Pobl	5,158	-	5,158
Heb fod yn arian parod	4,800	-	4,800
Cyfanswm	73,974	(78)	73,896

3 Pensiynau

3.1 Cynllun pensiwn bras trwy gydweddiad

Mae rhai comisiynwyr a staff IPCC a wasanaethodd fel aelodau ag Awdurdod Cwynion yr Heddlu (PCA) yn derbyn pensiynau'n fras trwy gydweddiad (BBA) gyda'r PCSPS.

Nid yw'r pensiynau BBA wedi'u cyllido, gyda buddion yn cael eu talu wrth iddynt ddod yn ddyledus ac wedi'u gwarantu gan yr IOPC. Nid oes cronfa ac felly nid oes gwarged na diffyg.

Mae rhwymedigaethau gwasanaeth y cynllun wedi cael eu cyfrifo gan Adran Actiwari'r Llywodraeth gan ddefnyddio'r rhagdybiaethau ariannol canlynol:

Rhagdybiaethau	2020/21	2019/20
Cyfradd a ddefnyddir i ddisgowntio rhwymedigaethau'r cynllun	1.25%	1.80%
Cyfradd rhagdybiaeth chwyddiant CPI	2.22%	2.35%
Cyfradd cynnydd mewn taliad pensiynau a phensiynau gohiriedig	2.22%	2.35%

Mae'r rhagdybiaethau marwolaeth yn defnyddio rhagdybiaethau gwerthuso PCPS 2016 gyda phrif amcanestyniadau poblogaeth y DU yn seiliedig ar Ystadegau'r Swyddfa Genedlaethol 2018 (2016 am y flwyddyn flaenorol) sy'n rhoi'r disgwyliadau oes canlynol ar ymddeoliad.

Pensiynwyr presennol	31 Mawrth 2021		31 Mawrth 2020	
	Dynion	Menywod	Dynion	Menywod
Yn 60 oed	26.9	28.6	26.8	28.4
Yn 65 oed	22.0	23.7	21.9	23.5
Pensiynwyr y dyfodol				
Yn 60 oed	28.6	30.2	28.5	30.2
Yn 65 oed	24.1	25.7	24.0	25.6

Mae'r actiwari wedi ystyried goblygiadau posibl y pandemig COVID-19 ar y cyfrifiadau actiwaraid.

Mae'r rhagdybiaethau ar gyfer y raddfa ddisgownt a chynnydd pensiwn yn cael eu nodi gan Drysorlys EM yn y PES (2020) papur 12, dyddiedig 18 Rhagfyr 2020, ac yn aros yn ddigyfnewid ar gyfer y cyfrifon hyn. Mae'r rhagdybiaethau PES yn adlewyrchu

amodau'r farchnad ar 30 Tachwedd 2020 a fel arfer ddim yn cael eu diwygio ar gyfer unrhyw newidiadau rhwng Tachwedd a'r diwrnod cyfrifo.

Nid yw amcanestyniadau marwolaeth presennol y boblogaeth wrth ystyried effaith COVID-19 yn benodol nac unrhyw bandemigau eraill. Mae cyfraddau cychwynnol gwella marwolaeth yn seiliedig ar amcanestyniadau o dueddiadau'r gorffennol ym marwolaethau'r DU a bydd effeithiau pandemigau'r gorffennol yn cael eu hadlewyrchu'n barod yn y tueddiadau hyn. Yn gyffredinol, disgwylir i effeithiau pandemigau ar gyfraddau marwolaeth fod yn dymor byr fel arfer. Mae cyfraddau yn tueddu i fynd yn ôl i'r hyn y byddent wedi bod cyn y pandemig ar ôl blwyddyn neu ddwy heblaw bod y pandemig yn parhau am sawl blwyddyn.

Mae'r rhwymedigaethau yn gysylltiedig ag aelodau fel y canlynol	31 Mawrth 2021 £'000	31 Mawrth 2020 £'000
Darpariaeth pensiwn		
Balans ar 1 Ebrill	2,371	2,198
Cynnydd mewn darpariaeth	99	173
Gwerth presennol rhwymedigaethau	2,470	2,371

Symiau eraill i gael eu datgelu er mwyn deall y newid mewn darpariaeth	31 Mawrth 2021 £'000	31 Mawrth 2020 £'000
Rhwymedigaeth y cynllun ar ddechrau'r flwyddyn	2,371	2,198
Symudiad yn y flwyddyn		
Cost llog	42	63
Colled actiwaraid	128	180
Buddion a dalwyd	(71)	(70)
Cynnydd yn rhwymedigaeth y cynllun	99	173
Rhwymedigaeth y cynllun ar ddiwedd y flwyddyn	2,470	2,371

Cost i gael ei chydabod yn y Datganiad Gwariant Net Cynhwysfawr	2020/21 £'000	2019/20 £'000
Costau llog	42	63
Cyfanswm cost	42	63

Colled/(enillion) actwaraidd i gael eu cydnabod mewn Newidiadau yn Ecwiti Trethdalwyr	2020/21	2019/20
	£'000	£'000
Ennill profiad yn codi ar rhwymedigaethau'r cynllun	(32)	(11)
Newid mewn rhagdybiaethau sy'n sylfaen i werth presennol rhwymedigaethau'r cynllun	160	191
Cyfanswm colled actwaraidd net ar ecwiti trethdalwyr	128	180

Nid oes costau gweithwyr a chyflogwr yn daladwy yn 2021/22.

Gwerth presennol rhwymedigaethau'r cynllun	31 Mawrth 2021	31 Mawrth 2020	31 Mawrth 2019	31 Mawrth 2018	31 Mawrth 2017
	£'000	£'000	£'000	£'000	£'000
Rhwymedigaeth ynglŷn â:					
Pensiynwyr gohiriedig	629	583	512	515	513
Pensiynau presennol	1,841	1,788	1,686	1,736	1,823
Cyfanswm gwerth presennol rhwymedigaethau'r cynllun	2,470	2,371	2,198	2,251	2,336
Hanes profiad (enillion)/colled	(32)	(11)	7	(7)	(17)
Canran rhwymedigaethau'r cynllun ar ddiwedd y flwyddyn	-1.3%	-0.5%	0.3%	-0.3%	-0.7%

Sensitifrwydd y rhwymedigaeth budd ddiffiniedig (DBO) i newidiadau mewn rhagdybiaethau actwaraidd sylweddol
Newid mewn rhagdybiaeth

		Effaith ar DBO
		% £'000
Cyfradd disgowntio rhwymedigaethau'r cynllun	+ 0.5% y flwyddyn	-7% (176)
Cyfradd cynnydd mewn CPI	+ 0.5% y flwyddyn	8% 190
Disgwyliad oes: rhagdybir pob aelod un flwyddyn yn iau na'r oedran gwirioneddol		3% 71

3.2 Pensiynau'r Gwasanaeth Sifil

Mae'r PCSPS yn gynllun buddion diffiniedig amlgyflogwr heb ei gyllido, ond nid yw'r IOPC yn gallu adnabod ei gyfran o'r asedau a rhwymedigaethau sylfaenol. Prisiodd actiwari'r cynllun y cynllun ar 31 Mawrth 2016. Mae manylion i'w gweld yng nghyfrifon adnoddau Swyddfa'r Cabinet: Pensiwn Sifil (www.civilservice-pensions.gov.uk).

Ar gyfer 2020/21, roedd cyfraniadau cyflogwyr o £9,366 yn daladwy i'r PCSPS (2019/20 £8,830) ar un o bedair cyfradd yn yr ystod 26.6% i 30.3% (2019/20 26.6% i 30.3%) o dâl pensiynadwy, yn seiliedig ar fandiau cyflog. Mae actiwari'r cynllun yn adolygu cyfraniadau cyflogwyr, fel arfer pob pedair blynedd yn dilyn prisiad llawn o'r cynllun.

Mae'r cyfraddau cyfrannu yn cael eu gosod i ateb cost y buddion sy'n cronni yn ystod 2020/21 i gael eu talu pan fydd yr aelod yn ymddeol, ac nid y buddion a delir yn ystod y cyfnod hwn i pensiynwyr presennol.

Mae cyflogeion yn gallu dewis agor cyfrif pensiwn partneriaeth, pensiwn rhanddeiliad gyda chyfraniad cyflogwr. Cafodd cyfraniadau cyflogwyr o £254k (2019/20 £274K) eu talu i un neu fwy o'r panel o dri darparwr pensiwn rhanddeiliaid a gafodd eu penodi. Mae cyfraniadau cyflogwyr yn gysylltiedig ag oedran ac yn amrywio o 8% i 14.75% o dâl pensiynadwy.

Mae cyflogwyr hefyd yn cyfateb cyfraniadau cyflogai hyd at 3% o dâl pensiynadwy. Yn ogystal, roedd cyfraniadau cyflogwr o £9k (2019/20 £10k), 0.5% o dâl pensiynadwy, yn daladwy i'r PCSPS i gwmpasu cost darpariaeth buddion cyfandaliadau yn y dyfodol ar farwolaeth mewn gwasanaeth ac ymddeoliad salwch y gweithwyr hyn.

4 Gwariant

	2020/21	2019/20
Nodyn	£'000	£'000
Costau staff		
Cyflogau a thaliadau	40,437	38,298
Cost nawdd cymdeithasol	4,141	3,825
Cyfraniadau pensiwn	9,629	9,114
Llai: adferiadau o secondiadau allan	(257)	(299)
Cyfanswm costau net staff	53,950	50,938
Prynu nwyddau a gwasanaethau		
TG	7,160	4,781
Costau gwasnaeth consesiwn gwasanaeth	-	3,703

Rhentu llety		2,282	2,366
Llety heb ei rentu		3,160	1,934
Teithio a chynhaliaeth		408	1,564
Hyfforddiant		377	649
Fforensigau		365	447
Recriwtio		192	315
Deunydd ysgrifennu swyddfa		32	94
Postio		45	59
Ymchwil		73	131
Gwasanaethau cyfreithiol		1,408	995
Cyfarwyddyd i'r heddlu a'r cyhoedd		86	190
Ffioedd proffesiynol		1,042	524
Ffi archwilio - allanol		63	52
Costau llog consesiwn gwasanaeth		-	1
Costau eraill		352	431
Cyfanswn prynu nwyddau a gwasanaethau		17,045	18,236

Eitemau heb fod am arian parod

Dibrisiant	5	1,905	2,034
Amorteiddiad	6	1,542	1,862
Darpariaethau net (gwrthdroadau)/cost	11	(841)	841
Colled ar waredu asedau heb fod yn gyfredol		263	-
Llog cost pensiwn BBA	3.1	42	63
Cyfanswm eitemau heb fod am arian parod		2,911	4,800

Cyfanswm gwariant gweithredu		73,906	73,974
-------------------------------------	--	---------------	---------------

Y ffi am archwiliad allanol Datganiad y Cyfrifon oedd £63,200 (2019/20 £52,000). Ni wnaeth yr archwilwyr allanol ymgymryd ag unrhyw waith heb fod yn waith archwilio.

5 Eiddo, peirianwaith a chyfarpar

	Taliadau ar gyfrif ac asedau'n cael eu hadeiladu £'000	Technoleg gwybodaeth £'000	Cerbydau £'000	Dodrefn a gosodiadau £'000	Cyfanswm £'000
Cost neu brisiad					
Ar 1 Ebrill 2020	1,378	5,505	853	11,333	19,069
Aiddosbarthiadau	(807)	807	-	-	-
Ychwanegiadau	1,731	94	-	251	2,076
Gwarediadau	(263)	(550)	-	(116)	(929)
Ar 31 Mawrth 2021	2,039	5,856	853	11,468	20,216
Dibrisiant					
Ar 1 Ebrill 2020	-	2,938	522	8,592	12,052
Cost am y flwyddyn	-	1,229	110	566	1,905
Gwarediadau	-	(550)	-	(116)	(666)
Ar 31 Mawrth 2021	-	3,617	632	9,042	13,291
Gwerth llyfr net ar 31 Mawrth 2021	2,039	2,239	221	2,426	6,925

	Taliadau ar gyfrif ac asedau'n cael eu hadeiladu £'000	Technoleg gwybodaeth £'000	Cerbydau £'000	Dodrefn a gosodiadau £'000	Cyfanswm £'000
Cost neu brisiad					
Ar 1 Ebrill 2019	1,633	6,058	853	10,946	19,490
Aiddosbarthiadau	(1,442)	651	-	265	(526)
Ychwanegiadau	1,187	31	-	653	1,871
Gwarediadau	-	(1,235)	-	(531)	(1,766)
Ar 31 Mawrth 2020	1,378	5,505	853	11,333	19,069

	Taliadau ar gyfrif ac asedau'n cael eu hadeiladu £'000	Technoleg gwybodaeth £'000	Cerbydau £'000	Dodrefn a gosodiadau £'000	Cyfanswm £'000
Dibrisiant					
Ar 1 Ebrill 2019	-	3,213	411	8,506	12,130
Ailddosbarthiadau	-	(346)	-	-	(346)
Cost am y flwyddyn	-	1,306	111	617	2,034
Gwarediadau	-	(1,235)	-	(531)	(1,766)
Ar 31 Mawrth 2020	-	2,938	522	8,592	12,052
Gwerth llyfr net ar 31 Mawrth 2020	1,378	2,567	331	2,741	7,017

6 Asedau anniriaethol

	Taliadau ar gyfrif ac asedau'n cael eu hadeiladu £'000	Technoleg gwybodaeth £'000	Cyfanswm £'000
Cost neu brisiad			
Ar 1 Ebrill 2020	74	12,589	12,663
Ailddosbarthiadau	(74)	74	-
Ychwanegiadau	913	16	929
Gwarediadau	-	(764)	(764)
Ar 31 Mawrth 2021	913	11,915	12,828
Amorteiddiad			
Ar 1 Ebrill 2020	-	8,768	8,768
Ailddosbarthiadau	-	-	-
Cost am y flwyddyn	-	1,542	1,542
Gwarediadau	-	(764)	(764)
Ar 31 Mawrth 2021	-	9,546	9,546
Gwerth llyfr net ar 31 Mawrth 2021	913	2,369	3,282

	Taliadau ar gyfrif ac asedau'n cael eu hadeiladu £'000	Technoleg gwybodaet h £'000	Cyfan swm £'000
Cost neu brisiad			
Ar 1 Ebrill 2019	342	11,654	11,996
Ailddosbarthiadau	(324)	850	526
Ychwanegiadau	56	96	152
Gwarediadau	-	(11)	(11)
Ar 31 Mawrth 2020	74	12,589	12,663
Amorteiddiad			
Ar 1 Ebrill 2019	-	6,571	6,571
Ailddosbarthiadau	-	346	346
Cost am y flwyddyn	-	1,862	1,862
Gwarediadau	-	(11)	(11)
Ar 31 Mawrth 2020	-	8,768	8,768
Gwerth llyfr net ar 31 Mawrth 2020	74	3,821	3,895

7 Offerynnau ariannol

Nid yw'r IOPC yn cadw unrhyw offerynnau ariannol cymhleth. Yr unig offerynnau ariannol a gynhwysir yn y cyfrifon yw symiau derbyniadwy a thaladwy. Mae symiau masnach derbyniadwy yn cael eu cydnabod yn y lle cyntaf ar werth teg llai darpariaeth ar gyfer lleihad. Mae darpariaeth ar gyfer lleihad yn cael ei wneud pan fydd tystiolaeth na fydd yr IOPC yn gallu casglu swm yn unol â thelerau cytunedig.

Mae adnoddau'r IOPC yn cael eu cyflenwi'n bennaf trwy grant mewn cymorth o'r Swyddfa Gartref trwy'r broses o gyflenwi ac o incwm am waith a gwblheir ar sail ad-dalu. Nid oes gan yr IOPC bwerau i fenthyg arian nac i fuddsoddi cronfeydd dros ben heblaw am yr asedau a'r rhwymedigaethau ariannol a gynhrychir gan weithgareddau gweithredol dydd i ddydd. O ganlyniad mae'r IOPC yn agored i ychydig neu dim credyd, hylifedd, arian cyfred tramor, neu risg o chwyddiant.

8 Arian parod a'r hyn sy'n cyfateb i arian parod

	2020/21	2019/20
	£'000	£'000
Balans agoriadol	7,050	6,684
Newid net mewn balansau arian parod yn ystod y flwyddyn	(1,233)	366
Balans cau arian parod	5,817	7,050
Dim ond arian parod sy'n cael ei gadw ac sydd ar gael ar unwaith gan Wasanaeth Bancio'r Llywodraeth		

9 Masnach a symiau derbyniadwy eraill

	31 Mawrth 2021 £'000	31 Mawrth 2020 £'000
Symiau sy'n syrthio'n ddyledus o fewn un blwyddyn		
Asedau contract	13	13
Symiau masnach derbyniadwy	45	37
Benthyciadau i staff	134	142
Rhagdaliadau	1,576	1,088
Symiau sy'n syrthio'n ddyledus o fewn un blwyddyn	1,768	1,280

10 Masnach a symiau taladwy eraill

	31 Mawrth 2021 £'000	31 Mawrth 2020 £'000
Symiau sy'n syrthio'n ddyledus o fewn un blwyddyn		
TAW	23	15
Trethiant arall a nawdd cymdeithasol	2,061	2,089
Symiau taladwy i fasnach	52	88
Buddion staff	2,621	1,331
Dargadwad	415	-

Symiau taladwy eraill	3	1
Croniadau ac incwm gohiriedig	4,251	3,557
Cyfanswm yn syrthio'n ddyledus o fewn un blwyddyn	9,426	7,081

Symiau sy'n syrthio'n ddyledus ar ôl mwy nag un blwyddyn

Symiau taladwy, croniadau ac incwm gohiriedig eraill	189	539
Cyfanswm yn syrthio'n ddyledus ar ôl un blwyddyn	189	539

Cyfanswm masnach a symiau taladwy eraill	9,615	7,620
---	--------------	--------------

11 Darpariaethau ar gyfer rhwymedigaethau a chostau

Ar gyfer darpariaethau eiddo mae'r IOPC yn cydnabod darpariaeth dadfeiliad ar gyfer pob eiddo sydd wedi cael ei brydlesu lle mae ganddo rwymedigaeth i ddod â'r eiddo i gyflwr da ar ddiwedd y brydles. Mae'r ddarpariaeth yn seiliedig ar amcangyfrif costau ailosod addasiadau mae'r IOPC wedi'u gwneud a'r goblygiadau trwsio sy'n ofynnol yn ystod y brydles. Amcangyfrif y gost o ailosod addasiadau a wneir i'r adeiladau yw £3,431,000 (£3,777,000 ar gyfer 2019/20). Yn unol â Darpariaethau, Rhwymedigaethau Dibynnol ac Asedau Dibynnol IAS 37, mae'r costau ailosod wedi cael eu cydnabod fel rhan o'r asedau ffitio allan a byddant yn cael eu dibrisio dros dymhorau'r brydles. Mae gwerth darpariaethau dadfeiliadau yn seiliedig ar asesiad arbenigol a gafwyd yn ystod 2017/18 ac sy'n cael ei ddiweddarau trwy fynegrifo ac ailbrisiadau yn ôl yr angen.

	Eiddo	Arall	Cyfanswm
	£'000	£'000	£'000
Balans ar 1 Ebrill 2020	3,777	255	4,032
Darparwyd yn y flwyddyn	240	-	240
Darpariaethau nad oes eu hangen yn cael eu hysgrifennu yn ôl	(586)	(13)	(599)
Darpariaethau a ddefnyddiwyd yn y flwyddyn	-	(242)	(242)
Gostyngiad mewn darpariaethau	(346)	(255)	(601)
Balans ar 31 Mawrth 2021	3,431	-	3,431

Cynrychiolir gan:

Elfen anghyfredol o'r ddarpariaeth	3,431	-	3,431
------------------------------------	-------	---	-------

Dadansoddiad o amseriad disgwylidig llyfau sydd wedi cael eu disgowntio			
Yn hwyrach nag un blwyddyn ac heb fod yn hwyrach na phum mlynedd	2,659	-	2,659
Yn hwyrach na phum mlynedd	772	-	772
Balans ar 31 Mawrth 2021	3,431	-	3,431
	Eiddo	Arall	Cyfanswm
	£'000	£'000	£'000
Balans ar 1 Ebrill 2019	2,583	-	2,538
Cost darpariaeth mewn blwyddyn	586	255	841
Darpariaeth ar gyfer ailosodiadau	653	-	653
Cynnydd mewn darpariaethau	1,239	255	1,494
Balans ar 31 Mawrth 2020	3,777	255	4,032
Cynrychiolir gan:			
Elfen bresennol y ddarpariaeth	586	-	586
Elfen anghyfredol o'r ddarpariaeth	3,191	255	3,191

12 Ymrwymadau o dan brydlesau

Prydlesau gweithredol

Ar 31 Mawrth roedd gan yr IOPC yr gyfanswm y taliadau prydles lleiaf canlynol i'r dyfodol o dan brydlesau gweithredu nad oes modd eu diddymu ar gyfer pob un o'r cyfnodau canlynol:

	31 Mawrth 2021	31 Mawrth 2020
	£'000	£'000
Mae goblygiadau o dan brydlesau gweithredol yn cynnwys		
Adeiladau:		
Heb fod yn hwyrach nag un blwyddyn	2,357	2,489
Yn hwyrach nag un blwyddyn ac heb fod yn hwyrach na phum mlynedd	7,155	6,080
Yn hwyrach na phum mlynedd	5,481	7,694
Cyfanswm Rhwymedigaethau prydles gweithredol	14,993	16,263

13 Rhwymedigaethau dibynnol a ddatgelir o dan IAS 37

Mae gan yr IOPC rwymedigaethau dibynnol mewn perthynas â nifer o hawliadau cyfreithiol neu hawliadau posibl yn erbyn yr IOPC, ac nid yw eu canlyniad na'u hamseriad yn gallu cael eu hamcangyfrif â sicrwydd. Mae darpariaeth lawn yn cael ei wneud yn y datganiadau ariannol ar gyfer yr holl rwymedigaethau y disgwylir iddynt ddod yn ffaith.

Mae'r darpariaethau dadfeiliadau yn nodyn 11 yn seiliedig ar amcangyfrif costau ailosod ac nid ydynt yn cynnwys colledion dilyniannol posibl. Mae costau ymadael ystadau yn cael eu datrys trwy drafodaeth, ac nid yw eu canlyniad ac amseriad yn gallu cael eu hamcangyfrif â sicrwydd a gall yr IOPC fod yn atebol am gostau ychwanegol. Mae darpariaeth lawn yn cael ei wneud yn y datganiadau ariannol ar gyfer yr holl rwymedigaethau y disgwylir iddynt ddod yn ffaith.

14 Trafodion cysylltiedig â pharti

Mae'r Swyddfa Gartref yn barti cysylltiedig â'r IOPC. Yn ystod y flwyddyn a ddaeth i ben 31 Mawrth 2021 darparodd y Swyddfa Gartref grant mewn cymorth, fel y datgelwyd yn nodyn 17.

Mae cyrff llywodraeth ganolog yn bartion cysylltiedig. Mae'r incwm o'r cyrff hyn yn cael ei ddangos yn yr Adroddiad Atebolrwydd. Mae'r symiau sy'n ddyledus gan y cyrff hyn i'r IOPC yn cael eu dosbarthu fel masnach a symiau derbyniadwy eraill ac yn dod i £20k (£7k ym Mawrth 2020).

Mae'r PCSPS a Swyddfa'r Cabinet hefyd yn bartion cysylltiedig. Mae rhagor o wybodaeth ar y trafodion â'r cyrff hyn i'w chanfod yn adran pensiynau'r adroddiad talu. Yn ystod y flwyddyn a ddaeth i ben 31 Mawrth 2021 ni ymgwymerodd cyfarwyddwyr anweithredol, cyfarwyddwyr gweithredol na staff rheoli allweddol ag unrhyw drafodion materol â'r IOPC.

Mae'r IOPC wedi mabwysiadu Cod Ymddygiad yn seiliedig ar God Ymarfer Swyddfa'r Cabinet ar gyfer Aelodau Bwrdd Cyrff Cyhoeddus. Mae'r IOPC yn cynnal cofrestr o ddiddordebau ar gyfer cyfarwyddwyr anweithredol a'r holl staff y mae gofyn iddynt ddatgan diddordebau. Mae'r gofrestr diddordebau ar gyfer cyfarwyddwyr anweithredol a gweithredol ar gael i'r cyhoedd ac mae ar ein gwefan. Lle mae unrhyw benderfyniadau yn cael eu cymryd a allai gael eu gweld yn rhesymol yn achosi gwrthdaro diddordeb mae'n ofynnol i unigolion ddatgan y diddordeb perthnasol a, phan yn briodol, tynnu allan o gymryd rhan mewn cymryd y penderfyniad. Mae gweithdrefnau IOPC hefyd yn sicrhau nad yw ymchwilyr yn cymryd rhan mewn ymchwiliadau lle byddai ganddynt ddiddordeb.

15 Asedau trydydd parti

Yn achlysurol, mae'r IOPC yn dal asedau trydydd parti pan fydd yn ofynnol i hwyluso ymchwiliadau. Mae'r rhain yn cael eu storio'n ddiogel ac fel arfer yn cael eu dychwelyd i'r

perchennog cyfreithlon pan nad oes eu hangen rhagor. Nid yw amcangyfrifon dibynadwy o'u gwerth yn gallu cael eu gwneud.

Nid yw asedau trydydd parti yn cael eu cynnwys yn y datganiadau ariannol oherwydd nad oes gan yr IOPC ddiddordeb buddiol ynddynt. Ar 31 Mawrth 2021 nid oedd asedau ariannol yn cael eu cadw (2019-20 £Dim).

16 Digwyddiadau ar ôl y cyfnod adrodd

Cafodd yr Adroddiad a'r Cyfrifon Blynyddol eu hawdurdodi i'w dosbarthu gan y Swyddog Cyfrifo ar yr un dyddiad y cafodd y Cyfrifon eu hardystio gan y Rheolwr ac Archwilydd Cyffredinol.

17 Grant mewn cymorth

Mae'r IOPC yn cael ei gyllido gan grant mewn cymorth a dderbynnir o'r Swyddfa Gartref.

	2020/21	2019/20
	£'000	£'000
Derbyniwyd ar gyfer gwariant refeniw	68,235	70,087
Derbyniwyd ar gyfer gwariant cyfalaf	2,765	1,413
Cyfanswm grant mewn cymorth a dderbyniwyd	71,000	71,500

18 Hillsborough

Mae'r Swyddfa Gartref wedi cytuno i ddarparu grant ychwanegol mewn cymorth pan fydd yr IOPC yn creu gwariant ychwanegol o ganlyniad i'r ymchwiliad i ganlyniad trychineb Hillsborough. Mae'r nodyn hwn yn dangos y gwariant a grëwyd yn ystod 2020/21 a 2019/20.

	2020/21	2019/20
	£'000	£'000
Costau staff		
Cyflogau a thaliadau	3,012	2,702
Cost nawdd cymdeithasol	310	279
Cyfraniadau pensiwn	715	635
Staff dros dro	133	329
Cyfanswm costau staff	4,170	3,945
Gwariant arall		
Rhentu llety	259	500

	2020/21	2019/20
	£'000	£'000
Llety heb ei rentu	405	508
TG	533	671
Gwasanaethau cyfreithiol	72	48
Costau eraill	148	100
Recriwtio	4	24
Deunydd ysgrifennu swyddfa	7	9
Hyfforddiant	11	31
Teithio a chynhaliaeth	17	107
Cyfanswm gwariant arall	1,456	1,998
Heb fod yn arian parod		
Dibrisiant	136	199
Cyfanswm eitemau heb fod yn arian parod	136	199
Cyfanswm gwariant refeniw	5,762	6,142

Mae'r ddogfen hon ar gael yn y Gymraeg hefyd.

Mae'r ddogfen hon ar gael yn y Gymraeg hefyd.

ISBN 978-1-5286-2436-7

CCS0221009702

